



Montageanleitung
Doppelspeicher SED-750/250
Seite 2 - 8



Assembly Instructions
Double tank SED-750/250
Page 9 - 16



Istruzioni di montaggio
Bollitore doppio SED-750/250
Pagina 17 - 24



Instrucciones de montaje
Acumulador doble SED-750/250
Página 25 - 32



Instructions de montage
Chauffe-eau double SED-750/ 250
pages 33-40



Montážní navod
Dvojitý zásobník SED-750/250
Page 41 - 48



Montážny návod
Dvojitý zásobník SED-750/250
Page 49 - 56

Inhaltsverzeichnis

Sicherheitshinweise/Kurzbeschreibung Doppelspeicher.....	2
Technische Daten.....	3
Planungshinweise.....	4
Verrohrungsschema.....	5
Installationshinweise.....	6
Fühlerpositionen / Inbetriebnahme / Wartung.....	7
Störung/Ursache/Behebung.....	8

Sicherheitshinweise

In dieser Beschreibung werden die folgenden Symbole und Hinweiszeichen verwendet. Diese wichtigen Anweisungen betreffen den Personenschutz und die technische Betriebssicherheit.



"Sicherheitshinweis" kennzeichnet Anweisungen, die genau einzuhalten sind, um Gefährdung oder Verletzung von Personen zu vermeiden und Beschädigungen am Gerät zu verhindern.



Gefahr durch elektrische Spannung an elektrischen Bauteilen!
Achtung: Vor Abnahme der Verkleidung Betriebsschalter ausschalten.

Greifen Sie niemals bei eingeschaltetem Betriebsschalter an elektrische Bauteile und Kontakte! Es besteht die Gefahr eines Stromschlages mit Gesundheitsgefährdung oder Todesfolge.

An Anschlußklemmen liegt auch bei ausgeschaltetem Betriebsschalter Spannung an.



"Hinweis" kennzeichnet technische Anweisungen, die zu beachten sind, um Schäden und Funktionsstörungen am Gerät zu verhindern.

Kurzbeschreibung

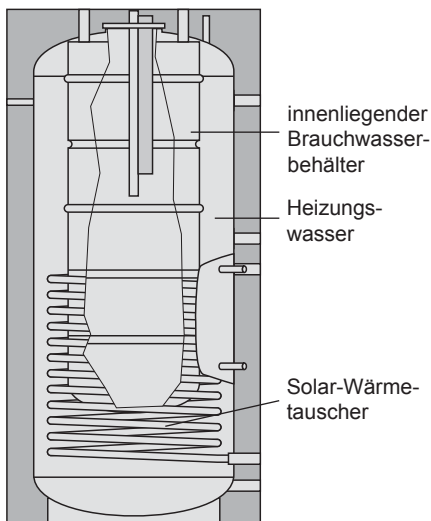

Standspeicher als Heizungs-Pufferspeicher mit eingeschweißter Brauchwasserblase aus Stahl S235JR (St 37-2) (mit Flansch über der Brauchwasserblase).

Der innenliegende Brauchwasserbehälter ist bei allen Wasserverhältnissen und in jedem Leitungsnetz einsetzbar. Korrosionsschutz durch Doppelschicht-Emaillierung der Behälterinnenwand nach DIN 4753 Teil 3. Zusätzlicher Korrosionsschutz durch Magnesium-Schutzanode nach DIN 4753 Teil 6. Kein Korrosionsschutz der äußeren Behälterinnenwand, weil Einsatzgebiet in geschlossenen Heizungsanlagen als Pufferspeicher für Betriebswasser.
Nicht für sauerstoffhaltiges (Brauch-) Wasser geeignet.



Der Speicher ist vorgesehen für den Betrieb einer Solaranlage zur Warmwasserbereitung und Heizungsunterstützung in Einfamilienhäusern. Der eingeschweißte Solar-Wärmetauscher ist für die Wärmeübertragung bis zu 12 m² Absorberfläche (Hochleistungskollektoren) ausgelegt.

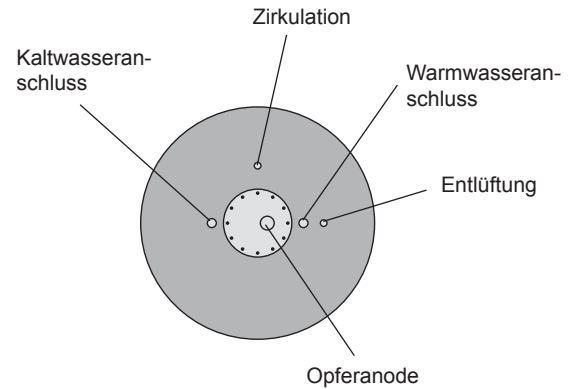
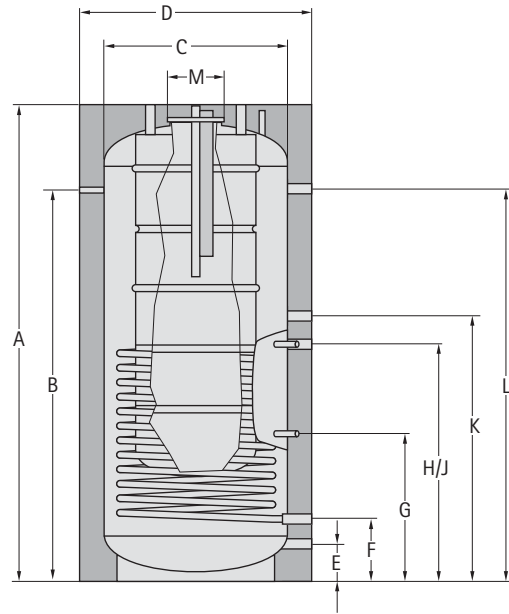

Doppelspeicher	Typ	SED 750/250
Speicherinhalt gesamt	l	750
Speicherinhalt Warmwasser	l	250
Leistungskennzahl	N_{L60}	2,9
Speicherdauerleistung 80/60 – 10/45 °C	kW-l/h	18/446
Gesamthöhe	A mm	2005
Thermometer	B mm	1635
Außendurchmesser ohne Isolierung	C mm	750
Außendurchmesser mit Isolierung	D mm	950
Kippmaß ohne Isolierung	mm	2020
Rücklauf Heizungsunterstützung	E mm	155
Rücklauf Solar	F mm	260
Speicherfühler Solarkreis	G mm	625
Vorlauf Solarkreis	H mm	990
Speicherfühler für solare Rücklauf-temperaturerhöhung SRTA	J mm	990
Vorlauf Heizungsunterstützung / Rücklauf Warmwassernachladung	K mm	1100
Vorlauf Warmwassernachladung	L mm	1635
Flanschinnendurchmesser	M mm	110
Heizfläche Solar	m ²	2,5
Inhalt Solarwärmetauscher	l	15
Vorlauf Solar (IG)		Rp 1
Rücklauf Solar (IG)		Rp 1
Vorlauf WW-Nachheizung (IG)		Rp 1
Vorlauf Heizungsunterstützung / Rücklauf Warmwassernachladung (IG)		Rp 1
Rücklauf Heizungsunterstützung (IG)		Rp 1
Kaltwasseranschluß (IG) Flansch oben		Rp 1
Warmwasseranschluß (IG) Flansch oben		Rp 1
Zirkulation (IG) Flansch oben		Rp 1
Thermometer (IG)		Rp 1/2
Speicherfühler für SRTA (IG)		Rp 1/2
Speicherfühler Solarkreis (IG)		Rp 1/2
Gewicht	kg	250
max. Betriebsüberdruck Brauchwasser	bar	10
max. Betriebsüberdruck Heizungswasser	bar	3
max. Betriebstemperatur	°C	95

Aufstellung

Der Doppelspeicher darf nur in einem frostgeschützten Raum aufgestellt werden, andernfalls, muß bei Frostgefahr der Speicher, sowie alle wasserführenden Armaturen und Anschlußleitungen entleert werden!



Eisbildung in der Anlage kann zu Leckagen und Zerstörung des Speichers führen!

Beim Entleeren der Anlage kann heißes Wasser austreten und Verletzungen, insbesondere Verbrühungen verursachen!

Der Aufstellungsort muß den notwendigen Raum für Wartung und Reparatur, sowie eine ausreichende Tragfähigkeit des Untergrundes gewährleisten!

Anschluß an Solarkreis

Den Solarkreis-Vorlauf an Muffe (H), den Solarkreis-Rücklauf an die darunterliegende Muffe (F), 1", anschließen.

Anschluß an Heizungsanlage

Wir empfehlen, den Doppelspeicher nach dem Verrohrungs-Schema auf Seite 5 anzuschließen.

Achtung

Der Speicher muß mit eigenen Sicherheitseinrichtungen (Sicherheitsventil, Ausdehnungsgefäß) ausgerüstet werden, wenn er gegen die Heizungsanlage absperrbar ist oder die vorhandenen Bauteile nicht für das zusätzliche Puffervolumen ausgelegt sind.

Der Einbau von Schmutzfängern oder anderen Verengungen in die Zuführungsleitung zum Sicherheitsventil ist unzulässig.

Dimensionierung der Sicherheitseinrichtungen

Sicherheitsventile (SV):

Es darf nur ein bauteilgeprüftes SV verwendet werden. Der Ansprechdruck muß zu allen Anlagenkomponenten passen und darf 3 bar heizwasserseitig bzw. 10 bar brauchwasserseitig nicht überschreiten.



Eine Überschreitung des zulässigen Betriebsdruckes kann zu Leckagen und Zerstörung des Speichers führen!

Das SV wird nach DIN EN 12828 ausgelegt. Dabei wird für jeden Kollektor eine Wärmeleistung von 1,5 kW angenommen:

Gesamt-Wärmeleistung (Heizkessel + Kollektor)	Nennweite
< 50 kW	DN15
< 100 kW	DN20

Die Ausblaseleitung muß mindestens in Größe des Sicherheitsventil-Austrittsquerschnittes ausgeführt werden, darf höchstens 2 Bögen aufweisen und höchstens 2 m lang sein. Werden aus zwingenden Gründen 3 Bögen oder eine Länge bis zu 4 m erforderlich, so muß die gesamte Ausblaseleitung eine Nennweite größer ausgeführt werden. Mehr als 3 Bögen sowie eine Länge über 4 m sind **unzulässig**. Die Ausblaseleitung muß mit Gefälle verlegt sein. Die Ablaufleitung hinter dem Ablaufrichter muß mindestens doppelten Querschnitt des Ventileintritts aufweisen. In der Nähe der Ausblaseleitung des Sicherheitsventils, zweckmäßig am Sicherheitsventil selbst, ist ein Hinweisschild anzubringen mit der Aufschrift:

Achtung



"Während der Beheizung tritt aus Sicherheitsgründen Wasser aus der Ausblaseleitung aus! Nicht verschließen!"

Bei der Wahl des anlagenseitigen Installationsmaterials ist auf die Regeln der Technik sowie auf eventuell mögliche elektrochemische Vorgänge zu achten (Mischinstallation)!

Dimensionierung der Sicherheitseinrichtungen

Membran-Ausdehnungsgefäß (MAG), heizwasserseitig

Das MAG wird nach DIN 4807 ausgelegt:

Gesamtvolumen des Heizungswassers [Liter]	Größe des MAG* [Liter] nach DIN 4807
< 750	90
< 1 000	120

* Gewählte Randbedingungen:

- Vordruck des MAG = 1,5 bar
- Ansprechdruck des SV = 2,5 bar
- WW-Heizungsanlage bis 110 °C (kein Dampf)

Anschlußschema Doppelspeicher SED-750/250 an Heizkessel und Kollektorfeld (Empfehlung)

- | | |
|--|---|
| ① Kollektorfeld | ⑧ Doppelspeicher SED-750/250 |
| ② Entlüftungstopf | ⑨ Rücklauf-temperatur-anhebungs-Set für Mischermodule MM |
| ③ Kollektorfühler | ⑩ Speicherfühler für Rücklauf-temperatur-anhebungs-Set |
| ④ Solarmodul SM1
inkl. Bedienmodul BM-Solar | ⑪ 3-Wege-Umschaltventil für Rücklauf-temperatur-anhebungs-Set |
| ⑤ Pumpen-Armaturengruppe 10 | ⑫ Rücklauf-temperaturfühler für Rücklauf-temperatur-anhebungs-Set |
| ⑥ Speicherfühler Solarregelung | ⑬ Speicherfühler Heizung |
| ⑦ Füll- und Entleerungshahn | ⑭ Heizkessel |
| | ⑮ Thermostatischer Brauchwassermischer |

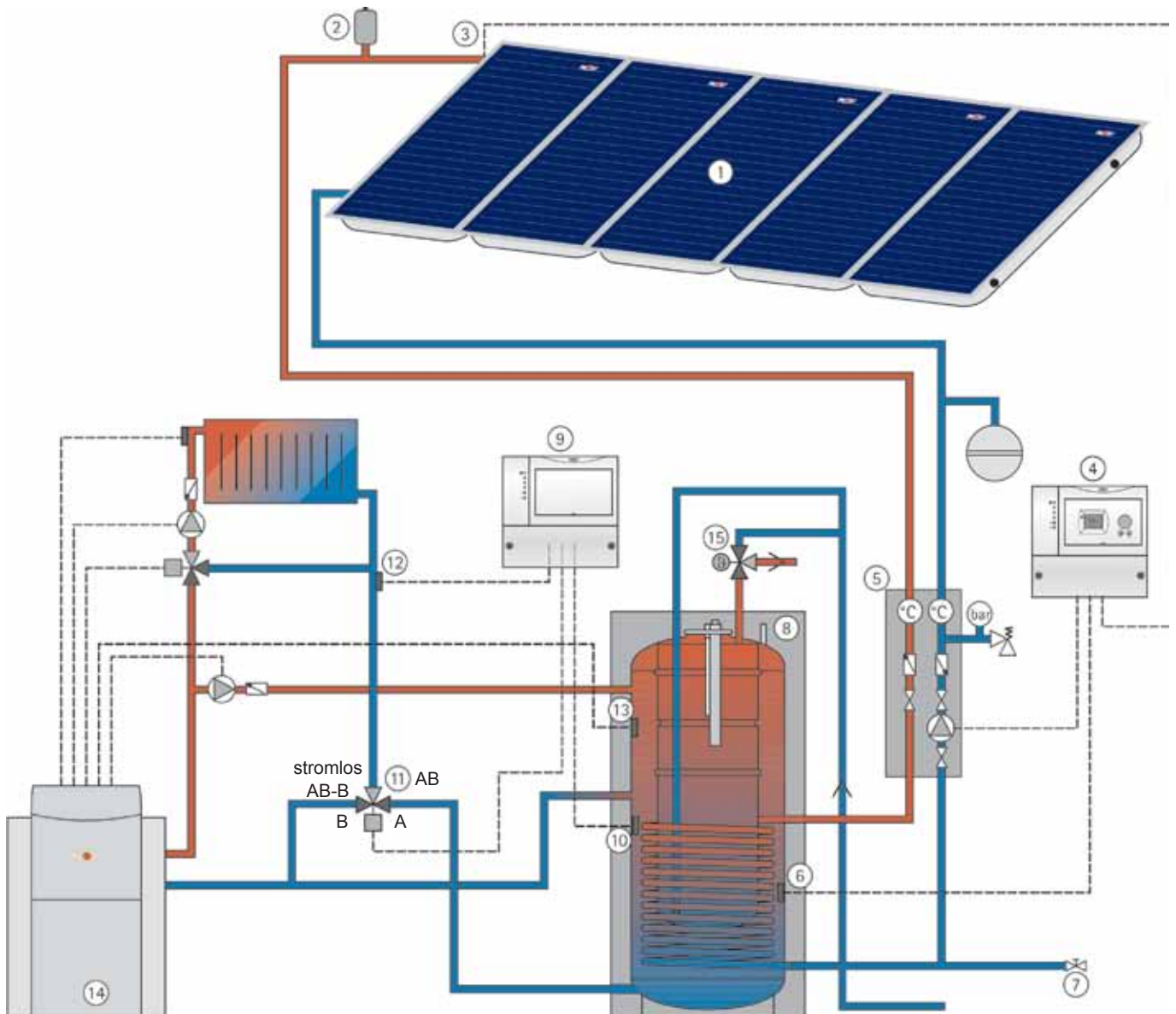

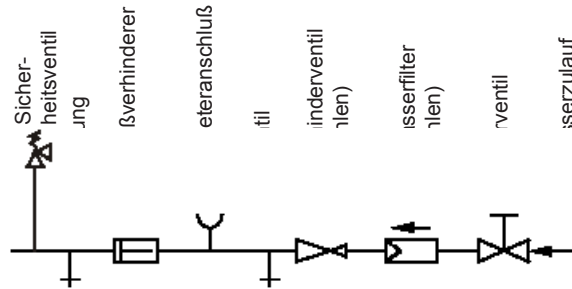

Kaltwasseranschluß

Der Kaltwasseranschluß muß gemäß DIN 1988 ausgeführt werden. Das bauteilgeprüfte Sicherheitsventil ist mit einem Anschluß DN 15 genügend groß dimensioniert. Das Kaltwasser wird innerhalb des Speichers durch ein Rohr bis zum Behälterboden geleitet.

Ist der Speicher an den Warm- und Kaltwasseranschlüssen mit nicht metallischen Rohrwerkstoffen verbunden, so muss der Speicher geerdet werden.

Achtung

Druckminderventil

Der Einbau eines Druckminderventils wird grundsätzlich empfohlen. Der zulässige Betriebsüberdruck des Standspeichers beträgt brauchwasserseitig 10 bar. Wird das Versorgungsnetz mit einem höheren Druck betrieben, muß ein Druckminderventil eingebaut werden. Zur Verminderung der Fließgeräusche innerhalb von Gebäuden sollte der Leitungsdruck auf ca. 3,5 bar eingestellt werden.



Eine Überschreitung des zulässigen Betriebsdruckes kann zu Leckagen und Zerstörung des Speichers führen!

Trinkwasserfilter

Achtung

Da eingeschwemmte Fremtteile Armaturen usw. verstopfen und Korrosion in den Leitungen verursachen, wird empfohlen, in der Kaltwasserzuleitung einen Trinkwasserfilter zu installieren.

Vormontagen

Bevor der Speicher an seinen endgültigen Aufstellungsort gestellt wird, müssen alle nicht benötigten Muffen verstopft werden. Vorgesehene Verschraubungen, Tauchhülsen und ggf. Verlängerungen bzw. Rohrstücke eindichten, wenn das Verrohren nach der Montage der Dämmung unmöglich ist.

Wärmedämmung

Für den Transport in den Aufstellungsraum ist die Wärmedämmung des Speichers vollständig abnehmbar, sie muß jedoch vor der Verrohrung wieder angebracht werden.



Feuer, Lötlampe bzw. Schweißbrenner nicht in die Nähe der Dämmung bringen. Dämmung kann Feuer fangen!

Verrohrung

Anschluß an Heizungsanlage und Solaranlage:

Die heizungsseitigen Anschlüsse müssen mindestens für den Volumenstrom des angeschlossenen Heizkreises dimensioniert werden.

Die solarseitigen Anschlüsse ergeben sich aus der Rohr-Dimensionierung des Solarkreises.

Entleerung

Der Doppelspeicher ist so zu installieren, daß er möglichst vollständig entleert werden kann.

Der Innenliegende Brauchwasserspeicher kann nur mittels Pumpe oder "Saugheber" entleert werden.



Achtung: Beim Entleeren kann heißes Wasser austreten und Verletzungen, insbesondere Verbürhungen verursachen!

Fühlerpositionen

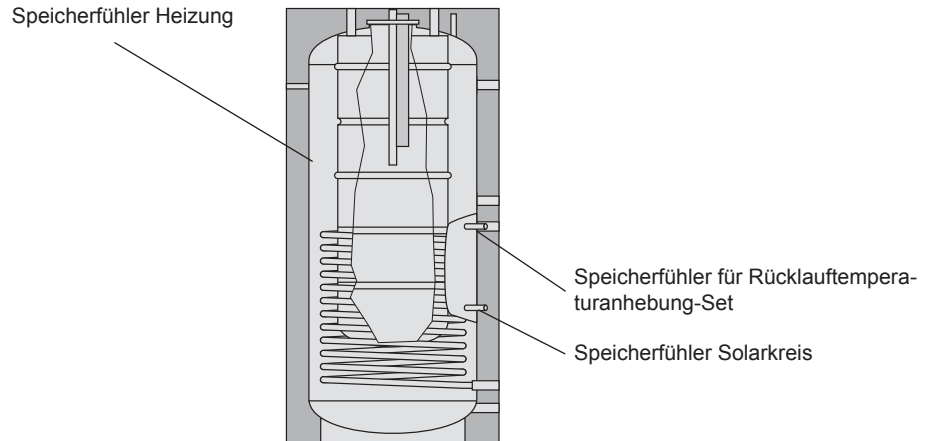

Allgemein

Die Fühlerpositionen sind durch die Lage der entsprechenden Tauchhülsen bzw. 1/2" Anschlüsse definiert.

Fühlerleitungen werden gemäß Schaltbilder der Kesselregelung, Solarregelung und SRTA verdrahtet.

Fühler für solare Warmwassererwärmung (Speicherfühler Solarkreis)

Nach Einsetzen der 1/2" Tauchhülse (Bestandteil Solarregelung), wird der Speicherfühler Solarkreis in die Tauchhülse gesteckt und mit der Pg-Verschraubung befestigt.

Fühler für Warmwasser-Nachheizung (Speicherfühler Heizung)

Wird die (an der Kesselregelung eingestellte) Warmwasser-Solltemperatur nicht durch die solare Beladung erreicht, werden der Kessel und die Speicherladepumpe eingeschaltet. Der zugehörige Speicherfühler der Kesselregelung wird von oben 40 cm tief in die Tauchhülse gesteckt und mit der Pg-Verschraubung befestigt.

Fühler für Heizungsunterstützung (Speicherfühler SRTA)

Die Fühlerposition für die Rücklauffemperaturanhebung befindet sich links neben Anschluß H. Nach Einsetzen der 1/2" Tauchhülse (Bestandteil Rücklauffemperaturanhebung), wird der Speicherfühler der Temperaturdifferenzregelung in die Tauchhülse gesteckt und mit der Pg-Verschraubung befestigt (elektrischer Anschluß siehe Rücklauffemperaturanhebung SRTA).

Inbetriebnahme

Der Zusammenbau, die Aufstellung, der Anschluß und die Inbetriebnahme des Standspeichers müssen soweit gesetzlich bzw. wie nach Verrohrungsschema Seite 5 vorgeschrieben, durch einen **konzessionierten Installateur bzw. Elektrofachmann**, unter Beachtung aller hierfür erforderlichen Vorschriften erfolgen. Zusätzlich ist die Funktion und Dichtheit der gesamten Anlage zu prüfen.

Achtung

Vor Inbetriebnahme Standspeicher unbedingt füllen und vollständig entlüften! Rohre und Standspeicher gründlich durchspülen, Standspeicher mit Wasser füllen und entlüften (Entlüftungstopfen in der Nähe des Flanschdeckels). Sicherheitsventil durch Anlüften überprüfen.

Die Speichertemperaturbegrenzung der angeschlossenen Wärmeerzeuger darf die maximale Speichertemperatur (95°C) nicht überschreiten.

Die gewünschte Warmwassertemperatur am Brauchwassermischer einstellen.

Eine Dichtigkeitskontrolle muß nach dem ersten Aufheizen am Flanschdeckel und an den Verschraubungen vorgenommen werden.

Nach der Inbetriebnahme die Isolierung auf korrekten Sitz und Montage überprüfen.

Wartung

Achtung

Die Anlage ist spätestens alle 2 Jahre von einem konzessionierten Installateur zu überprüfen. Die oben im Flanschdeckel installierte Schutzanode muß ebenfalls nach spätestens 2 Jahren überprüft werden. Die Überprüfung erfolgt über Stromflußmessung mittels Amperemeter. Dazu Massekabel abziehen und Stromstärke zwischen Erdung und Opferanode messen. Bei weniger als 0,5 mA, Anode begutachten und bei mehr als 2/3 Abnutzung erneuern.



Bei verbrauchter Magnesiumanode ist der Korrosionsschutz des Speichers nicht mehr gewährleistet! Folge Durchrostung, Wasseraustritt.

Deshalb muß sie alle 2 Jahre durch einen konzessionierten Installateur kontrolliert und bei mehr als 2/3 Abnutzung erneuert werden!

Werden Korrosionsschutz-Inhibitoren im Betriebswasser verwendet (z.B. bei leicht sauerstoffhaltigem Betriebswasser in Fußbodenheizungen), muß die Schutzwirkung geprüft werden. Die Brauchwasserblase sollte in regelmäßigen Abständen (z.B. alle 2 Jahre) entleert und gereinigt werden.

Flansch

Achtung

Nach Demontage des Flansches muss bei Wiedereinbau die Dichtung erneuert werden, Anzugsdrehmoment der Muttern 20-25 Nm.

Störung	Ursache	Behebung
Undichtigkeit am Standspeicher	Flansch undicht nachziehen	Schrauben mit 20-25 Nm kreuzweise Dichtung auswechseln
	Rohranschlüsse undicht	Neu eindichten
Zu wenig Temperaturdifferenz am Solarwärmetauscher	Falsche Einstellungen an der Solarrgelung	Parameter (insbesondere Ausschalttemperatur-Differenz) verändern
	Durchfluß (solarseitig) zu gering	Solarkreis entlüften Verstopfungen beheben Pumpenleistung verändern
Keine / zu wenig Entladung des Speichers	Umschaltventil defekt /falsch angeschlossen	Funktion wieder herstellen
	Regelung der SRTA schlecht regulácia eingestellt / defekt	Parameter (insbesondere Einschalttemperatur-Differenz verändern)
	Durchfluß (heizungsseitig) zu gering	Heizungskreis entlüften, Verstopfung beheben, Pumpenleistung erhöhen
Ungewollte Speicheraus Kühlung nur im unteren Speicherbereich	Schwerkraftzirkulation im Solarkreis	Schwerkraftbremse schließen / montieren
Ungewollte Speicheraus Kühlung im gesamten Speicherbereich	Dämmung ist offen / liegt nicht am Speicher an Schwerkraftzirkulation im Heizungskreis	Dämmung schließen Schwerkraftbremse montieren / schließen



Die Kompetenzmarke für Energiesparsysteme



Assembly Instructions

Double tank SED-750/250

Table of contents

Technical data.....	11
Planning notes.....	12
Pipework diagram	13
Installation tips.....	14
Sensor positions / Commissioning / Servicing	15
Fault/Cause/Remedy.....	16

Short description

Floor-standing hot water tank as heater buffer tank with welded industrial water pocket made of steel S235JR (St 37-2) (with flange above the industrial water pocket).

The industrial water reservoir on the inside can be used with all water conditions and in any pipe system. Corrosion protection with double coat enamelling of the inner reservoir wall according to DIN 4753, section 3. Additional corrosion protection through magnesium protection anode according to DIN 4753, section 6.

No corrosion protection of the external inner reservoir wall because it is used as buffer for operating water in closed heating systems. Not suitable for (industrial) water that contains oxygen.

The tank is intended for the operation of a solar installation for water heating and for auxiliary heat in single family dwellings.

The welded solar heat exchanger is designed for the heat transfer through up to 12 m² absorption area (high-performance collectors).

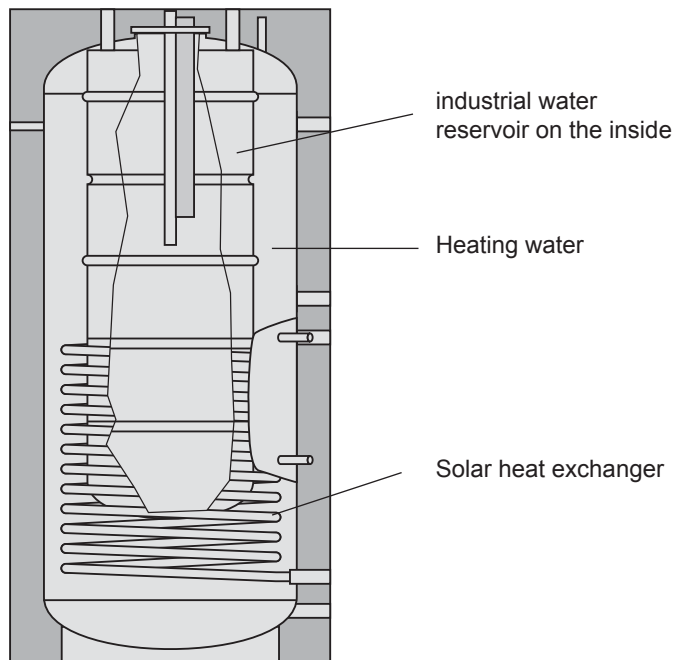

Double tank SED-750/250

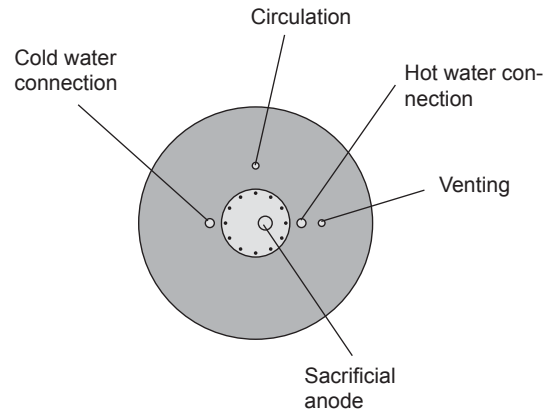
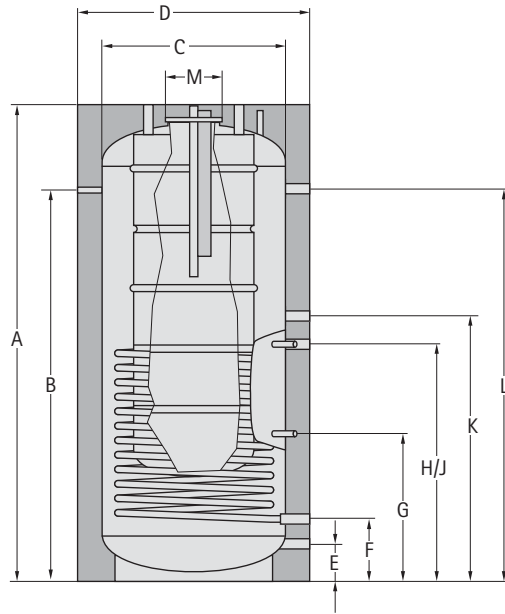

Double tank	Typ	SED 750/250
Tank contents in total	l	750
Tank contents warm water	l	250
Capacity characteristic number	N _{L60}	2,9
Continuous storage capacity 80/60 – 10/45 °C	kW-l/h	18/446
Total height	A mm	2005
Thermometer	B mm	1635
Outside diameter without insulation	C mm	750
Outside diameter with insulation	D mm	950
Tilting measure without insulation	mm	2020
Return auxiliary heat	E mm	155
Return solar circuit	F mm	260
Solar circuit tank sensor	G mm	625
Supply solar circuit	H mm	990
Tank sensor for solar return temperature rise SRTA	J mm	990
Supply auxiliary heat / return warm water reloading	K mm	1100
Supply warm water reloading	L mm	1635
Internal flanged diameter	M mm	110
Heating area solar	m ²	2,5
Contents of solar heat exchanger	l	15
Supply solar (internal thread)		Rp 1
Return solar (internal thread)		Rp 1
Supply hot water re-heating (internal thread)		Rp 1
Supply auxiliary heat / return warm water reloading (internal thread)		Rp 1
Return auxiliary heat (internal thread)		Rp 1
Cold water connection (internal thread) flange above		Rp 1
Hot water connection (internal thread) flange above		Rp 1
Circulation (internal thread) flange above		Rp 1
Thermometer (internal thread)		Rp 1/2
Tank sensor for solar return temperature rise (internal thread)		Rp 1/2
Tank sensor of solar circuit (internal thread)		Rp 1/2
Weight	kg	250
max. operation over-pressure industrial water	bar	10
max. operation over-pressure heating water	bar	3
max. operating temperature	°C	95

Installation

The double tank may be installed only in a frost-protected area. Otherwise, it must be emptied in case of danger of frost.
The foundation must be even and able to support weight in order to carry the weight of the tank including its water content.

Connection to solar circuit

Connect the solar circuit supply to pipe coupling (H) and the solar circuit return to the underlying pipe coupling (F), 1".

Connection to heating equipment

We recommend connecting the double tank according to the pipework diagram on page 13.
The tank must be equipped with its own safety devices (safety valve, expansion tank) if it can be disconnected from the heating system or the existing components are insufficient for the additional buffer volume.
The installation of splash guards or other narrowings into the supply pipe leading to the safety valve is not permitted.

Sizing of the safety devices

Safety valves:

Only a component-tested safety valve may be used. The response pressure must fit all system components and may not exceed 3 bar on the heating water side or 10 bar on the industrial water side.



Exceeding the permissible operating pressure may cause leakages and destruction of the storage tank.

The safety valve is designed according to DIN EN 12828. For each collector a thermal output of 1.5 kW is assumed:

Total thermal output (boiler + collector)	nominal size
< 50 kW	DN15
< 100 kW	DN20

The exit pipe must be at least equal in size to the safety valve outlet cross-section, may have no more than 2 elbows and a maximum length of 2 m. If 3 elbows or a length up to 4 m are absolutely required, then the total exit pipe must be designed one nominal size larger. The use of more than 3 elbows or a length over 4 m is not permitted. The exit pipe must be installed with downward gradient. The drain pipe behind the drain funnel must have at least twice the cross section of the valve entry. In the proximity of the exit pipe of the safety valve, generally on the safety valve itself, a warning label must be attached with the following text: "During heating, water exits from exit pipe for safety reasons! Do not plug the pipe!"

Sizing of the safety devices

Diaphragm expansion tank, on heating water side

The diaphragm expansion tank is designed according to DIN 4807:

Total volume of the heating water [litres]	Size of diaphragm expansion tank* [litres] according to DIN 4807
< 750	90
< 1 000	120

* Selected boundary conditions:

- Primary pressure diaphragm expansion tank = 1.5 bar
- Response pressure of the safety valve = 2.5 bar
- Hot water heating system up to 110 °C (no steam)

Connection diagram double tank SED-750/250 for boilers and collector fields (recommendation)

- | | |
|---|--|
| ① Collector field | ⑧ Double tank SED-750/250 |
| ② Bleeding pot | ⑨ Return temperature boost kit for mixing valve module MM |
| ③ Collector sensor | ⑩ Tank sensor for return temperature boost kit |
| ④ Solar module SM1
incl. Programming module BM-Solar | ⑪ 3-way reversing valve for return temperature boost kit |
| ⑤ Pump fittings group 10 | ⑫ Return temperature sensor for return temperature boost kit |
| ⑥ Solar circuit tank sensor | ⑬ Tank sensor of heating |
| ⑦ Fill and emptying cock | ⑭ Boiler |
| | ⑮ thermostatic industrial water mixer |

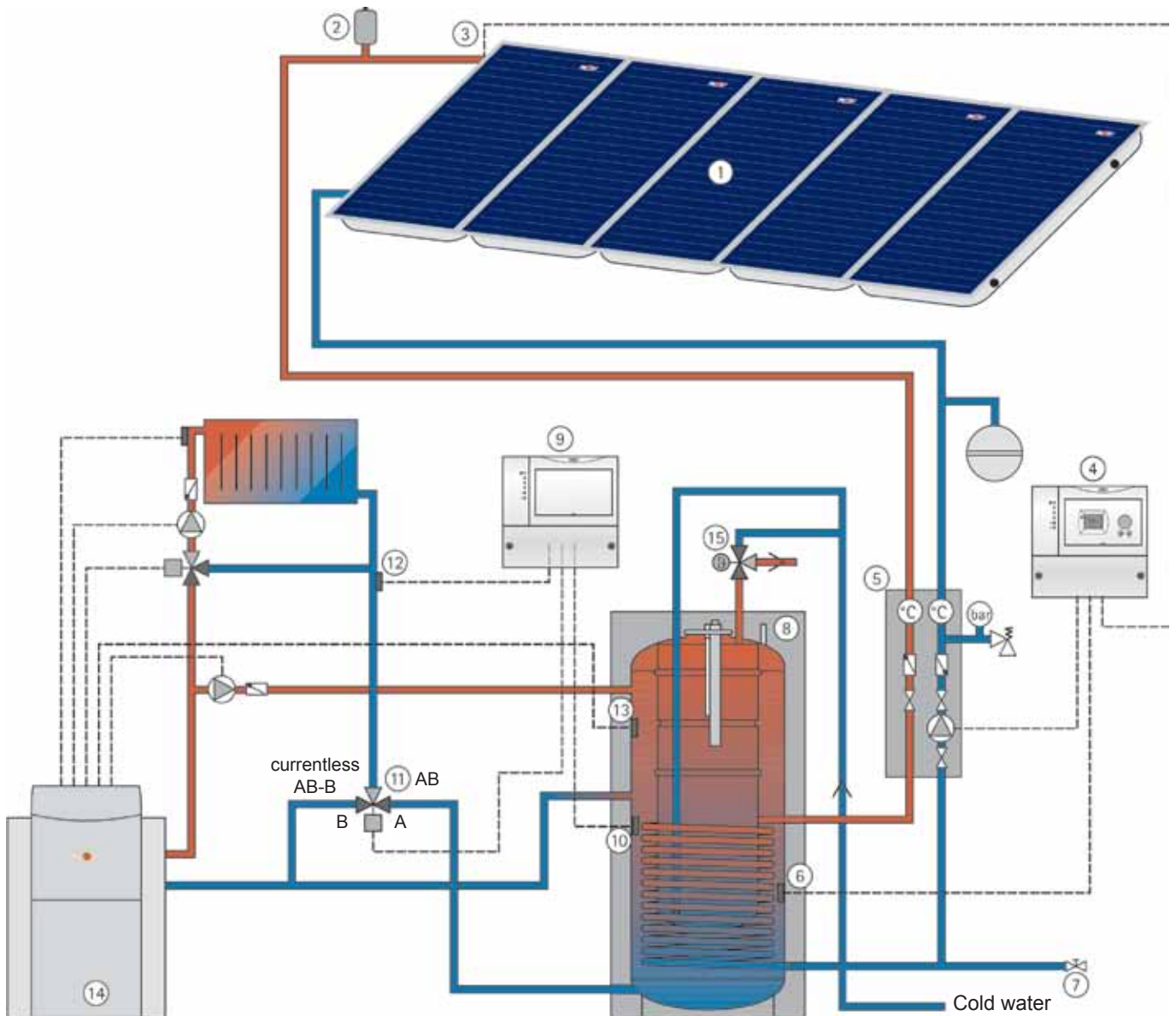

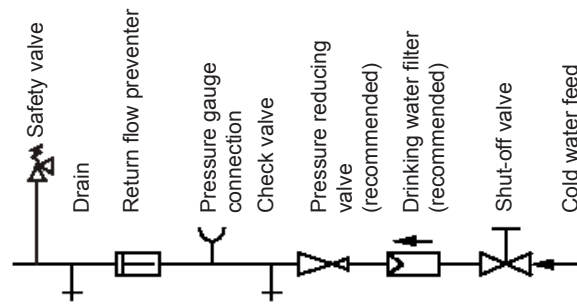

Cold water connection

The cold water connection must be designed in accordance with DIN 1988. The component-checked safety valve is sized sufficient large with a port DN 15. The cold water is lead to the tank bottom by a pipe within the tank.

Attention If hot and cold water connections of the tank are provided with non-metallic tube materials, teh tank has to be connected to earth.

Pressure reducing valve

The installation of a pressure reducing valve is generally recommended. The permissible operation over-pressure of the floor-standing hot water tank on the industrial water side is 10 bar. If the mains is operated with a higher pressure, a pressure reducing valve must be installed. To reduce the flow noises within buildings, the pipe pressure should be set to approx. 3.5 bar.

Drinking water filter

Since washed-in foreign particles clog up fittings etc. and cause corrosion in the lines, it is recommended to install a drinking water filter in the cold water inlet.

Pre-assemblies

Before the tank is placed at its final installation site, all unneeded pipe couplings must be plugged. Provided screwings, immersion sleeves and, if applicable, extensions and/or pipe sections must be sealed if laying pipes is impossible after installing the insulation.

Thermal insulation

For transport to the place of installation, the thermal insulation of the tank can be removed completely. However, it must be reinstalled before the pipework is connected.

Keep fire, soldering flame and/or torches away from the insulation.

Pipework

Connection to heating system and solar installation:

The heating-side connections must be sized at least for the volume flow of the connected heating circuit.

The solar-side connections are determined by the tubing sizes of the solar circuit.

Drain

The double tank must be installed in such a way that it can be emptied as completely as possible.

The industrial water tank on the inside can be emptied only by means of a pump or a "siphon".

Sensor positions

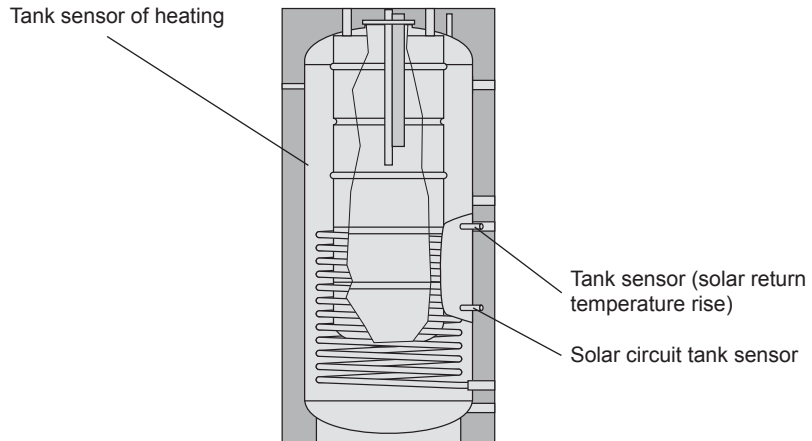

General

The sensor positions are defined by the position of the corresponding immersion sleeves and/or the ½" connections.

Sensor lines are wired in accordance with the circuit diagrams of the boiler control, solar control, and solar return temperature rise.

Sensor for solar warm water temperature rise
(solar circuit tank sensor)

After inserting the ½" immersion sleeve (component of solar control), the solar circuit tank sensor is put into the immersion sleeve and attached with the Pg screwing.

Sensor for warm water re-heating
(tank sensor of heating)

If the set hot water temperature (set in the boiler control) is not reached by solar heating, the boiler and the tank charging pump are switched on. The corresponding tank sensor of the boiler control is 40 cm deep into the immersion sleeve from above and attached with the Pg screwing.

Sensor for auxiliary heat
(tank sensor solar return temperature rise)

The sensor position for the return temperature rise is to the left of the connection H. After inserting the ½" immersion sleeve (component of return temperature rise), the tank sensor of the temperature difference control is put into the immersion sleeve and attached with the Pg screwing (electrical connection see return temperature rise).

Commissioning

The installation and initial commissioning may be performed only by a recognised installation company.

It is essential to fill and completely bleed floor-standing hot water tank before the first start-up!

Flush pipes and floor-standing hot water tank thoroughly, fill floor-standing hot water tank with water, and bleed (bleeding plugs in proximity of the flange cover). Test safety valve by introducing air.

The tank temperature limitation of the connected boilers may not exceed the maximum tank temperature (95°C).

Set desired warm-water temperature at the industrial water mixer.

The seal must be checked at the flange cover and at the screwings after first heating.

Examine the insulation for correct seat and installation after start-up.

Servicing

The unit must be checked at least every 2 years. The protective anode installed in the flange cover on top must also be checked at least every 2 years. The test is performed by conduction measurement with an ammeter. To do so, pull off ground wires and measure current between grounding and sacrificial anode. If the current is less than 0.5 mA, inspect anode and replace it in case of wear of more than 2/3.

If corrosion protection inhibitors are used in the operating water (e.g. with operating water with a light oxygen content in under-floor heating systems), the protective effect must be checked. The industrial water pocket should be emptied and cleaned in regular intervals (e.g. every 2 years).

Flange

Attention After removing the flange the seal has to be replaced prior to reassembly, torque of nuts 20-25 Nm.

Fault	Cause	Remedy
Leakage at floor-standing hot water tank	Flange leaking	Re-tighten screws Replace seal
	Pipe connections leaking	Re-seal
Temperature difference too small at solar heat exchanger	Incorrect settings on solar control	Change parameters (in particular switch-off temperature difference)
	Flow (solar-side) too low	Bleed solar circuit Repair blockages Change pump power
None / too little discharge function of the tank	Reversing valve defect/connected incorrectly	Restore
	Control of the solar return temperature rise poorly adjusted/defect	Change parameters (in particular switch-on temperature difference)
	Flow (heating-side) too low	Bleed heater circuit, repair blockage, increase pump power
Undesired cooling down of tank only in the lower tank area	Gravity circulation in the solar circuit	Close / install gravity brake
Undesired cooling down of tank in the entire tank area	Insulation is open / is not in contact with the tank Gravity circulation in the heater circuit	Close insulation Install / close gravity brake



Die Kompetenzmarke für Energiesparsysteme



Istruzioni di montaggio

Bollitore doppio SED-750/250

Indice	Dati tecnici.....	19
	Avvertenze per la progettazione.....	20
	Schema idraulico	21
	Avvertenze per l'installazione.....	22
	Posizionamento sonde / messa in servizio / manutenzione	23
	Guasto/causa/rimedio.....	24

Descrizione sintetica

Bollitore ausiliario per riscaldamento in acciaio S235JR (St 37-2) con accumulo sanitario saldato integrato per la produzione d'acqua calda (con flangia sopra l'accumulo sanitario).

L'accumulo sanitario all'interno è utilizzabile con qualunque tipo d'acqua e qualunque rete di distribuzione. Protezione contro la corrosione mediante doppia smaltatura della parete interna dell'accumulo sanitario in base alla DIN 4753 parte 3. Ulteriore protezione tramite l'anodo a magnesio secondo DIN 4753 parte 6.

Nessuna protezione della parte esterna dell'accumulo interno, perchè trova il suo campo d'utilizzo in impianti di riscaldamento a circuito chiuso come bollitore ausiliario per l'acqua dell'impianto stesso.. Non è adatto per il funzionamento con acqua corrente come il sanitario (presenza di ossigeno).

Il bollitore è previsto per il funzionamento di un impianto solare per la produzione di acqua calda e l'integrazione per il riscaldamento in ville unifamiliari.

Lo scambiatore di calore solare saldato è progettato per la trasmissione di calore per una superficie assorbitori max. di 12 m² (collettori ad alto rendimento).

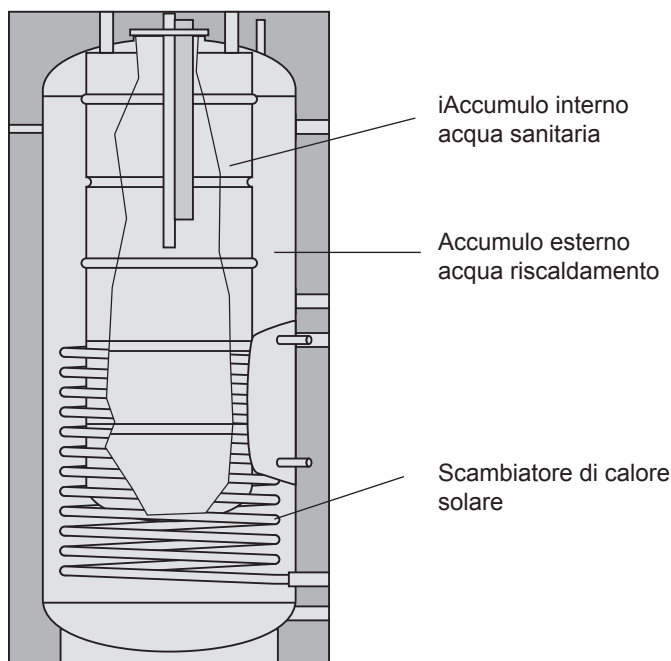

Bollitore doppio SED-750/250

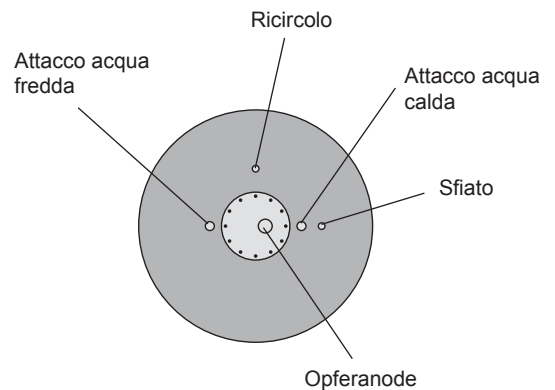
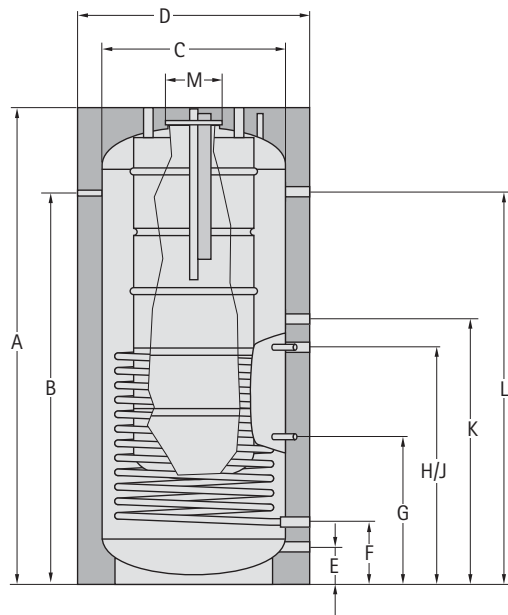

Bollitore doppio	tipo	SED 750/250
Contenuto totale bollitore	l	750
Contenuto acqua calda sanitaria	l	250
Fattore di utilizzo	N_{L60}	2,9
Erogazione continua 80/60 – 10/45 °C	kW-l/h	18/446
Altezza totale bollitore	A mm	2005
Termometro	B mm	1635
Diametro esterno senza isolam.	C mm	750
Diametro esterno con isolam.	D mm	950
Misura diagonale senza coibentazione	mm	2020
Ritorno integrazione riscaldam.	E mm	155
Ritorno solare	F mm	260
Sonda bollitore circuito solare	G mm	625
Mandata solare	H mm	990
Sonda bollitore solare per innalzamento temp. di ritorno SRTA	J mm	990
Mandata integrazione riscaldam./ Ritorno carica boll. con caldaia	K mm	1100
Mandata carica boll. con caldaia	L mm	1635
Diametro interno flangia	M mm	110
Superficie di scambio solare	m ²	2,5
Contenuto scambiatore di calore sol.	l	15
Mandata solare (filetto interno)		Rp 1
Ritorno solare (filetto interno)		Rp 1
Mandata riscald. acqua calda (filetto interno)		Rp 1
Mandata integrazione riscaldam./ Ritorno carica boll. con caldaia (filetto interno)		Rp 1
Ritorno integrazione riscaldam. (filetto interno)		Rp 1
Attacco acqua fredda (filetto interno) sopra flangia		Rp 1
Attacco acqua calda (filetto interno) sopra flangia		Rp 1
Ricircolo (filetto interno) sopra flangia		Rp 1
Termometro (filetto interno)		Rp 1/2
Sonda bollitore per SRTA (filetto interno)		Rp 1/2
Sonda bollitore per circuito solare (filetto int)		Rp 1/2
Peso a secco	kg	250
Pressione max d'eser. acqua calda	bar	10
Pressione max d'eser. acqua riscald.	bar	3
Temperatura max d'esercizio	°C	95

Posizionamento

Il bollitore doppio deve essere installato in un locale protetto dal gelo; altrimenti deve essere svuotato ogni volta che sussiste pericolo di gelo.
Il basamento deve essere uniforme e stabile per resistere al peso del bollitore incluso il contenuto d'acqua.

Collegamento con circuito solare

Collegare la mandata solare al raccordo (H), il ritorno solare al raccordo sottostante (F) 1".

Collegamento con l'impianto di riscaldamento

Consigliamo il collegamento secondo lo schema idraulico riportato sulla pagina 21. Il bollitore deve essere provvisto di dispositivi di sicurezza (valvola di sicurezza, vaso d'espansione), se ci sono delle valvole d'intercettazione sull'impianto di riscaldamento oppure se le sicurezze impianto non sono progettate per il volume aggiuntivo del bollitore. L'installazione di filtri o di intercettazioni nelle tubazioni di scarico della valvola di sicurezza non sono ammessi.

Dimensionamento dei dispositivi di sicurezza**Valvole di sicurezza (SV):**

Deve essere utilizzata una valvola di sicurezza omologata. La pressione d'ingresso deve essere adattata a tutti i componenti dell'impianto e non deve superare i 3 bar (lato riscaldamento) ed i 10 bar (lato acqua sanitaria).

**Una pressione di esercizio superiore a quella max. ammessa può portare a delle perdite ed al danneggiamento del bollitore!**

La valvola di sicurezza viene progettata in base alla DIN EN 12828. Per ogni collettore solare viene calcolata una potenza termica di 1,5 kW:

Potenza termica totale (Caldaia + collettore)	Diametro nominale
< 50 kW	DN15
< 100 kW	DN20

La tubazione di scarico deve essere eseguita con una grandezza almeno pari alla sezione d'uscita della valvola di sicurezza, non deve avere più di 2 curve nè superare la lunghezza di 2 metri. Qualora fosse necessario per casi particolari, inserire 3 curve o arrivare fino a 4 metri di lunghezza, tutta la conduttura di scarico deve essere eseguita con un diametro nominale maggiore. Non è ammessa l'installazione di 3 curve nè una lunghezza superiore ai 4 metri. La tubazione di scarico deve essere installata con una pendenza. La tubazione di scarico dopo l'imbutto di raccolta deve avere una sezione almeno doppia rispetto all'ingresso della valvola. Nelle vicinanze della conduttura di scarico della valvola di sicurezza, possibilmente sulla valvola stessa, deve essere applicata una targhetta con l'indicazione seguente: "La fuoriuscita d'acqua dalla conduttura di scarico durante il riscaldamento risponde a ben precise esigenze di sicurezza. Non chiudere!". (Contattare eventualmente l'installatore.)

Dimensionamento dei dispositivi di sicurezza**Vaso d'espansione a membrana (MAG), lato riscaldamento**

Il MAG è progettato in base alla DIN 4807:

Volume complessivo dell'acqua di risc. (litri)	Contenuto MAG* (litri) secondo DIN 4807
< 750	90
< 1 000	120

* Alle seguenti condizioni:

- Pressione di precarica del MAG = 1,5 bar
- Pressione d'intervento della valvola di sicurezza = 2,5 bar
- Impianto di riscaldamento (con produzione di acqua calda) fino a 110 °C (senza vapore)

Schema di collegamento del bollitore doppio SED-750/250 alla caldaia e alla batteria collettori (circuito consigliato)

- | | |
|--|---|
| ① Batteria collettori | ⑧ Bollitore doppio SED-750/250 |
| ② Disaeratore | ⑨ Set innalzamento ritorno per modulo miscelatore MM |
| ③ Sonda collettore | ⑩ Sonda bollitore per set innalzamento ritorno |
| ④ Modulo solare SM1
incl. modulo d'uso BM-Solar | ⑪ Valvola 3 vie deviatrice per set innalzamento ritorno |
| ⑤ Gruppo di collegamento | ⑫ Sonda temperatura di ritorno per set innalzamento ritorno |
| ⑥ Sonda bollitore circuito solare | ⑬ Sonda bollitore per carico caldaia |
| ⑦ Rubinetto di scarico/carico | ⑭ Caldaia |
| | ⑮ Miscelatore termostatico acqua sanitaria |

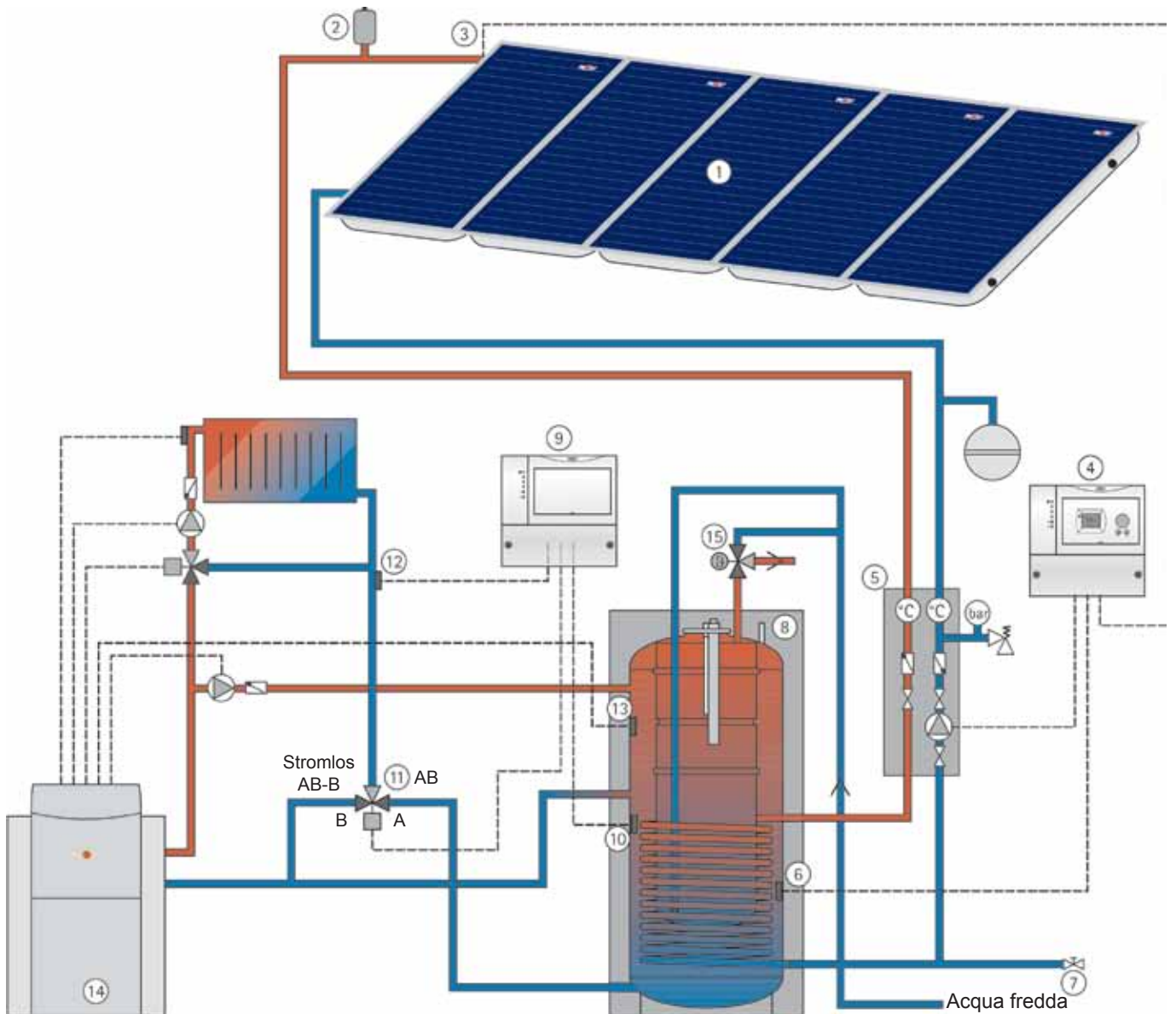

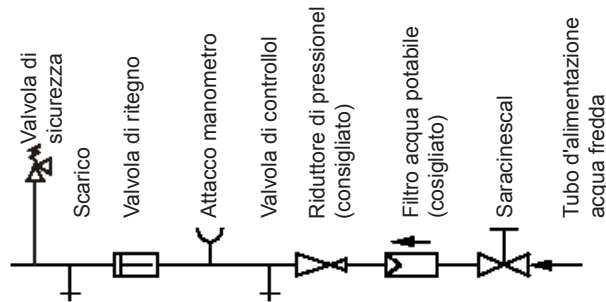

Attacco acqua fredda

Per gli attacchi dell'acqua fredda va osservata la DIN 1988. La valvola di sicurezza da installare (componente omologato) deve essere dimensionata con un attacco tipo DN 15. L'acqua fredda viene condotta tramite un tubo all'interno del bollitore fino al fondo del contenitore.

Attenzione Se i collegamenti dei tubi tra il bollitore e gli attacchi per acqua calda ed acqua fredda sono stati eseguiti utilizzando materiali non metallici, deve essere effettuata la messa a terra del bollitore!

Riduttore di pressione

Si raccomanda vivamente l'inserimento di un riduttore di pressione. La pressione max. d'esercizio del bollitore sul lato acqua sanitaria è di 10 bar. Se la rete viene alimentata con una pressione superiore, deve essere inserita un riduttore di pressione. Per diminuire i rumori di flusso all'interno degli edifici, la pressione di rete dovrebbe essere regolata a ca. 3,5 bar.

Filtro acqua potabile

Le impurità trasportate dall'acqua possono otturare raccordi, rubinetti ecc. e possono provocare corrosione, si consiglia l'inserimento di un filtro di acqua potabile nel tubo d'alimentazione acqua fredda.

Montaggi preliminari

Prima di installare il bollitore nella posizione definitiva, è necessario chiudere tutti i raccordi non utilizzati. Prima di applicare la coibentazione, fissare a tenuta collegamenti a vite, pozzetti ad immersione ed eventuali prolunghe o sezioni di tubi

Coibentazione termica

Per il trasporto nel locale di installazione la coibentazione termica del bollitore è completamente rimovibile, tuttavia deve essere nuovamente applicata prima dell'allacciamento idraulico.

Tenere fuoco, fiamme e cannelli di saldatura lontano dalla coibentazione.

Allacciamento idraulico

Allacciamento all'impianto di riscaldamento e all'impianto solare:

I raccordi lato riscaldamento devono essere dimensionati in base alla portata del circuito di riscaldamento collegato.

I collegamenti lato solare risultano dal dimensionamento del tubo del circuito solare.

Scarico bollitore

Il bollitore doppio deve essere installato in modo tale che sia possibile il completo scarico dello stesso.

L'accumulo interno per l'acqua sanitaria può essere svuotato solo attraverso una pompa od un "aspiratore" apposito.

Posizione delle sonde

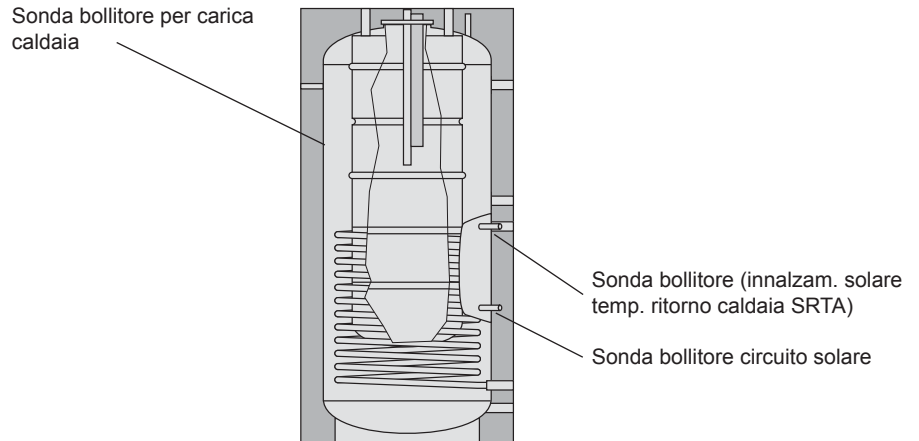

Generale

Le posizioni delle sonde sono definite attraverso il posizionamento dei rispettivi pozzetti ad immersione o raccordi $\frac{1}{2}$ ".

I conduttori delle sonde devono essere cablati in base ai schemi elettrici della regolazione caldaia, regolazione del circuito solare e regolazione per l'innalzamento della temperatura di ritorno caldaia SRTA.

Sonda per produzione acqua sanitaria circuito solare
(Sonda bollitore circuito solare)

Con l'impiego del pozzetto ad immersione da $\frac{1}{2}$ " (compon. regolazione solare), la sonda bollitore del circuito solare viene inserita nel pozzetto ad immersione e fissata con il raccordo Pg.

Sonda per riscaldamento acqua sanitaria con caldaia
(sonda bollitore per carica caldaia)

Se la temperatura di consegna dell'acqua calda (impostata sulla regolazione caldaia) non viene raggiunta tramite la carica solare, vengono attivate la caldaia e la pompa carica bollitore. La relativa sonda bollitore della regolazione caldaia viene inserita per una profondità di 40 cm nel pozzetto ad immersione e fissata con il raccordo Pg.

Sonda bollitore per integrazione riscaldamento
(Sonda bollitore SRTA)

La sonda per l'innalzamento della temperatura di ritorno caldaia si trova a sinistra vicino all'attacco H. Con l'impiego del pozzetto ad immersione da $\frac{1}{2}$ ". la sonda bollitore della regolazione a temperatura differenziale (nel set SRTA) viene inserita nel pozzetto ad immersione e fissata con il raccordo Pg.

Messa in servizio

Il posizionamento e la prima messa in servizio deve essere eseguita soltanto da parte di una ditta installatrice in possesso dei requisiti tecnico professionali richiesta dalla legge 46/90. Rispettare norme e leggi vigenti.

Prima della messa in servizio, è assolutamente necessario caricare il bollitore e disaerarlo completamente!

Risciacquare a fondo le tubazioni ed il bollitore solare, caricare il bollitore con acqua e disaerarlo (tappo di disaerazione nelle vicinanze del coperchio flangia). Verificare il funzionamento della valvola di sicurezza mediante aerazione.

La temperatura massima di carica bollitore dei generatori di calore collegati non deve superare il limite del bollitore stesso, max. 95°C.

Impostare la temperatura acqua calda desiderata mediante il miscelatore acqua sanitaria (se previsto, è comunque consigliato).

Dopo il primo riscaldamento deve essere eseguito un controllo di tenuta sul coperchio della flangia e su tutti raccordi.

Dopo la messa in servizio, verificare che l'isolamento sia collocato e montato correttamente.

Manutenzione

Seguire le normative vigenti, in ogni modo l'impianto deve essere controllato almeno ogni 2 anni. L'anodo di protezione installato nel coperchio della flangia deve essere controllato con cadenza non inferiore ai 2 anni. Il controllo viene effettuato misurando il flusso di corrente mediante amperometro. Estrarre il cavo di massa e misurare l'intensità di corrente tra il collegamento a massa e l'anodo anticorrosione. In caso di anodo con meno di 0,5 mA, valutare e per consumo superiore a 2/3 sostituire. Se vengono utilizzati degli inibitori, soluzioni chimiche o tubi per impianti a pannelli radianti (consigliato l'uso della barriera d'ossigeno) si deve verificare l'effetto protettivo. L'accumulo sanitario dovrebbe essere svuotato e pulito ad intervalli regolari (p.es. ogni 2 anni).

Flangia

Dopo aver smontato la flangia, in caso di rimontaggio della stessa, è necessario sostituire la guarnizione, coppia di serraggio dei dadi 20-25 Nm.

Guasto	Causa	Rimedio
Mancanza di tenuta sul bollitore doppio	Flangia non ermetica	Riavvitare le viti Sostituire la guarnizione
	Attacchi tubi non ermetici	Mettere nuovamente a tenuta
Differenziale temperatura sullo scambiatore solare troppo basso	Impostazioni errate sulla regolazione	Modificare il param. (in particolare il differenziale temperatura)
	Portata (lato solare) troppo bassa	Disareare il circuito solare Rimuovere eventuali otturazioni Cambiare la portata delle pompe
žádné nebo příliš malé vybíjení zásobníku	Valvola deviat. collegata in modo err./guasta	Ripristinare il funzionamento corretto
	Regolazione del SRTA impostata in modo errato oppure difettosa	Modificare il param. (in particolare il differenziale temperatura)
	Portata (lato riscaldamento) troppo bassa	Disaerare il circuito caldaia Rimuovere eventuali otturazioni Aumentare la portata della pompa
Raffreddamento del bollitore solo nella parte bassa del bollitore	Circolazione passiva nel circuito solare	Chiudere/montare la valvola di ritegno
Raffreddamento bollitore su tutto lo sviluppo	La coibentazione è aperta/ non è fissata sul bollitore Circolazione passiva nel circuito riscaldamento	Chiudere la coibentazione Chiudere/montare la valvola di ritegno



Die Kompetenzmarke für Energiesparsysteme



Instrucciones de montaje

Acumulador doble SED-750/250

Índice	Características técnicas	27
	Advertencias relativas a la planificación.....	28
	Esquema de tuberías	29
	Instrucciones de instalación	30
	Posiciones de sensores/Puesta en servicio/Mantenimiento	31
	Avería/Causa/Remedio	32

Descripción resumida

Acumulador vertical como depósito intermedio de calefacción con burbuja de a.c.s. soldada de acero S235JR (St 37-2) (con brida encima de la burbuja).

El depósito de agua caliente sanitaria interior es apto para todas las calidades de agua y redes de suministro. Protección anticorrosiva en forma de doble capa de esmalte de la pared interior del depósito según DIN 4753, parte 3.

Protección anticorrosiva suplementaria mediante ánodo protector de magnesio según DIN 4753, parte 6. La pared exterior del depósito no está protegida contra la corrosión porque el ámbito de aplicación es como acumulador intermedio en instalaciones de calefacción para agua sanitaria. No apto para agua sanitaria oxigenada.

El acumulador está previsto para el servicio de una instalación solar para generación de agua caliente y calefacción auxiliar en casas unifamiliares.

El intercambiador de calor solar soldado se ha dimensionado para la transferencia de calor hasta 12 m² de superficie de absorción (colectores de alto rendimiento).

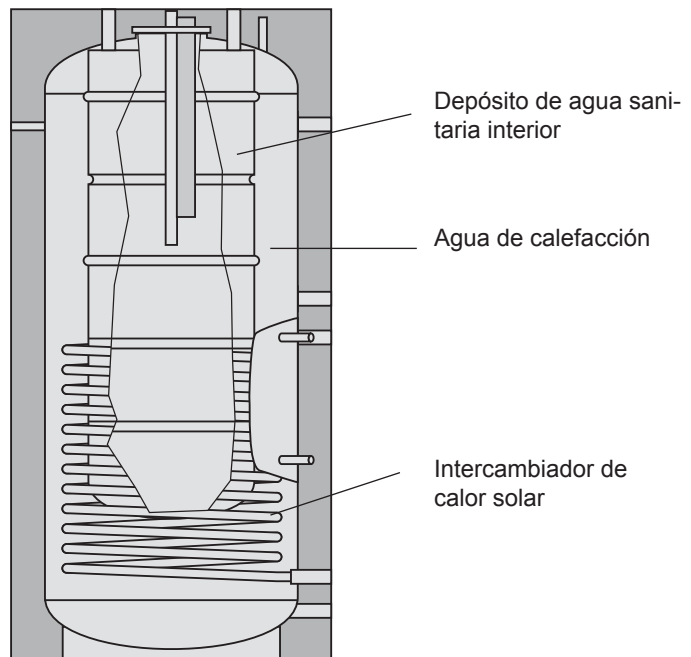

Acumulador doble SED-750/250

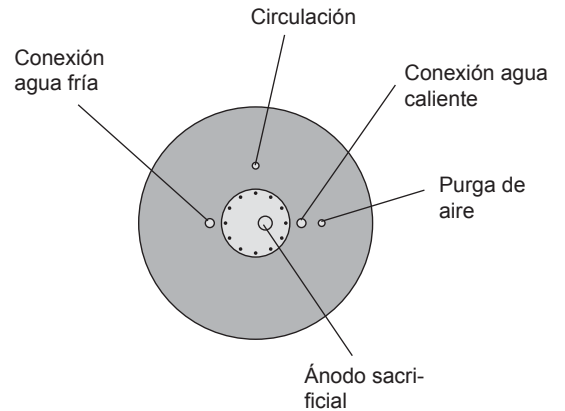
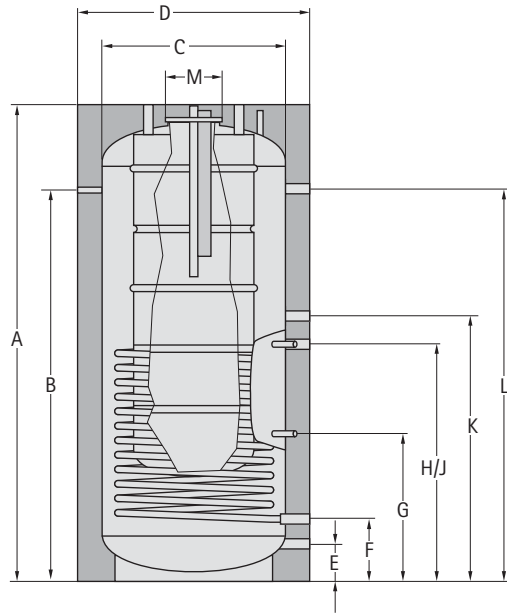

Acumulador doble	Modelo	SED 750/250
Capacidad total del acumulador	l	750
Capacidad agua caliente del acumulador	l	250
Índice de rendimiento	N_{L60}	2,9
Rendimiento continuo del acumulador 80/60 – 10/45 °C	kW-l/h	18/446
Altura total	A mm	2005
Termómetro	B mm	1635
Diámetro exterior sin aislamiento	C mm	750
Diámetro exterior con aislamiento	D mm	950
Cota de inclinación sin aislamiento	mm	2020
Retorno calefacción auxiliar	E mm	155
Retorno solar	F mm	260
Sonda de acumulador Circuito solar	G mm	625
Avance Circuito solar	H mm	990
Sonda de acumulador para aumento de temperatura de retorno solar SRTA	J mm	990
Avance Calefacción auxiliar/ Retorno Carga de agua caliente	K mm	1100
Avance Carga de agua caliente	L mm	1635
Diámetro interior brida	M mm	110
Superficie calefactora solar	m ²	2,5
Capacidad intercambiador de calor solar	l	15
Avance solar (RI)		Rp 1
Retorno solar (RI)		Rp 1
Avance Calentamiento continuo A.C.S. (RI)		Rp 1
Avance Calefacción auxiliar/ Retorno Carga de agua caliente (RI)		Rp 1
Retorno Calefacción auxiliar (RI)		Rp 1
Conexión agua fría (RI) Brida arriba		Rp 1
Conexión agua caliente (RI) Brida arriba		Rp 1
Circulación (RI) Brida arriba		Rp 1
Termómetro (RI)		Rp 1/2
Sonda de acumulador para SRTA (RI)		Rp 1/2
Sonda de acumulador Circuito solar (RI)		Rp 1/2
Peso	kg	250
Sobrepresión de régimen máx. agua sanitaria	bar	10
Sobrepresión de régimen máx. agua de calefacción	bar	3
Temperatura de régimen máx.	°C	95

Montaje

El acumulador doble se montará exclusivamente en una sala protegida contra heladas, de lo contrario deberá vaciarse si existe peligro de heladas.
La base ha de ser plana y resistente para poder soportar el peso del acumulador cargado de agua.

Conexión al circuito solar

Conectar el avance del circuito solar al manguito (H) y el retorno al manguito situado debajo (F), de 1".

Conexión a la instalación de calefacción

Recomendamos conectar el acumulador según el esquema de tuberías de la página 29.

El acumulador debe llevar dispositivos de seguridad independientes (válvula de seguridad, depósito de expansión) si puede bloquearse respecto a la instalación de calefacción o los componentes existentes no están dimensionados para el volumen de compensación suplementario.

No está permitido instalar filtros u otros estrechamientos en la tubería de alimentación de la válvula de seguridad.

Dimensionado de los dispositivos de seguridad**Válvulas de seguridad (VS):**

Se utilizará exclusivamente una VS homologada. La presión de activación ha de ser adecuada para todos los componentes de la instalación y no rebasar 3 y 10 bar en el lado de calefacción y de agua sanitaria, respectivamente.



En caso de la extralimitación de la presión admisible se pueden producir derrames y la destrucción del almacenamiento.

La VS se dimensiona según DIN EN 12828. Se parte de una potencia calorífica de 1,5 kW por colector:

Potencia calorífica total nominal (Caldera + colector)	Diámetro
< 50 kW	DN15
< 100 kW	DN20

El conducto de evacuación debe coincidir por lo menos con el tamaño de la sección transversal de salida de la válvula de seguridad, presentar como máximo dos codos y no superar 2 m de longitud. Si por diferentes imperativos se precisan 3 codos o hasta 4 m de longitud, habrá que dimensionar el conducto un diámetro nominal más grande. No se permiten más de 3 codos y más de 4 m de longitud. El conducto de evacuación se colocará inclinado. La sección transversal de la tubería de desagüe situada detrás del embudo ha de duplicar por lo menos la sección de la entrada de la válvula. Cerca del conducto de evacuación de la válvula de seguridad o, en su caso, en la válvula misma, se colocará una señal con la leyenda siguiente: „Por motivos de seguridad brota agua del conducto de evacuación durante la fase de calentamiento. No cerrar el conducto.“

Dimensionado de los dispositivos de seguridad**Depósito de expansión de membrana (DEM), lado agua de calefacción**

El DEM se dimensiona según DIN 4807:

Volumen total de agua de calefacción [litros]	Tamaño del DEM* [litros] según DIN 4807
< 750	90
< 1 000	120

* Condiciones supletorias elegidas:

- Presión inicial del DEM = 1,5 bar
- Presión de activación de la VS = 2,5 bar
- Instalación de calefacción/a.c.s. hasta 110 °C (sin vapor)

Esquema de conexionado acumulador doble SED-750/250 a caldera y panel colector (recomendación)

- ① Panel colector
- ② Vaso de purga
- ③ Sonda del colector
- ④ Módulo Solar SM1 incl. unidad de mando BM-Solar
- ⑤ Grupo de bombas/accesorios 5
- ⑥ Sonda de acumulador Circuito solar
- ⑦ Llave de llenado y vaciado
- ⑧ Acumulador doble SED-750/250
- ⑨ Kit de aumento de temperatura de retorno para modulo de mezcla MM
- ⑩ Sonda de acumulador para kit de aumento de temperatura de retorno
- ⑪ Válvula de derivación de 3 vías para kit de aumento de temperatura de retorno
- ⑫ Sensor de temperatura de retorno para kit de aumento de temperatura de retorno
- ⑬ Sonda de acumulador Calefacción
- ⑭ Caldera
- ⑮ Mezclador termostático de agua sanitaria

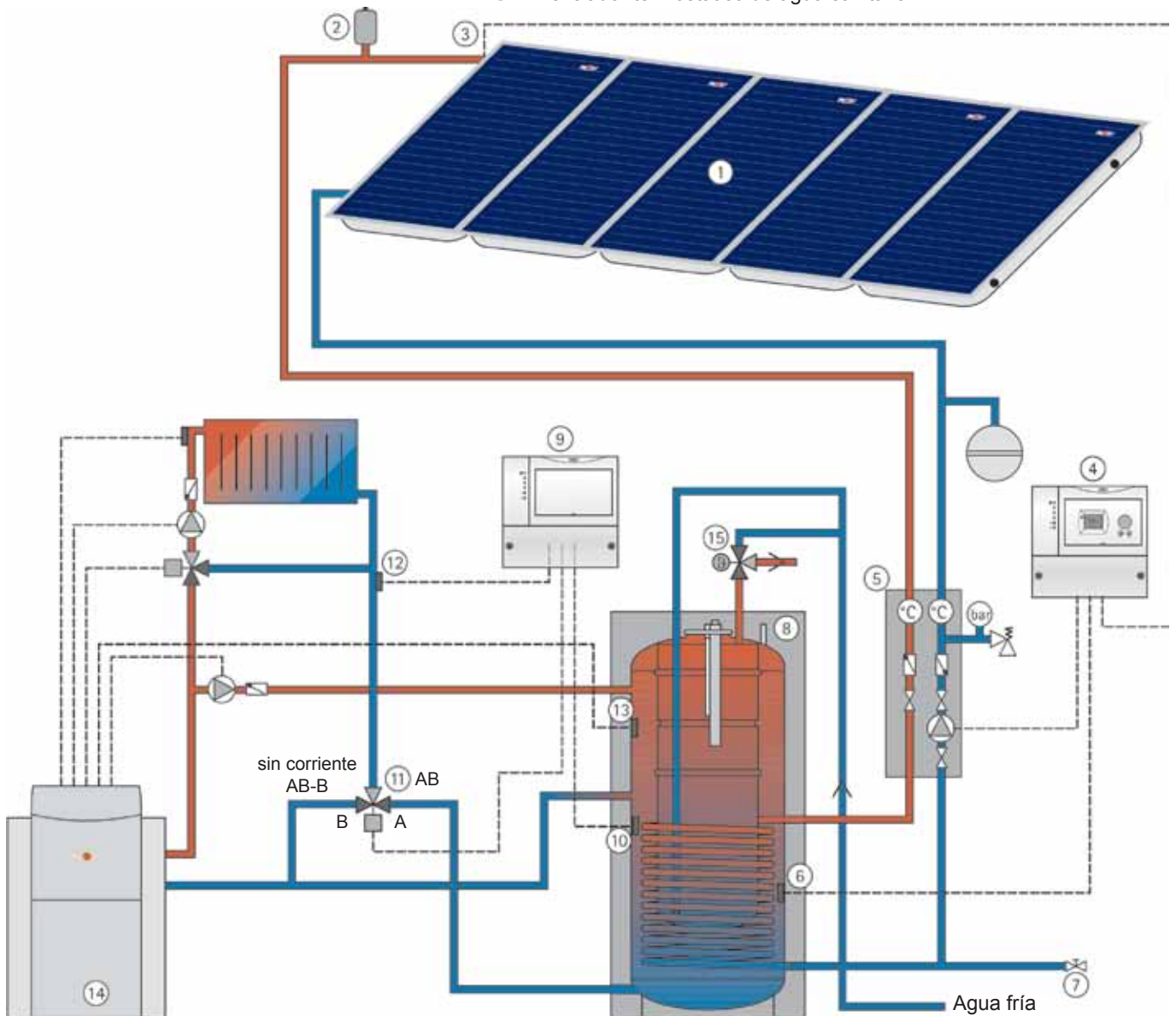

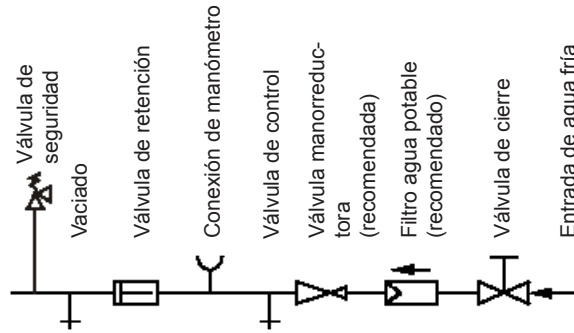

Conexión agua fría

La conexión de agua fría se ejecutará conforme DIN 1988. La válvula de seguridad homologada se ha dimensionado generosamente con una conexión DN 15. El agua fría es conducida a través de un tubo interior del acumulador hasta el fondo del depósito.

Atención En caso de que el interacumulador se conecte hidráulicamente en las tomas de salida de agua caliente sanitaria y en la entrada de agua fría con tuberías no metálicas, es necesario realizar una conexión de toma de tierra al acumulador!

Válvula manorreductora

Se recomienda instalar por principio una válvula manorreductora. La sobrepresión de régimen permitida del acumulador vertical es de 10 bar en el lado de agua. Si la red de suministro opera con una presión más alta, habrá que instalar una válvula manorreductora. Para reducir los ruidos de circulación en el interior de edificios debería ajustarse la presión de la tubería en aproximadamente 3,5 bar.

Filtro agua potable

Puesto que las partículas extrañas arrastradas pueden atascar los accesorios y provocar corrosión en las conducciones, se recomienda instalar un filtro de agua potable en la toma de agua fría.

Antes del montaje

Antes de colocar el acumulador en el emplazamiento definitivo hay que cegar los manguitos innecesarios. Hermetizar los racores, los casquillos de inmersión y en su caso las prolongaciones y piezas tubulares si las tuberías no pueden conectarse después de montar el aislamiento.

Aislamiento térmico

El aislamiento térmico del acumulador puede desmontarse completamente para transportarlo al local de instalación, pero debe montarse de nuevo antes de conectar las tuberías.

Alejar llamas libres, llamas de soldar y sopletes del aislamiento.

Tuberías

Conexión a la instalación de calefacción y la instalación solar:

Las conexiones del lado de calefacción han de dimensionarse por lo menos para el caudal del circuito de calefacción conectado.

Las conexiones de lado solar se desprenden del dimensionado de los tubos del circuito solar.

Vaciado

El acumulador doble se instalará de forma que pueda vaciarse completamente.

Para vaciar completamente el acumulador de a.c.s. interior se precisa una bomba o un sifón.

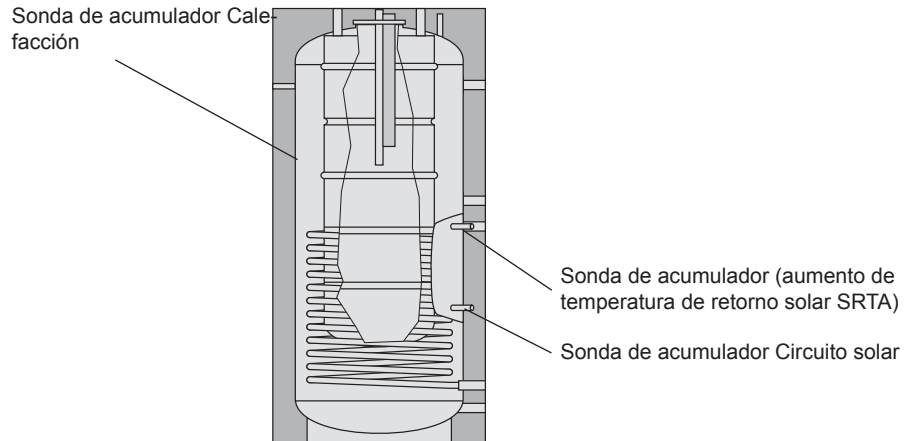
Posiciones de sensores**Generalidades**

Las posiciones de los sensores vienen definidas por la situación de los casquillos de inmersión y conexiones 1/2" correspondientes.

Los cables de los sensores se conectan según los esquemas de conexionado de la regulación de la caldera, la regulación solar y SRTA.

Sensor para calentamiento solar del agua caliente sanitaria
(Sonda de acumulador Circuito solar)

Después de montar el casquillo de inmersión de 1/2" (componente de la regulación solar) se introduce en el mismo la sonda de acumulador del circuito solar y se fija mediante la unión roscada Pg.

Sensor para calentamiento continuo de agua caliente sanitaria
(Sonda de acumulador Calefacción)

Si la temperatura de consigna de agua caliente sanitaria (ajustada en la regulación de la caldera) no se alcanza con la carga solar, se conecta la caldera y la bomba de carga del acumulador. La sonda de acumulador pertinente de la regulación de la caldera se introduce desde arriba 40 cm en el casquillo de inmersión y se fija mediante la unión roscada Pg.

Sensores para la calefacción auxiliar
(Sonda de acumulador SRTA)

La posición del sensor para el aumento de la temperatura de retorno es a la izquierda de la conexión H. Después de montar el casquillo de inmersión de 1/2" (componente del aumento de temperatura de retorno) se introduce en el mismo la sonda de acumulador de la regulación diferencial de temperatura y se fija mediante la unión roscada Pg (véase aumento de temperatura de retorno SRTA para la conexión eléctrica).

Puesta en marcha

La colocación y primera puesta en marcha se encomendarán siempre a un instalador autorizado.

Es preciso llenar y purgar completamente el acumulador vertical antes de ponerlo en servicio.

Limpiar a fondo los tubos y el acumulador vertical, llenar el acumulador con agua y purgarlo (tapón de purga junto a la tapa abridada). Verificar que la válvula de seguridad ventila.

La limitación de temperatura del acumulador del calentador conectado no debe rebasar la temperatura máxima del acumulador (95 °C).

Ajustar la temperatura de a.c.s. elegida en el mezclador de agua sanitaria.

Después del calentamiento inicial se comprobará la estanquidad de la tapa abridada y los racores.

Verificar el asiento y montaje del aislamiento después de la puesta en servicio.

Mantenimiento

La instalación deberá revisarse a más tardar cada 2 años. El ánodo protector instalado en la parte superior de la tapa abridada deberá controlarse asimismo después de dos años, a más tardar. Para la verificación se mide la continuidad de la corriente con un amperímetro. Desconectar el cable de masa y medir la intensidad entre la puesta a tierra y el ánodo sacrificial. Si marca menos de 0,5 mA, comprobar el ánodo y cambiarlo si se ha desgastado en más de 2/3 partes.

Si se utilizan inhibidores anticorrosivos en el agua caliente sanitaria (por ejemplo en aguas sanitarias ligeramente oxigenadas para calefacciones de suelo), se comprobará el efecto protector. La burbuja de agua sanitaria deberá vaciarse y limpiarse periódicamente (por ejemplo cada 2 años).

Brida

Una vez desmontada la brida es necesario sustituir la junta por una al montar de nuevo la brida. Par de apriete de las tuercas 20-25 Nm.

Fallo	Causa	Remedio
Falta de estanquidad del acumulador vertical	Brida inestanca	Repasar tornillos Cambiar junta
	Racores inestancos	Hermetizar de nuevo
Diferencia de temperatura insuficiente el intercambiador de calor solar	Ajustes incorrectos en la regulación diferencia de solar	Modificar parámetros (especialmente en temperatura de desconexión)
	Caudal (lado solar) demasiado bajo	Purgar circuito solar Eliminar atascos Modificar rendimiento bomba
Descarga inexistente/insuficiente del acumulador	Válvula de derivación averiada/mal conectada	Restablecer funcionamiento
	Regulación de SRTA mal diferencia de temperatura de conexión)	Modificar parámetros (especialmente ajustada/averiada dife
	Caudal (lado calefacción) demasiado bajo	Purgar circuito calefacción, eliminar atasco, aumentar rendimiento de bombeo
Enfriamiento involuntario del acumulador solamente en parte inferior del mismo	Circulación por gravedad en circuito solar	Cerrar freno por gravedad/ montarlo
Enfriamiento involuntario en todo el acumulador	Aislamiento abierto/no hace contacto con el mismo Circulación por gravedad en circuito calefacción	Cerrar aislamiento Montar freno de gravedad/ cerrarlo



Die Kompetenzmarke für Energiesparsysteme



Instructions de montage
Chauffe-eau double SED-750/ 250
pages 33-40

Table des matières

Conseils de sécurité / Brève description chauffe-eau double.....	34
Caractéristiques techniques	35
Conseils de planification.....	36
Schéma de tuyauterie	37
Conseils d'installation.....	38
Postions des sondes / Mise en service / Entretien	39
Pannes/Causes/Remèdes.....	40

Conseils de sécurité

Dans ce descriptif, les symboles et les signes de conseil suivants seront utilisés. Ces instructions importantes concernent la protection des personnes et la sécurité de fonctionnement technique.



Un « conseil de sécurité » caractérise une instruction à suivre à la lettre pour éviter de mettre en danger ou de blesser des personnes, et d'endommager l'appareil.



Danger dû à la tension électrique des composants électriques ! Attention : éteindre l'interrupteur de fonctionnement avant d'enlever l'habillage.

Ne jamais saisir de composants et de contacts électriques lorsque l'interrupteur de fonctionnement est sous tension ! Il y a un risque de décharge électrique pouvant entraîner des lésions corporelles ou la mort.

Les bornes de raccordement sont toujours sous tension même avec interrupteur de fonctionnement éteint.

Attention

Un « conseil » caractérise des instructions techniques pour éviter des dégâts de l'appareil ou des dysfonctionnements.

Brève description

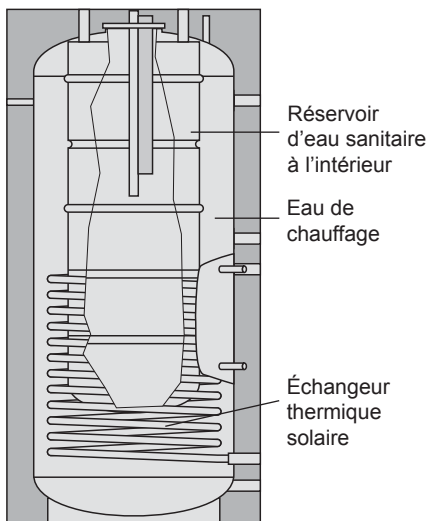

Chauffe-eau vertical en tant que réservoir tampon de chauffage avec ballon d'eau sanitaire soudé en acier S235JR (St 37-2) (avec bride sur le ballon d'eau sanitaire).

Le réservoir d'eau sanitaire situé à l'intérieur convient pour tous les types d'eau et de tuyauterie. Protection contre la corrosion par émaillage double couche de la face interne du réservoir selon DIN 4753 Partie 3. Protection supplémentaire contre la corrosion par anode de protection en magnésium selon DIN 4753 Partie 6.

Pas de protection contre la corrosion de la face extérieure du réservoir, étant donné que le domaine d'application est limité aux installations de chauffage fermées en tant que réservoir tampon pour eau industrielle.

Attention

Ne convient pas à l'eau (sanitaire) oxygénée.

Le ballon est prévu pour le fonctionnement d'une installation solaire pour la préparation d'eau chaude et l'aide au chauffage dans les maisons individuelles.

L'échangeur thermique solaire soudé est dimensionné pour la transmission de la chaleur jusqu'à une surface d'adsorption de 12m² (capteurs haute puissance).

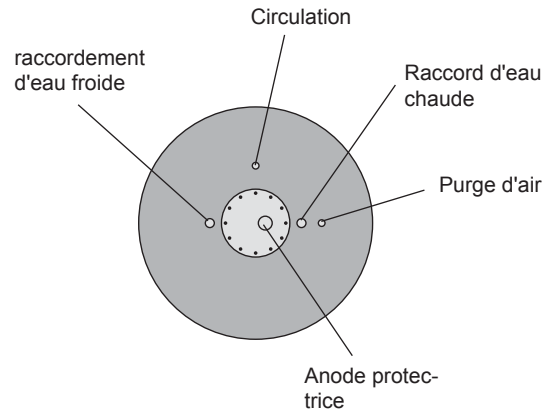
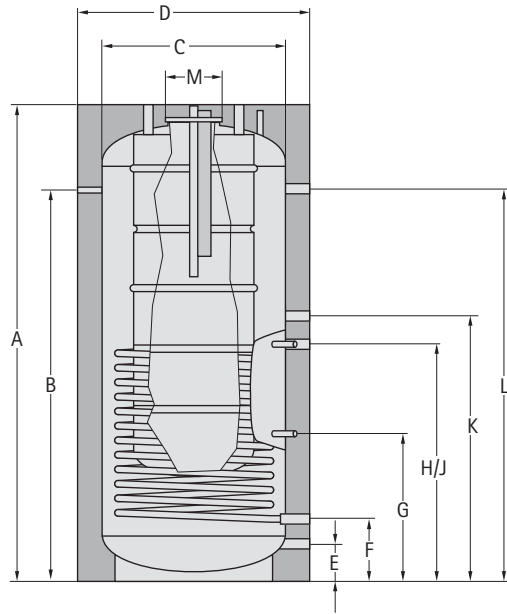

Chauffe-eau double	Type	SED 750/250
Capacité totale du ballon	l	750
Capacité en eau chaude du ballon	l	250
Caractéristique de performance	N _{L60}	2,9
Puissance/débit continu 80/60 – 10/45 °C	kW-l/h	18/446
Hauteur totale	A mm	2005
Thermomètre	B mm	1635
Diamètre extérieur sans isolation	C mm	750
Diamètre extérieur avec isolation	D mm	950
Hauteur nécessaire pour basculement sans isolation	mm	2020
Retour aide au chauffage	E mm	155
Retour solaire	F mm	260
Sonde du ballon circuit solaire	G mm	625
Départ circuit solaire	H mm	990
Sonde du ballon pour augmentation de la température de retour solaire SRTA	J mm	990
Départ aide au chauffage / Retour rechargement d'eau chaude	K mm	1100
Départ rechargement d'eau chaude	L mm	1635
Diamètre intérieur de bride	M mm	110
Surface de chauffage solaire	m ²	2,5
Capacité de l'échangeur thermique solaire	l	15
Départ solaire (IG)		Rp 1
Retour solaire (IG)		Rp 1
Départ post chauffage EC (IG)		Rp 1
Départ aide au chauffage / Retour rechargement d'eau chaude (IG)		Rp 1
Retour aide au chauffage (IG)		Rp 1
Raccordement d'eau froide (IG) bride en haut		Rp 1
Raccordement d'eau chaude (IG) bride en haut		Rp 1
Circulation (IG) bride en haut		Rp 1
Thermomètre (IG)		Rp 1/2
Sonde du ballon pour SRTA (IG)		Rp 1/2
Sonde du ballon circuit solaire (IG)		Rp 1/2
Poids	kg	250
Surpression de service max. eau sanitaire	bar	10
Surpression de service max. eau de chauffage	bar	3
Température de service max.	°C	95

Mise en place

Le chauffe-double ne peut être installé que dans un local protégé du gel. Si tel n'est pas le cas, il doit être vidangé en cas de risque de gel, ainsi que les accessoires et conduites d'eau.



La formation de glace dans l'installation peut provoquer des fuites et endommager le chauffe-eau !

Lors de la vidange de l'installation, de l'eau chaude peut s'écouler et provoquer des blessures, en particulier des brûlures !

L'emplacement d'installation doit offrir suffisamment d'espace pour la maintenance et les réparations, et le sol doit présenter une capacité de charge appropriée !

Raccordement sur le circuit solaire

Raccorder le départ du circuit solaire sur le manchon (H) et le retour du circuit solaire sur le manchon (F), 1", se trouvant en dessous.

Raccordement sur l'installation de chauffage

Nous conseillons de raccorder le chauffe-eau double selon les schémas de tuyauterie page 5.

Attention

Le ballon doit être équipé de dispositifs de sécurité (soupape de sécurité, vase d'expansion) propres s'il peut être isolé de l'installation de chauffage ou si les composants disponibles ne sont pas dimensionnés pour le volume tampon supplémentaire.

La pose de séparateurs de boue ou d'autres étranglements n'est pas autorisée dans la conduite d'amenée de la soupape de sécurité.

Dimensionnement des dispositifs de sécurité

Soupapes de sécurité (SV) :

Seule une soupape de sécurité testée peut être utilisée. La pression de fonctionnement doit convenir à tous les éléments de l'installation et ne doit pas dépasser 3 bars côté chauffage ou 10 bars côté eau chaude sanitaire.



Tout dépassement de la pression de service autorisée peut provoquer des fuites et endommager le chauffe-eau !

La soupape de sécurité est dimensionnée selon DIN EN 12828. On suppose que chaque capteur dispose d'une puissance thermique de 1,5 kW.

Puissance thermique totale (chaudière + capteur)	Diamètre nominal
< 50 kW	DN15
< 100 kW	DN20

La conduite d'évacuation doit au moins être de la même section que la section de sortie de la soupape de sécurité, doit présenter au maximum deux coudes et ne peut pas dépasser une longueur de 2 m. Si, pour des raisons incontournables, la conduite doit comporter 3 coudes ou avoir une longueur de 4 m, l'ensemble de la conduite d'évacuation doit alors être exécuté dans un diamètre nominal plus grand. Il **n'est pas permis** d'avoir plus de 3 coudes et d'avoir une longueur supérieure à 4 m. La conduite d'évacuation doit être posée avec une pente. La conduite de décharge derrière le coude de décharge doit présenter au moins une section double de l'entrée de soupape. À proximité de la conduite d'évacuation de la soupape de sécurité, ou si possible sur la soupape de sécurité elle-même, il faut poser une plaquette indicatrice avec l'inscription :

Attention



« Pour des raisons de sécurité, de l'eau s'écoule de la conduite d'évacuation lors du chauffage ! Ne pas boucher ! »

Lors du choix du matériau servant au montage de l'installation, il faut veiller aux règles de la technique ainsi qu'à d'éventuels processus électrochimiques (installation mixte) !

Dimensionnement des dispositifs de sécurité

Vase d'expansion à membrane (MAG), côté chauffage

Le vase d'expansion à membrane est dimensionné selon DIN EN 4807 :

Volume total d'eau de chauffage [litre]	Dimensions du vase d'expansion à membrane* [litre] selon DIN 4807
< 750	90
< 1 000	120

* Conditions aux limites choisies :

- Pression d'arrivée du VEM = 1,5 bar
- Pression de fonctionnement de la soupape de sécurité = 2,5 bars
- Installation de chauffage à eau chaude jusqu'à 110 °C (pas de vapeur)

Schéma de raccordement chauffe-eau double SED-750/250 sur chaudière et capteurs (Recommandation)

- | | |
|--|--|
| ① Capteurs | ⑧ Chauffe-eau double SED-750/ 250 |
| ② Cuve de purge d'air | ⑨ Kit augmentation température de retour pour module vanne de mélange MM |
| ③ Sonde de capteur | ⑩ Sonde du ballon pour kit augmentation température de retour |
| ④ Module solaire SM1 incl. Module de commande BM-Solar | ⑪ Vanne à trois voies pour kit augmentation température de retour |
| ⑤ Groupe de pompes et accessoires 10 | ⑫ Sonde de température de retour pour kit augmentation température de retour |
| ⑥ Sonde du ballon circuit solaire | ⑬ Sonde chauffage |
| ⑦ Robinet de remplissage et de vidange | ⑭ Chaudière |
| | ⑮ Mitigeur d'eau sanitaire thermostatique |

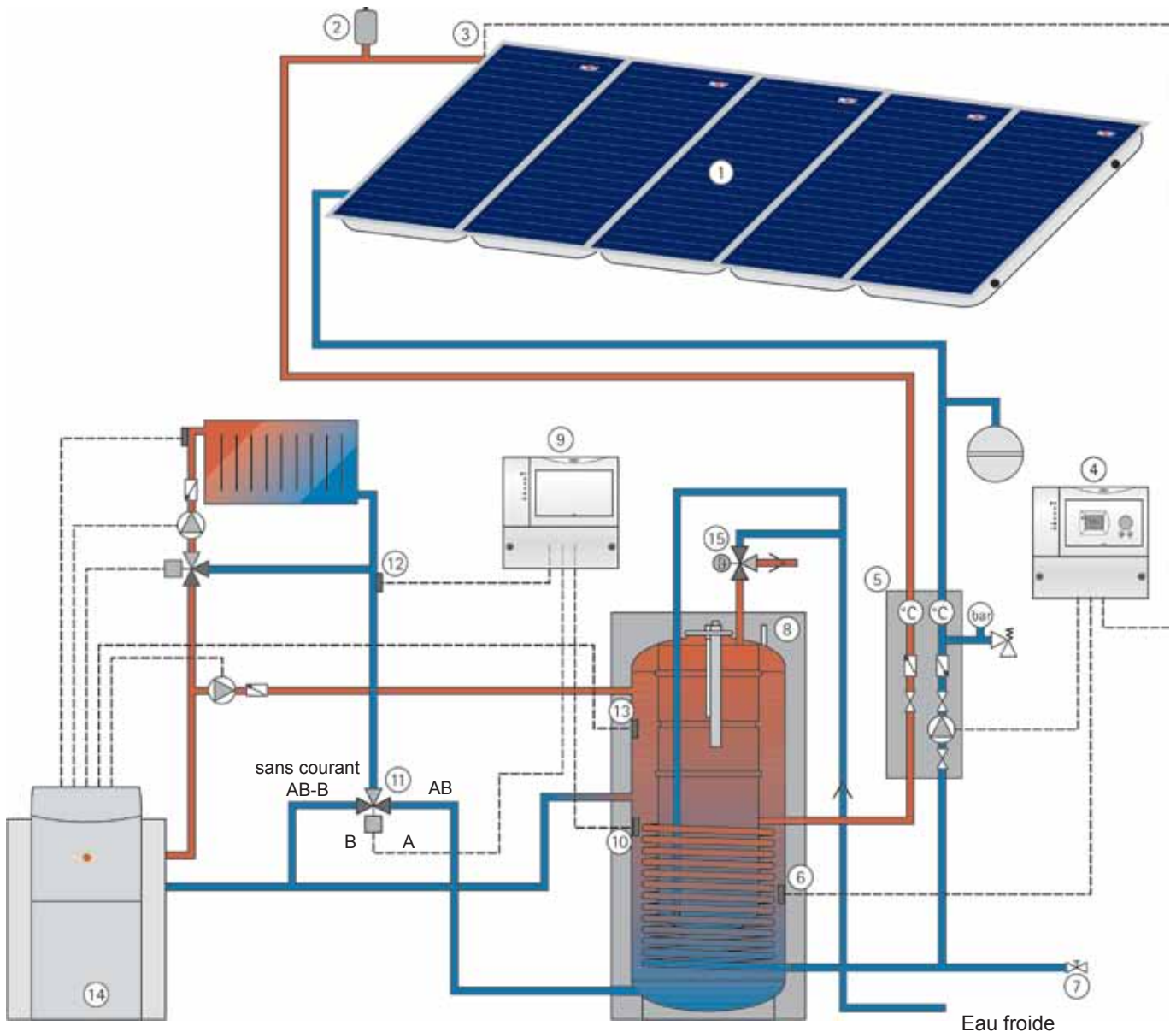

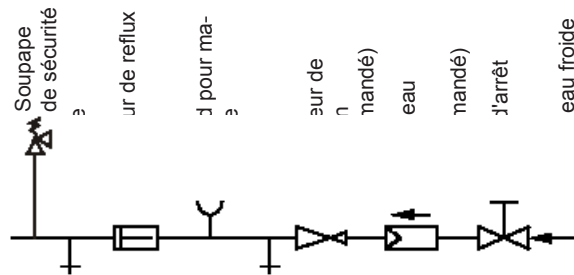

raccord d'eau froide

Le raccordement d'eau froide doit être exécuté selon DIN 1988. La soupape de sécurité testée est de dimension suffisamment grande avec un raccord DN 15. L'eau froide est conduite à l'intérieur du ballon à travers un tuyau jusqu'au fond du réservoir.

Attention Si les raccords d'eau chaude et froide du chauffe-eau sont réalisés par des matériaux non-métalliques, il faut prévoir une mise à la terre.

Réducteur de pression

Il est vivement recommandé d'installer un réducteur de pression. La pression maximale autorisée du chauffe-eau vertical est de 10 bar côté eau sanitaire. Si le réseau de distribution d'eau dispose d'une pression plus élevée, il faut installer un réducteur de pression. Afin d'éviter des bruits d'écoulement dans le bâtiment, la pression dans les conduites sera réglée à environ 3,5 bar.



Tout dépassement de la pression de service autorisée peut provoquer des fuites et endommager le chauffe-eau !

Filtre à eau potable

Attention Comme des particules étrangères en suspension peuvent provoquer l'obstruction et la corrosion dans les conduites, nous recommandons d'installer un filtre à eau potable dans la conduite d'arrivée d'eau froide.

Prémontages

Avant que le ballon ne soit posé sur son emplacement d'installation définitif, tous les manchons non indispensables doivent être bouchés. Établir l'étanchéité des raccords filetés prévus, des doigts de gant et, le cas échéant, des rallonges ou parties de tuyaux si l'exécution des tuyauteries ne peut se faire après le montage de l'isolation.

Isolation thermique

Pour le transport dans le local d'installation, l'isolation thermique du ballon peut être retirée complètement; elle doit cependant être replacée avant l'exécution des tuyauteries.



Tenir flammes, flammes à souder et chalumeaux de soudage à distance de l'isolation.

L'isolation peut prendre feu !

Tuyauterie

Raccordement sur l'installation de chauffage et l'installation solaire :

Les raccords côté chauffage doivent au minimum être dimensionnés pour le débit du circuit de chauffage raccordé.

Les raccords côté solaire sont donnés par le dimensionnement des tuyaux du circuit solaire.

Vidange

Il faut installer le chauffe-eau double de sorte qu'il puisse être vidangé entièrement.

Le ballon d'eau sanitaire intérieur ne peut être vidangé qu'au moyen d'une pompe ou d'un « siphon ».



Attention : Lors de la vidange, de l'eau chaude peut s'écouler et provoquer des blessures, en particulier des brûlures !

Position des sondes

Sonde chauffage

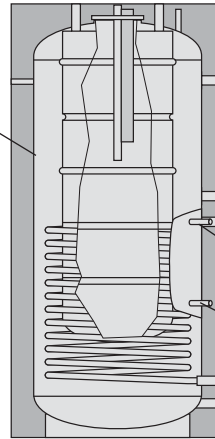

Sonde du ballon (augmentation de la température de retour solaire SRTA)

Sonde du ballon circuit solaire

Généralités

Les positions des sondes sont définies par la position du doigt de gant correspondant, respectivement des raccords $\frac{1}{2}$ ".

Les câbles des sondes sont posés selon les schémas de connexion du régulateur de chaudière, régulateur solaire et SRTA.

Sondes pour l'échauffement solaire d'eau chaude

(Sonde du ballon circuit solaire)

Après la mise en place du doigt de gant $\frac{1}{2}$ " (composant du régulateur solaire), la sonde du ballon du circuit solaire est enfoncée dans le doigt de gant et fixée à l'aide du raccord fileté Pg.

Sonde pour post chauffage d'eau chaude

(Sonde du ballon chauffage)

Si la température d'eau chaude de consigne (réglée sur le régulateur de la chaudière) n'est pas atteinte par le chargement solaire, la chaudière et la pompe de chargement du ballon s'enclenchent. La sonde du ballon correspondante du régulateur de la chaudière est enfoncée depuis le haut à 40 cm de profondeur dans le doigt de gant et fixée à l'aide du raccord fileté Pg.

Sonde pour l'aide au chauffage

(sonde du ballon SRTA)

La position de la sonde pour l'augmentation de la température de retour se trouve à gauche à côté du raccord H. Après la mise en place du doigt de gant $\frac{1}{2}$ " (composant de l'augmentation de température de retour), la sonde du ballon pour la régulation de la différence de température est enfoncée dans le doigt de gant et fixée à l'aide du raccord fileté Pg (raccordement électrique, voir augmentation de la température de retour SRTA).

Mise en service

Le montage, la mise en place, le raccordement et la mise en service du chauffe-eau vertical doivent être effectués, dans la mesure des prescriptions légales ou selon le schéma de tuyauterie page 5, par un **chauffagiste ou un électricien agréé** en respectant toutes les prescriptions en vigueur. En outre, le fonctionnement et l'étanchéité de l'installation complète doivent être contrôlés.

Attention

Avant la mise en service, il faut absolument remplir et purger complètement le chauffe-eau vertical !

Rincer abondamment les tubes et le chauffe-eau vertical, remplir avec de l'eau et purger le chauffe-eau vertical (bouchon de purge à proximité du couvercle à brides). Contrôler la soupape de sécurité en la manœuvrant.

La limitation de température du ballon d'eau chaude des générateurs de chaleur raccordés ne doit pas dépasser la température maximale du ballon (95 °C).

Régler la température d'eau chaude souhaitée sur le mitigeur d'eau sanitaire.

Un contrôle d'étanchéité doit être effectué sur le couvercle à brides et les raccords filetés après la première mise à température.

Après la mise en service, contrôler l'assise et le montage de l'isolation.

Entretien

Attention

L'installation doit être contrôlée tous les 2 ans par un installateur agréé. L'anode de protection installée dans la partie supérieure du couvercle à brides doit également être contrôlée au plus tard après 2 ans. Le contrôle est effectué via la mesure du flux de courant au moyen d'un ampèremètre. Retirer à cet effet le câble de mesure et mesurer l'intensité de courant entre la terre et l'anode protectrice. Si le résultat de la mesure est inférieur à 0,5 mA, examiner l'anode et la remplacer si elle présente une usure dépassant les 2/3.



Si l'anode au magnésium est usagée, la protection anticorrosion du chauffe-eau n'est plus garantie ! Perforation par la rouille, fuites d'eau.

C'est la raison pour laquelle l'anode doit être contrôlée tous les deux ans par un installateur agréé et être remplacée si elle présente une usure dépassant les 2/3 !

Si des inhibiteurs de corrosion sont employés dans l'eau de service (p. ex. eau de service légèrement oxygénée dans les chauffages par le sol), l'effet protecteur doit être contrôlé. Le ballon d'eau sanitaire doit être vidé et nettoyé régulièrement (p. ex. tous les 2 ans).

Bride

Attention

Après le démontage de la bride, le joint doit être remplacé lors du remontage, couple de serrage des écrous 20 à 25 Nm.

Panne	Causes	Remèdes
Mauvaise étanchéité du chauffe-eau vertical	Bride non étanche	Resserrer les vis en croix à un couple de 20 à 25 Nm Remplacer le joint
	Raccords de tuyaux non étanches	Refaire l'étanchéité
Trop petite différence de température sur l'échangeur thermique solaire	Mauvais réglages sur le régulateur solaire	Modifier les paramètres (en particulier la différence de température de déclenchement)
	Débit trop faible (côté solaire)	Purger le circuit solaire Éliminer les obstructions Modifier la puissance de la pompe
Déchargement du ballon nul / trop faible	Défaut/mauv. raccord. vanne commutation	Rétablir le fonctionnement
	Régulateur de la SRTA mal réglé ou défectueux	Modifier les paramètres (en particulier la différence temp. d'enclenchement)
	Débit trop faible (côté chauffage)	Purger le circuit de chauffage, Éliminer l'obstruction, Augmenter la puissance de la pompe
Refroidissement indésirable seulement dans la zone inférieure du ballon	Circulation par gravité dans le circuit solaire	Fermer / monter le frein à gravité
Refroidissement indésirable dans toute la zone du ballon	L'isolation est ouverte / n'est pas en contact avec le ballon Circulation par gravité dans le circuit de chauffage	Fermer l'isolation Monter / fermer le frein à gravité



Die Kompetenzmarke für Energiesparsysteme



Montážní navod

Dvojitý zásobník SED-750/250

Obsah	Bezpečnostní pokyny/stručný popis dvojitého zásobníku	2
	Technické údaje	3
	Pokyny pro projektování	4
	Schéma zapojení	5
	Pokyny pro instalaci	6
	Umístění snímačů a čidel/uvedení do provozu/údržba	7
	Poruchy, jejich příčiny a odstranění	8

Bezpečnostní pokyny

V tomto popisu jsou použity dále uvedené symboly a značky. Tyto důležité pokyny se týkají ochrany osob a technické bezpečnosti provozu.



„Bezpečnostní upozornění“ označuje pokyny, které je nutno přesně dodržet, aby se předešlo ohrožení nebo poranění osob a zabránilo poškození zařízení.



Nebezpečí úrazu elektrickým proudem při doteku elektrických konstrukčních dílů!
Pozor: Dříve než sejmete opláštění, vypněte hlavní vypínač.

Nikdy se nedotýkejte elektrických částí a kontaktů, když je zapnutý hlavní vypínač. Hrozí nebezpečí zasažení elektrickým proudem s následkem ohrožení zdraví nebo smrti.

Připojovací svorky jsou pod napětím, i když je hlavní vypínač vypnutý.



„Upozornění“ označuje technické pokyny, kterými je třeba se řídit, aby se zabránilo škodám na zařízení a jeho funkčním poruchám.

Stručný popis

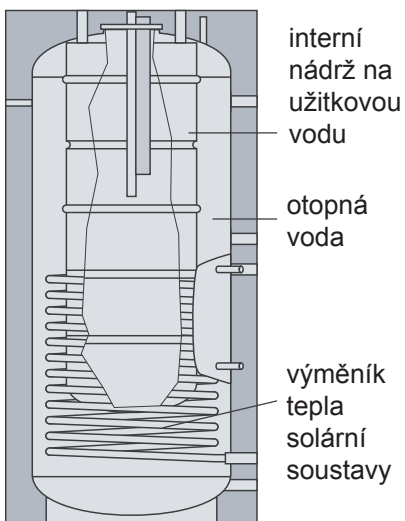

Stacionární vyrovnávací zásobník pro vytápění se zavařenou nádrží na užitkovou vodu z oceli S235JR (St 37-2) (s přírubou nad nádrží na užitkovou vodu).

Interní nádrž na užitkovou vodu je použitelná za všech vodních poměrů a v každé síti trubek. Ochranu proti korozi tvoří dvouvrstvé smaltování vnitřní stěny nádoby podle DIN 4753 část 3. Dodatečnou ochranu proti korozi zajišťuje ochranná hořčíková anoda podle DIN 4753 část 6.

Vnější stěna nádrže nemá žádnou ochranu proti korozi, protože nádrže se používá v uzavřených vytápěcích zařízeních jako vyrovnávacího zásobníku pro užitkovou vodu.



Nádrž není vhodná pro (užitkovou) vodu s obsahem kyslíku.

Zásobník je určen k provozu solárního zařízení pro ohřev vody a podporu vytápění v rodinných domech. Zavřený výměník tepla solární soustavy je dimenzován pro přenos tepla plochou absorberu až 12 m².

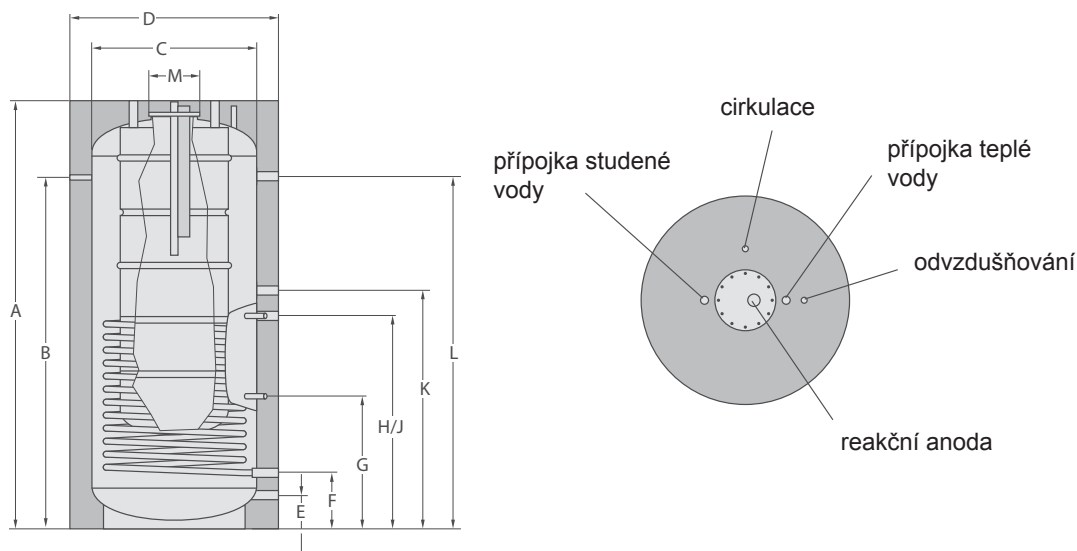

Dvojitý zásobník	Typ	SED 750/250
Objem ohřívače celkem	l	750
Objem ohřívače vody	l	250
Výkonové číslo	N _{L60}	2,9
Trvalý výkon ohřívače 80/60 – 10/45 °C	kW-l/h	18/446
Celková výška	A mm	2005
Teploměr	B mm	1635
Vnější průměr bez izolace	C mm	750
Vnější průměr s izolací	D mm	950
Klopný rozměr bez izolace	mm	2020
Vratná voda podpory vytápění	E mm	155
Vratná voda solárního okruhu	F mm	260
Snímač teploty v ohřívači vody solárního okruhu	G mm	625
Výstup otopné vody solárního okruhu	H mm	990
Snímač teploty v ohřívači vody pro solární zvyšování teploty vratné vody SRTA	J mm	990
Výstup otopné vody pro podporu vytápění/vstup vratné vody pro dobíjení zásobníku teplé vody	K mm	1100
Výstup otopné vody pro dobíjení zásobníku teplé vody	L mm	1635
Vnitřní průměr příruby	M mm	110
Otopná plocha solárního zařízení	mm ²	2,5
Objem výměníku tepla solárního zařízení	l	15
Výstup otopné vody solárního zařízení (IG)		Rp 1
Vstup vratné vody solárního zařízení (IG)		Rp 1
Výstup otopné vody pro dohřev teplé vody (IG)		Rp 1
Výstup otopné vody pro podporu vytápění/vstup vratné vody pro dobíjení zásobníku teplé vody (IG)		Rp 1
Vstup vratné vody pro podporu vytápění (IG)		Rp 1
Přípojka studené vody (IG) příruha nahoře		Rp 1
Přípojka teplé vody (IG) příruha nahoře		Rp 1
Cirkulace (IG) příruha nahoře		Rp 1
Teploměr (IG)		Rp 1/2
Snímač teploty v ohřívači vody po SRTA (IG)		Rp 1/2
Snímač teploty v ohřívači vody solárního okruhu		Rp 1/2
Hmotnost	kg	250
Max. provozní přetlak v nádrži pro užitkovou vodu	bar	10
Max. provozní přetlak otopné vody	bar	3
Max. provozní teplota	°C	95

Ustavení

Dvojitý zásobník se smí instalovat pouze v prostoru chráněném před mrazem, v opačném případě je nutné v případě ohrožení mrazem vyprázdnit ohřívač jakož i veškeré vodovodní armatury a přípojovací potrubí!



Vytvoření ledu v zařízení může zpříčinit netěsnosti a zničení ohřívače!
Při vypouštění zařízení může vytékat horká voda a způsobit poranění, zejména opaření!

Místo umístění zařízení musí zaručovat potřebný prostor pro údržbu a opravy a podklad musí mít dostatečnou nosnost!

Připojení k solárnímu okruhu

Výstup otopné vody solárního okruhu připojte na hrdlo (H), vstup vratné vody solárního okruhu na hrdlo (F), 1", které se nachází pod ním.

Připojení k otopnému zařízení

Doporučujeme připojit dvojitý zásobník podle schématu zapojení na straně 5.

Pozor

Ohřívač musí být vybaven vlastními pojistnými zařízeními (pojistný ventil, expanzní nádoba), pokud je možné uzavřít jej ve směru k otopnému zařízení nebo pokud stávající konstrukční díly nejsou dimenzovány pro objem vyrovnávacího zásobníku.

Zamontování lapačů kalu nebo jiných zúžení do přiváděcího potrubí k pojistnému ventilu není povoleno.

Dimenzování pojistných zařízení

Pojistné ventily

Smí se používat pouze konstrukčně vyzkoušený pojistný ventil. Reakční tlak musí být vhodný pro všechny komponenty zařízení, přičemž v soustavě otopné vody nesmí překročit 3 bary a v soustavě užitkové vody 10 barů.



Překročení povoleného provozního tlaku může vést k netěsnostem a ke zničení ohřívače!

Pojistný ventil je dimenzován podle DIN EN 12828. Přitom se pro každý kolektor počítá s topným výkonem 1,5 kW:

Celkový topný výkon (topný kotel + kolektor)	Jmenovitá světlost
< 50 kW	DN15
< 100 kW	DN20

Odfukovací potrubí musí být dimenzováno minimálně ve velikosti průřezu výstupu pojistného ventilu, přičemž smí mít maximálně 2 kolena a délku maximálně 2 m. Je-li z nevyhnutelných důvodů nutné použít 3 kolena, nebo je-li nutné, aby délka byla až 4 m, musí být celé odfukovací potrubí provedeno větší o jednu řádovou velikost. Více než 3 kolena nebo délka větší než 4 m jsou **nepřípustné**. Odfukovací potrubí musí být vedeno se sklonem. Odtokové potrubí za odtokovou nálevkou musí mít minimálně dvakrát větší průřez než vstup ventilu. V blízkosti odfukovacího potrubí pojistného ventilu, nejučelněji pak přímo na samotném pojistném ventilu, je nutno umístit výstražný štítek s nápisem:

Pozor



“Během vytápění uniká z odfukovacího potrubí z bezpečnostních důvodů voda! Nezavírat!”

Při výběru instalačního materiálu pro instalaci zařízení je třeba dbát zaužívaných technických pravidel a uvědomit si případně možné elektrochemické děje (kombinovaná instalace)!

Dimenzování pojistných zařízení

Membránová expanzní nádoba, v soustavě otopné vody

Membránová expanzní nádoba je dimenzována podle DIN 4807:

Celkový objem otopné vody (litry)	Velikost membránové expanzní nádoby* (liter) podle DIN 4807
< 750	90
< 1000	120

* zvolené mezní podmínky:

- tlak před membránovou expanzní nádobou = 1,5 bar
- reakční tlak pojistného ventilu = 2,5 bar
- teplovodní otopná soustava 110 až 50 °C (bez páry)

Schéma připojení dvojitého zásobníku SED-750/250 k topnému kotli a kolektorovému poli (doporučení)

- | | |
|---|---|
| ① kolektorové pole | ⑨ sada pro zvýšení teploty ve vstupu vratné vody pro směšovací modul MM |
| ② odvzdušňovací nádoba | ⑩ snímač teploty v ohřívači vody pro sadu pro zvýšení teploty ve vstupu vratné vody |
| ③ čidlo kolektoru | ⑪ třicestný přepojovací ventil pro sadu pro zvýšení teploty ve vstupu vratné vody |
| ④ solární modul SM1 včetně obslužného modulu BM-Solar | ⑫ snímač teploty vratné vody pro sadu pro zvýšení teploty ve vstupu vratné vody |
| ⑤ skupina armatur pro čerpadlo 10 | ⑬ snímač teploty v ohřívači vody, vytápění |
| ⑥ snímač teploty v ohřívači vody solární regulace | ⑭ topný kotel |
| ⑦ plnicí a vypouštěcí kohout | ⑮ termostatický směšovač teplé užitkové vody |
| ⑧ dvojitý zásobník SED-750/250 | |

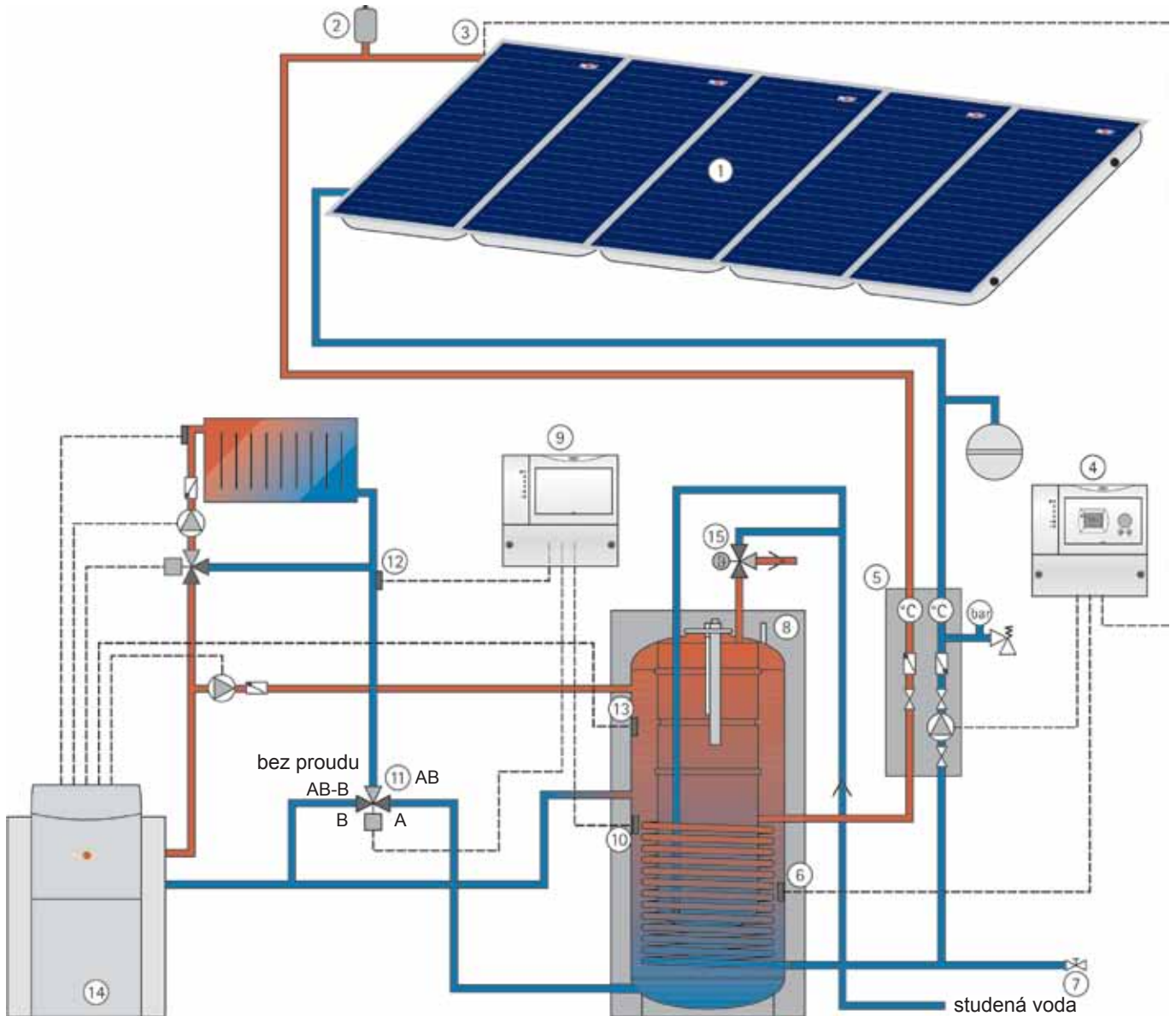

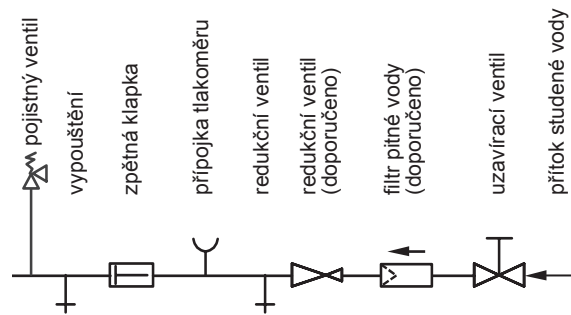

Přípojka studené vody

Přípojka studené vody musí být dimenzována podle DIN 1988. Konstrukčně ověřený pojistný ventil je dostatečně dimenzován, pokud má přípojku DN 15. Studená voda je vedena uvnitř ohřívače trubkou až ke dnu nádrže.

Pozor Pokud ohřívač není k přípojkám teplé a studené vody připojen trubkami z kovových materiálů, musí být uzemněn.

Redukční ventil

Zásadně se doporučuje zamontovat redukční ventil. Povolený provozní přetlak stacionárního zásobníku v soustavě užitkové vody je 10 barů. Pokud je distribuční vodovodní síť provozována s vyšším tlakem, je nutné zamontovat redukční ventil. Pro snížení hluku tekoucí vody uvnitř budov je třeba tlak v potrubí nastavit na cca 3,5 bar.



Překročení povoleného provozního tlaku může vést k netěsnostem a ke zničení ohřívače!

Filtr pitné vody

Pozor Protože naplavené cizí částice ucpávají armatury a další díly a způsobují korozi v potrubích, doporučujeme do přípojky studené vody nainstalovat filtr pitné vody.

Přípravné montáže

Dříve než ohřívač nainstalujete na konečné místo, je třeba ucpat všechna nepotřebná hrdla. Určená šroubení, ponorná pouzdra a příp. prodloužení nebo trubky utěsněte, pokud je propojení trubkami po montáži izolace nemožné.

Tepelná izolace

Pro přepravu na místo instalace je možno tepelnou izolaci zásobníku zcela sejmout, před propojením trubkami je však třeba opět ji namontovat.



V blízkosti izolace nepoužívejte otevřený plamen, pájecí lampu ani svařovací hořák. Izolace se může vznítit!

Provedení trubek

Připojení k otopnému zařízení a solárnímu zařízení:

Přípojky v soustavě otopné vody musejí být dimenzovány minimálně na objemový proud připojeného otopného okruhu.

Přípojky na straně solárního okruhu vyplývají z toho, jak jsou dimenzovány trubky solárního okruhu.

Vypouštění

Dvojitý zásobník musí být nainstalován tak, aby jej bylo možno podle možnosti úplně vypustit.

Interní nádrž užitkové vody je možno vypustit pouze pomocí čerpadla nebo "náсосky".



Pozor: Při vypouštění může uniknout horká voda a způsobit poranění, zejména opaření!

Umístění snímačů a čidel

snímač teploty
v ohřivači vody,
vytápění

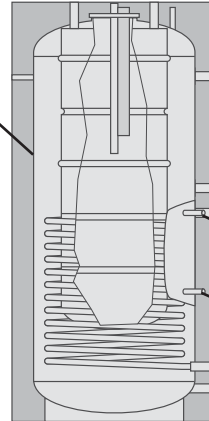

snímač teploty
v ohřivači vody pro
sadu pro zvýšení
teploty ve vstupu
vratné vody

snímač teploty
v ohřivači vody
solárního okruhu

Obecně

Umístění snímačů a čidel je definováno polohou příslušných ponorných pouzder popř. 1/2" přípojek.

Vodiče snímačů se propojí podle plánů zapojení regulace kotle, solární regulace a SRTA. Po zasunutí 1/2" ponorného pouzdra (je součástí solární regulace), se snímač teploty v ohřivači vody solárního okruhu zasune do ponorného pouzdra a upevní se PG šroubením.

Snímač pro solární ohřev vody

(snímač teploty v ohřivači vody solárního okruhu)

Snímač pro dohřev teplé vody

(snímač teploty v ohřivači vody, vytápění)

Pokud se požadované teploty teplé vody (nastavené na regulaci kotle) nedosáhne solárním nabíjením, dojde k zapnutí kotle a nabíjecího čerpadla ohřivače vody. Příslušný snímač teploty v ohřivači vody patřící k regulaci kotle se shora zasune 40 cm hluboko do ponorného pouzdra a upevní se PG šroubením.

Snímač pro podporu vytápění

(snímač teploty v ohřivači vody SRTA)

Místo pro snímač sady pro zvýšení teploty ve vstupu vratné vody se nachází vlevo vedle přípojky H. Po zasunutí 1/2" ponorného pouzdra (je součástí sady pro zvýšení teploty ve vstupu vratné vody) se snímač teploty v ohřivači vody regulace na základě rozdílu teplot zasune do ponorného pouzdra a upevní se pomocí PG šroubení (elektrické připojení viz sada pro zvýšení teploty ve vstupu vratné vody SRTA).

Uvedení do provozu

Podle zákona i podle toho, co je předepsáno ve schématu zapojení na straně 5, smí smontování stacionárního zásobníku, jeho ustavení, připojení a uvedení do provozu provádět pouze osoby odborně způsobilé a oprávněné k montáži elektrických zařízení a vyškolené výrobcem nebo distributorem zařízení, a to při dodržení veškerých platných předpisů.

Pozor

Navíc je třeba provést zkoušku fungování a těsnosti celého zařízení.

Před uvedením do provozu musí být stacionární zásobník bezpodmínečně naplněn a zcela odvzdušněn!

Trubky a stacionární zásobník je třeba řádně propláchnout, stacionární zásobník naplnit vodou a odvzdušnit (odvzdušňovací zátka se nachází v blízkosti přírubového víka). Pojistný ventil zkontrolujte ručním nadzvednutím.

Hodnota omezení teploty zásobníku na připojeném zdroji tepla nesmí překročit maximální teplotu zásobníku (95 °C). Nastavte požadovanou teplotu teplé vody na směšovači užitkové vody. Po prvním naplnění je nutno provést kontrolu těsnosti na přírubovém víku a na šroubeních.

Po uvedení do provozu zkontrolujte, zda je izolace správně namontována a zda bezchybně doléhá.

Údržba

Pozor

Zařízení musí nejméně jednou za dva roky zkontrolovat oprávněné osoby. Rovněž ochranná anoda instalovaná nahoře v přírubovém víku musí být nejméně jednou za 2 roky zkontrolována. Kontrola se provádí pomocí ampérmetru měřením průtoku proudu. Za tímto účelem je třeba odpojit kostřící kabel a měřit sílu proudu mezi uzemněním a reakční anodou. Při méně než 0,5 mA je třeba anodu posoudit a v případě více než 2/3 opotřebování vyměnit.



Dojde-li k opotřebování hořčičkové anody, není ochrana proti korozi ohřivače zajištěna! Následkem je proreznutí a únik vody.

Proto musí anodu jednou za 2 roky zkontrolovat oprávněné osoby a při více než 2/3 opotřebování musí být nahrazena novou!

Pokud se v užitkové vodě používají inhibitory na ochranu proti korozi (např. v případě užitkové vody s mírným obsahem kyslíku v podlahovém vytápění), je třeba jejich ochranný účinek prověřit. Nádrž na užitkovou vodu by se měla v pravidelných intervalech (např. jednou za 2 roky) vypustit a vyčistit.

Příruba

Pozor

Po demontáži příruby je třeba při nové montáži obnovit těsnění, moment dotažení matic 20 – 25 Nm.

Porucha	Příčina	Odstranění
netěsnost stacionárního zásobníku	netěsnost příruby	šrouby dotáhnout na 20 – 25 Nm křížem vyměnit těsnění
	netěsnost trubkových přípojek	nově utěsnit
příliš malý rozdíl teplot ve výměníku tepla solárního okruhu	nesprávné nastavení na solární regulaci	změnit parametry (zejména vypínací rozdíl teplot)
	příliš malý průtok (v solárním okruhu)	odvzdušnit solární okruh odstranit ucpaná místa změnit výkon čerpadla
žádné nebo příliš malé vybíjení zásobníku	třícestný přepojovací ventil je poškozený/ nesprávně zapojený	obnovit funkci
	nesprávně nastavená nebo poškozená regulace SRTA	změnit parametry (zejména vypínací rozdíl teplot)
	příliš malý průtok (na straně vytápění)	odvzdušnit vytápěcí okruh, odstranit ucpaná místa, zvýšit výkon čerpadla
nechtěné vychladnutí zásobníku pouze v dolní části	gravitační cirkulace v solárním okruhu	uzavřít/namontovat gravitační brzdu
nechtěné vychladnutí zásobníku v celém rozsahu	izolace je uvolněná/nedoléhá na zásobníku gravitační cirkulace v okruhu vytápění	uzavřít izolaci namontovat/zavřít gravitační brzdu



Die Kompetenzmarke für Energiesparsysteme



Montážny návod

Dvojitý zásobník SED-750/250

Obsah

Bezpečnostné upozornenia/Dvojitý zásobníkový ohrievač SED 750-520	2
Technické údaje	3
Projektové pokyny	4
Schéma pripojenia	5
Montážne pokyny	6
Rozmiestnenie snímačov/Uvedenie do prevádzky/Údržba	7
Poruchy, príčiny, odstránenie	8

Bezpečnostné upozornenia

V tomto návode sa používajú tieto symboly a výstražné značky. Najdôležitejšie upozornenia sa týkajú ochrany zdravia osôb a prevádzkovej bezpečnosti.



Nedodržanie takto označených bezpečnostných upozornení môže vážne ohroziť život a zdravie osôb a poškodiť zariadenie.



Nebezpečenstvo úrazu elektrickým prúdom!

Pozor: Pred demontážou ochranného krytu treba vypnúť hlavný vypínač.

Ak je hlavný vypínač kotla zapnutý, manipulácia s elektrickými súčiastkami, zapojeniami a kontaktmi je životu nebezpečná!

Pripájacie svorky sú pod napätím, aj keď je hlavný vypínač vypnutý.

Pozor

Nedodržanie týchto upozornení spôsobí poškodenie a funkčnú poruchu zariadenia.

Stručný opis

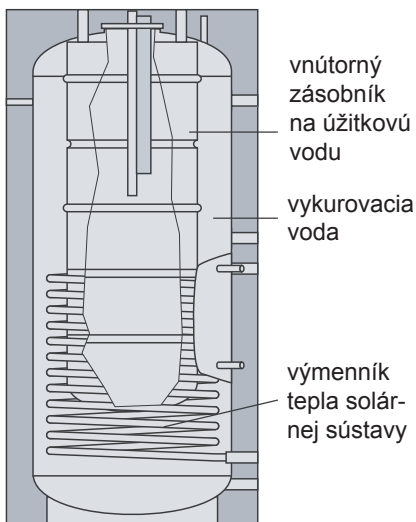

Stojatý vyrovnávací zásobník s privarenou nádržou na úžitkovú vodu z ocele S235JR (St 37- 2) (s prírubou nad nádobou na ohrev pitnej vody).

Vnútorná nádoba na úžitkovú vodu sa môže použiť na akýkoľvek druh vody a pripojiť do každej rozvodnej siete. Ochranu proti korózii zabezpečuje dvojitá vrstva smaltu na vnútornej stene nádoby podľa DIN 4753, 3. časť. Protikoróznou ochranu zvyšuje aj prídavná horčíková ochranná anóda podľa DIN 4753, 6. časť

Vonkajšia stena zásobníka nemá protikoróznou ochranu, pretože sa používa v uzavretých vykurovacích zariadeniach ako vyrovnávací zásobník na úžitkovú vodu.

Pozor

Nevhodné na (ohriatu pitnú) vodu s obsahom kyslíka.

Zásobník je určený na prevádzku solárneho zariadenia na ohrev vody a podporu vykurovania v rodinných domoch. Zatvorený výmenník tepla solárnej sústavy je dimenzovaný na prenos tepla plochou absorbéru až 12 m² (vysokovýkonné kolektory).

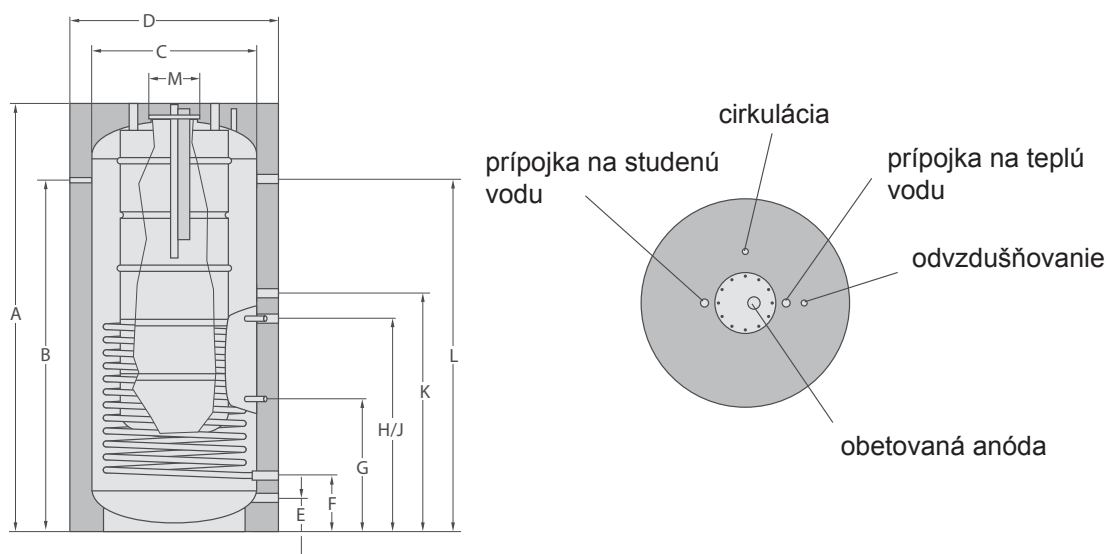

Dvojitý zásobník	Typ	SED 750/250
Celkový objem ohrievača	l	750
Objem ohrievača teplej vody	l	250
Index výkonu	N_{L60}	2,9
Trvalý akumuláčny výkon ohrievača 80/60 – 10/45 °C	kW-l/h	18/446
Celková výška	A mm	2005
Teplomer	B mm	1635
Vonkajší priemer bez izolácie	C mm	750
Vonkajší priemer s izoláciou	D mm	950
Rozmer pri klopení bez izolácie	mm	2020
Spiatočka kotla	E mm	155
Spiatočka solárneho okruhu	F mm	260
Snímač teploty v ohrievači vody solárneho okruhu	G mm	625
Prívod vykurovacej vody solárneho okruhu	H mm	990
Snímač teploty v ohrievači vody na solárne zvyšovanie teploty vody v spiatocke SRTA	J mm	990
Prívod vykurovacej vody na podporu vykurovania/ prívod vody v spiatocke na ohrev zásobníka teplej vody	K mm	1100
Výstup vykurovacej vody na ohrev zásobníka teplej vody	L mm	1635
Vnútorňý priemer príruby	M mm	110
Vykurovacia plocha solárneho zariadenia	m ²	2,5
Objem výmenníka tepla solárneho zariadenia	l	15
Prívod vykurovacej vody solárneho zariadenia (IG, vnútorný závit)		Rp 1
Prívod vody do spiatocky solárneho zariadenia (IG)		Rp 1
Prívod vykurovacej vody na dohrev teplej vody (IG)		Rp 1
Prívod vykurovacej vody na podporu vykurovania/prívod vody v spiatocke na ohrev zásobníka teplej vody (IG)		Rp 1
Prívod vody v spiatocke na podporu vykurovania(IG)		Rp 1
Prípojka studenej vody (IG) s prírubou hore		Rp 1
Prípojka teplej vody (IG) s prírubou hore		Rp 1
Cirkulácia (IG) s prírubou hore		Rp 1
Teplomer (vnútorný závit)		Rp 1/2
Snímač teploty v ohrievači vody na solárne zvyšovanie teploty vody v spiatocke – SRTA (IG)		Rp 1/2
Snímač teploty v ohrievači vody solárneho okruhu (IG)		Rp 1/2
Hmotnosť	kg	250
Maximálny prevádzkový pretlak v nádrži na úžitkovú vodu	bar	10
Maximálny prevádzkový pretlak vykurovacej vody	bar	3
Maximálna prevádzková teplota	°C	95

Umiestnenie

Dvojitý zásobník sa môže umiestniť len v miestnosti chránenej pred mrazom, ak hrozí riziko výskytu mrazov, ohrievač, aj všetky vodovodné armatúry a pripájacie potrubia sa musia vyprázdniť.



Vytvorený ľad môže spôsobiť vznik netesnosti a poškodiť ohrievač vody! Pri vypúšťaní môže vytekajúca horúca voda spôsobiť zranenia obarením.

V mieste montáže musí byť dostatočný priestor na údržbu a opravy a dostatočne pevný a nosný podklad!

Pripojenie na solárny okruh

Prívodné potrubie solárneho okruhu pripojte na hrdlo (H), potrubie spiatočky solárneho okruhu pripojte na nižšie umiestnené hrdlo (F), 1".

Pripojenie na kotol

Pozor

Dvojitý zásobník zapojte podľa schémy na strane 5.

Ak sa dá zásobníkový ohrievač vody uzavrieť pred kotlom alebo ak nainštalované konštrukčné prvky nie sú dimenzované na objem vyrovnávacieho zásobníka, musí byť zásobník vybavený vlastnými bezpečnostnými prvkami (poistným ventilom, expanznou nádobou).

Do prívodného potrubia poistného ventilu sa nesmie montovať lapač nečistôt alebo iný prvok vytvárajúci zúženie.

Dimenzovanie bezpečnostných zariadení

Poistné ventily

Do zásobníkového ohrievača sa môže použiť len certifikovaný poistný ventil. Spúšťací tlak musí byť vhodný pre všetky komponenty zariadenia. Tlak vykurovacej vody nesmie prekročiť 3 bary a tlak ohriatej pitnej vody 10 barov.



Prekročenie dovoleného tlaku môže spôsobiť vznik netesností a môže poškodiť zásobník.

Poistný ventil je dimenzovaný podľa DIN EN 12828, pre každý kolektor sa predpokladá tepelný výkon 1,5 kW:

Celkový tepelný výkon (kotol + kolektor)	Menovitá svetlosť
< 50 kW	DN15
< 100 kW	DN20

Priepadové potrubie sa musí dimenzovať minimálne na veľkosť prierezu výstupu poistného ventilu, môžu sa doň montovať najviac dve kolená a jeho dĺžka nesmie presiahnuť 2 m. Ak si dané podmienky vyžadujú použitie 3 kolien alebo dĺžku potrubia 4 m, musí mať priepadové potrubie o jeden stupeň väčšiu menovitú svetlosť ako napúšťacie potrubie. V potrubí **môžu byť najviac 3 kolená** a dĺžka potrubia **nesmie presiahnuť 4 m**. Priepadové potrubie musí mať spád. Odtokové potrubie za sifónom musí mať najmenej dva razy väčší prierez ako prívod ventilu. V blízkosti priepadového potrubia poistného ventilu, najvhodnejšie na samotnom poistnom ventile, treba umiestniť štítok s týmto nápisom:

Pozor



Z bezpečnostných dôvodov uniká počas vykurovania z potrubia prívodu voda. Nezatvárajte!

Pri výbere inštaláčného materiálu postupujte podľa technických noriem a zohľadnite aj elektrochemické procesy (ide o kombinovanú inštaláciu).

Dimenzovanie bezpečnostných zariadení

Membránová expanzná nádoba vykurovacej vody (MAG)

Membránová expanzná nádoba je dimenzovaná podľa normy DIN 4807:

Celkový objem vykurovacej vody v litroch	Objem membránovej expanznej nádoby* v litroch podľa DIN 4807
< 750	90
< 1 000	120

* Dôležité podmienky:

- tlak pred membránovou expanznou nádobou = 1,5 baru
- spúšťací tlak poistného ventilu = 2,4 baru
- teplovodná vykurovacia sústava do 110 °C (bez pary)

Schéma pripojenia dvojitého zásobníka SED-750/250 na kotol a kolektorové pole (odporúčanie)

- | | |
|---|---|
| ① kolektorové pole | ⑨ súprava na zvýšenie teploty vody v spätočke zmiešavacieho modulu MM |
| ② odvzdušňovacia nádobka | ⑩ snímač teploty v ohrievači vody na zvýšenie teploty v spätočke |
| ③ kolektorový snímač | ⑪ prepínací ventil na súpravu na zvýšenie teploty vody v spätočke |
| ④ solárny modul SM1 vrátane ovládacieho modulu BM-Solar | ⑫ snímač teploty v spätočke na súpravu na zvýšenie teploty v spätočke |
| ⑤ skupina armatúr pre čerpadlo 10 | ⑬ snímač teploty v ohrievači vody, vykurovanie |
| ⑥ snímač teploty v ohrievači vody solárnej regulácie | ⑭ kotol |
| ⑦ napúšťací a vypúšťací kohút | ⑮ termostatický zmiešavač teplej úžitkovej vody |
| ⑧ dvojité zásobník SED-750/250 | |

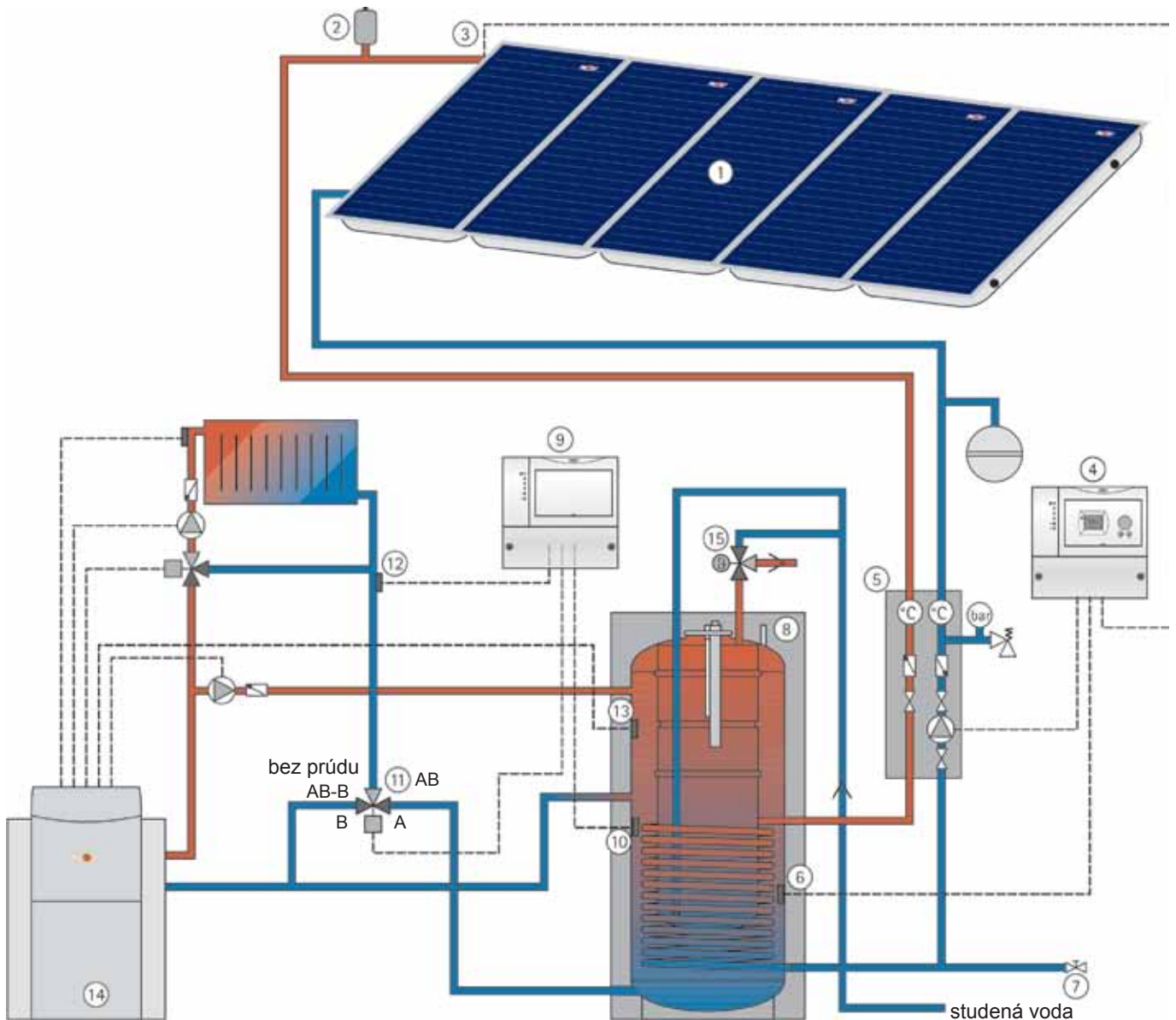

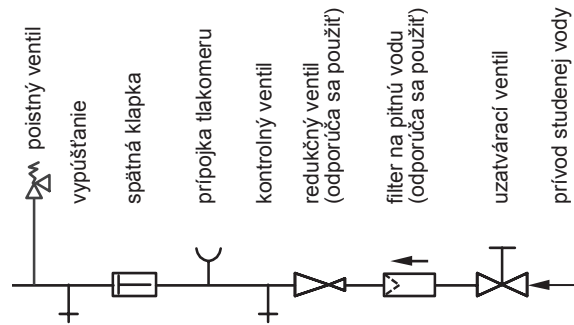

Prípojka studenej vody

Prípojka studenej vody musí byť dimenzovaná podľa DIN 1988. Certifikovaný poistný ventil je dostatočne dimenzovaný, ak má prípojku DN 15. Studené voda sa vedie v o-hrievači rúrkou až na dno.

Pozor Ak sa na prívody teplej a studenej vody do ohrievača použili plastové rúrky, treba ohrievač uzemniť!

Redukčný ventil

V každom prípade odporúčame použiť tlakový redukčný ventil. Dovolený prevádzkový pretlak stojateho akumuláčného zásobníka je 10 barov. Pri vodovodnej rozvodnej sieti s vyšším tlakom sa musí inštalovať redukčný ventil. Na zníženie hladiny hluku v budove z prúdenia kvapalín, treba nastaviť tlak v potrubí na cca 3,5 baru.



Prekročenie dovoleného prevádzkového tlaku môže spôsobiť vznik netesností a poškodiť ohrievač vody.

Filter pitnej vody

Pozor Cudzorodé častičky vo vode zapchávajú armatúry a pod. a spôsobujú koróziu rozvodov, preto odporúčame montovať do prívodu studenej vody filter.

Príprava na montáž

Kým ohrievač nainštalujete na miesto, uzavrite všetky nepotrebné hrdlá. Pripravené skrutkované spoje, ponorné puzdrá a prípadné predĺženia, resp. rúrky utesnite, ak sa nedajú pripojiť po montáži izolácie.

Tepelná izolácia

Na uľahčenie prevozu kotla na miesto montáže sa dá tepelná izolácia zo zásobníka zložiť a pred pripojením ohrievača ju treba opäť namontovať.



V blízkosti tepelnej izolácie nemanipulujte s otvoreným ohňom, spájkovačkou alebo zväracím horákom. Pozor, nebezpečenstvo požiaru!

Pripojenie

Pripojenie na kotol a solárne zariadenie:
Prípojky vykurovania musia byť dimenzované minimálne na objemový prietok pripojeného vykurovacieho okruhu.
Prípojky solárneho zariadenia musia vyhovovať rozmerom rúr solárneho okruhu.

Vypúšťanie

Dvojitý zásobník sa inštaluje tak, aby sa dal úplne vyprázdniť. Vnútrotný zásobník na ohrev pitnej vody sa dá vypustiť len pomocou čerpadla alebo násosky.



Pozor: Pri vypúšťaní zariadenia môže vytekať horúca voda a spôsobiť zranenia najmä obarením.

Rozmiestnenie snímačov

snímač teploty
v ohrievači vody

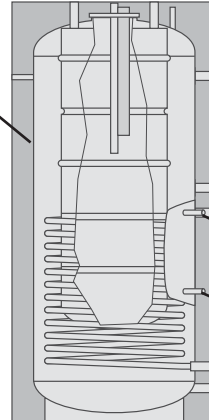

snímač teploty
v ohrievači vody
na súpravu na
zvýšenie teploty
v spiatocke

snímač teploty
v ohrievači vody
solárneho okruhu

Všeobecné pokyny

Od polohy príslušných ponorných puzdiel, resp. ½" polohy prípojok závisí rozmiestnenie snímačov. Vedenia snímačov sa pripoja podľa schém regulácie kotla, solárnej regulácie a regulácie SRTA.

Snímač solárneho ohrevu vody
(snímač teploty v ohrievači vody solárneho okruhu)

Po zasunutí ½" ponorného puzdra (súčasť solárnej regulácie), zasuňte snímač teploty v ohrievači vody solárneho okruhu do ponorného puzdra a upevnite ho závitovou spojkou.

Snímač dohrevu teplej vody
(snímač teploty v ohrievači vody, vykurovanie)

Ak sa solárnym ohrevom nedosiahne požadovaná teplota teplej vody (nastavená na regulácii kotla), zapne sa kotol a čerpadlo v okruhu ohrievača vody. Príslušný snímač teploty v ohrievači vody regulácie kotla zasuňte zhora 40 cm do ponorného puzdra a pomocou závitovej spojky ho upevnite.

Snímač na podporu vykurovania
(snímač teploty v ohrievači vody na zvýšenie teploty v spiatocke SRTA)

Snímač súpravy na zvýšenie teploty v spiatocke je umiestnený vľavo pri prípojke H. Po zasunutí ponorného puzdra ½" (súčasťou súpravy na zvýšenie teploty vody v spiatocke) zasuňte snímač teploty v ohrievači vody regulácie teplotnej diferencie do ponorného puzdra a upevnite ho závitovou spojkou (elektrické pripojenie pozri súprava na zvýšenie teploty v spiatocke).

Uvedenie do prevádzky

Stojatý zásobník musí zmontovať, nainštalovať, pripojiť a uviesť do prevádzky **odborník s príslušným oprávnením, resp. elektrikár** podľa príslušných noriem a predpisov a podľa schémy na strane 5. Nakoniec treba skontrolovať funkčnosť a tesnosť celého zariadenia.

Pozor

Pred uvedením do prevádzky treba stojatý zásobník naplniť a úplne odvzdušniť!

Dokonale vypláchnite rúrky a stojatý zásobník, zásobník naplňte vodou a odvzdušnite ho (odvzdušňovacia zátka sa nachádza pri veku príruby). Poistný ventil treba preskúšať tak, že ho nadvihnete.

Obmedzenie teploty zásobníka na pripojenom zdroji tepla nesmie prekročiť maximálnu teplotu zásobníka (95 °C).

Na zmiešavači úžitkovej vody nastavte požadovanú teplotu teplej vody.

Po prvom ohreve skontrolujte tesnosť veka príruby a skrutkovaných spojov.

Po uvedení do prevádzky skontrolujte montáž izolácie a jej správne osadenie.

Údržba

Pozor

Najmenej každé 2 roky musí zariadenie skontrolovať odborník s príslušným oprávnením. Každé dva roky treba skontrolovať aj ochrannú anódu namontovanú hore vo veku príruby. Skúša sa ampérmetrom meraním prietoku prúdu. Najprv odpojte uzemňovací kábel a zmerajte hodnotu prúdu medzi uzemnením a anódou. Pri hodnote nižšej než 0,5 mA skontrolujte anódu a keď je opotrebovaná viac než ako 2/3, vymeňte ju.



Pri opotrebovanej horčíkovej anóde nie je zaručená protikorózna ochrana ohrievača, v dôsledku čoho ohrievač zhrdzavie a vyteká z neho voda.

Preto ju musí každé dva roky skontrolovať inštalatér s príslušným oprávnením. Ak je anóda opotrebovaná viac než 2/3, musí sa vymeniť!

Ak sa vo vykurovacej vode používajú inhibítory na ochranu proti korózii (napr. pri úžitkovej vode s malým obsahom kyslíka), treba preveriť ich ochranný účinok. Nádobu na úžitkovú vodu by sa mala pravidelne vypustiť a vyčistiť (každé 2 roky).

Príruba

Pozor

Po demontáži príruby treba pri opätovnej montáži vymeniť tesnenie, uťahovací moment matíc 20 – 25 Nm.

Porucha/Príčina/Odstránenie

Porucha	Príčina	Odstránenie
Stojatý zásobník nie je tesný	netesná prírubka	utiahnite do kríža skrutky pri momente 20 – 25 Nm vymeňte tesnenie
	netesné rúrkové spoje	nanovo utesnite
Teplotná diferencia na výmenníku tepla solárneho okruhu je príliš malá	nesprávne nastavenie solárnej regulácie	zmeňte parameter (najmä vypínaciu teplotnú diferenciu)
	príliš malý prietok (v solárnom okruhu)	odvzdušnite solárny okruh odstráňte zapchaté miesta zmeňte výkon čerpadla
Zásobník sa slabo vybíja alebo sa nevybíja	prepínací ventil je poškodený alebo je nesprávne pripojený	obnovte funkciu
	nesprávne nastavená alebo poškodená regulácia zvýšenia teploty v spiatočke	zmeňte parametre (najmä zapínaciu teplotnú diferenciu)
	príliš malý prietok vykurovacej sústavy	odvzdušnite vykurovací okruh odstráňte zapchaté miesta zvýšte výkon čerpadla
Neželané vychladnutie zásobníka len v dolnej časti	gravitačná cirkulácia v solárnom okruhu	zatvorte, resp. namontujte gravitačnú brzdu
Neželané vychladnutie zásobníka v celom rozsahu	izolácia je uvoľnená, resp. nedolieha gravitačná cirkulácia vo vykurovacom okruhu	uzavrite izoláciu namontujte, resp. zatvorte, gravitačnú brzdu