



*Technik, die dem Menschen dient.*

**D**

**Montageanleitung Rücklauftemperaturenhebung  
für BPH 10, BPH 15 - DN 25**

Seite 2 - 3

**FR**

**Instructions de montage pour l'augmentation de la  
température de retour**

**pour BPH 10, BPH 15 - DN 25**

pages 4 - 5

## 1. Elektrischer Anschluß

Alle elektrischen Anschlüsse sind von einem autorisiertem Fachmann, nach den örtlichen geltenden Vorschriften auszuführen.

## 2. Anwendung

Die Rücklaufanhebung ermöglicht ein rasches Erreichen der Kesselbetriebstemperatur um Taupunktunterschreitungen zu vermeiden. Dies wirkt sich sowohl auf die Verbrennungswerte als auch auf die Lebensdauer des Kessels aus.

## Hydraulische Einbindung

Beispiel:

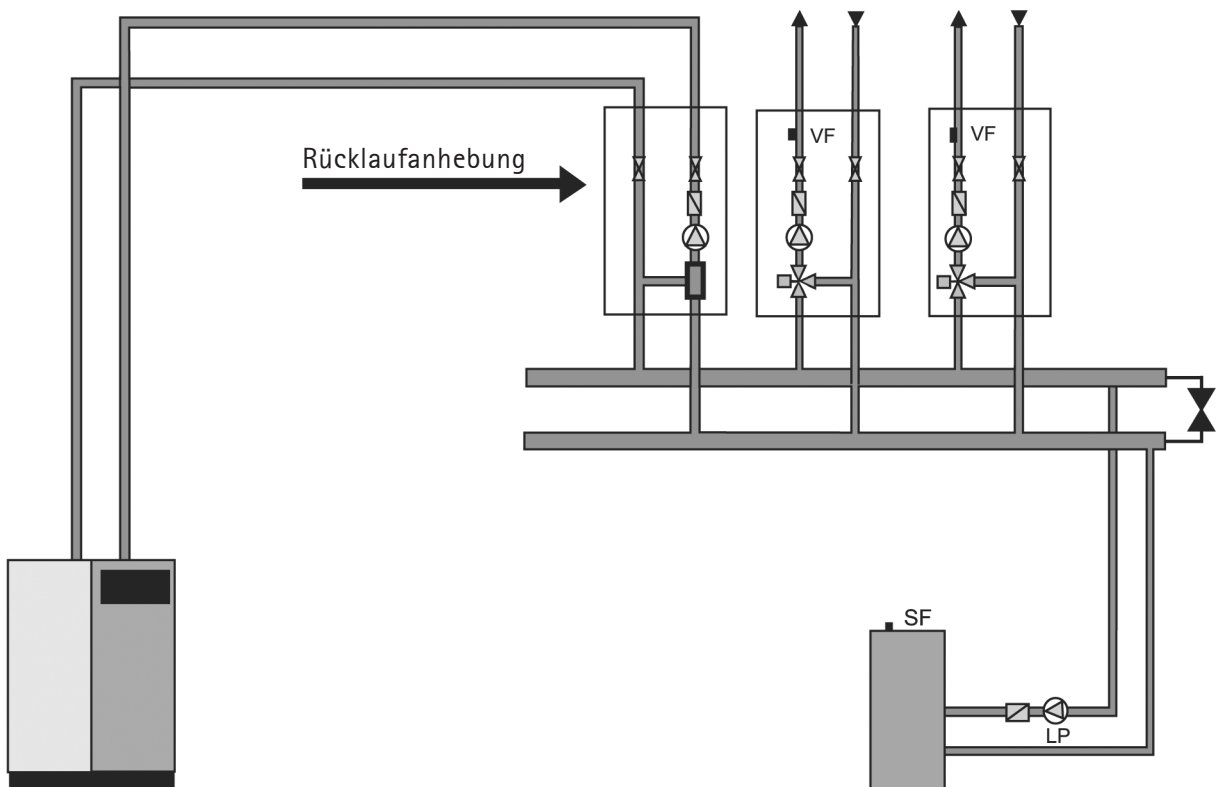

## Technische Daten Rücklaufftemperaturanhebung

Dimension	DN 25
Öffnungstemperatur	50 °C
Leistungsbereich	bis 15 kW
Pumpentyp	UPS 25-60
Verschraubung Rp	1" IG
Gewinde G	1 1/2" flachdichtend
max. zul. Betriebstemp.	110°C
max. zul. Betriebsüberdruck	10 bar
Bauhöhe (mit Isolierung) C	344 (350) mm
Breite mit Isolierung B	250 mm
Achsabstand A	125 mm

### Werkstoffe:

Armaturen: Press-Messing Ms58  
 Rohrstränge: Präzisionsrohre  
 Wärmedämmschale: EPP - mit patentierter Falzverbindung  
 Griffe: glasfaserverstärkte und temperaturfeste Kunststoffe

### Dichtungen:

O-Ringe: EPDM Elastomere  
 Flachdichtungen: AFM 34 bzw. EPDM Elastomere für die Pumpenschraubungen  
 Kugelsitze: PTFE

### Wandhalterung -> Wandhalter als Zubehör (Art.-Nr. 2012076) erhältlich

### Wandmontage:

1. Wandhalter an Wand ausrichten und mit Dübel und Schrauben befestigen. Zuvor schallentkoppelnde Kunststoffscheiben auf die Rückseite der Wandhalterung kleben. Bei der Montage von mehreren Regelstationen vereinfacht die Schwalbenschwanzführung das nebeneinander montieren. Die richtigen Achsabstände der Wärmedämmungen sind dadurch vorgegeben.
2. Rückteil der Wärmedämmung auf die Vierkant-Bolzen des Wandhalters aufschieben.
3. Auf der Rückseite der Kugelhähne befindet sich die Innenausformung (Montagenocke), die auf die Bolzen des Wandhalters aufgedrückt wird. Auf das Einrastgeräusch des Bügels achten. Die Regelstation darf sich nicht einfach nach vorne abziehen lassen. Eine evtl. Demontage ist unter Pkt. 6. erklärt.
4. Anbindung an den Kessel-/ Heizkreis durchführen.
5. Nach dem Befüllung und der Dichtheitsprobe der kpl. Anlage wird die Vorderseite der Wärmedämmung aufgesteckt.
6. **Demontage der Regelstation vom Wandhalter:** Mit einem Schraubendreher, Rohrzange oder ähnlichem Werkzeug die Bügel der Montagenocke hinter den Kugelhähnen nach oben herausziehen. **Achtung: Die Regelstation ist nun lose! Darauf achten, dass diese nicht nach vorne aus dem Wandhalter herausrutscht!**



Bild 1: Maßzeichnung



Bild 2: Wandbefestigung, Ansicht von oben

## 1. Raccordement électrique

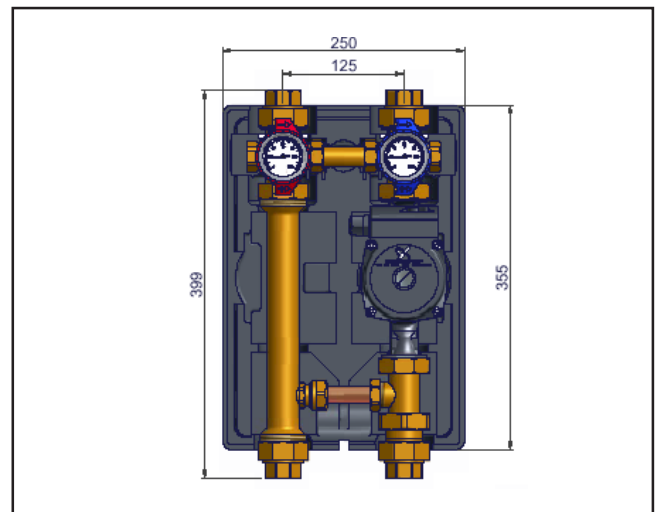
Tous les raccords électriques doivent être réalisés par un chauffagiste agréé et conformément aux prescriptions locales.

## 2. Application

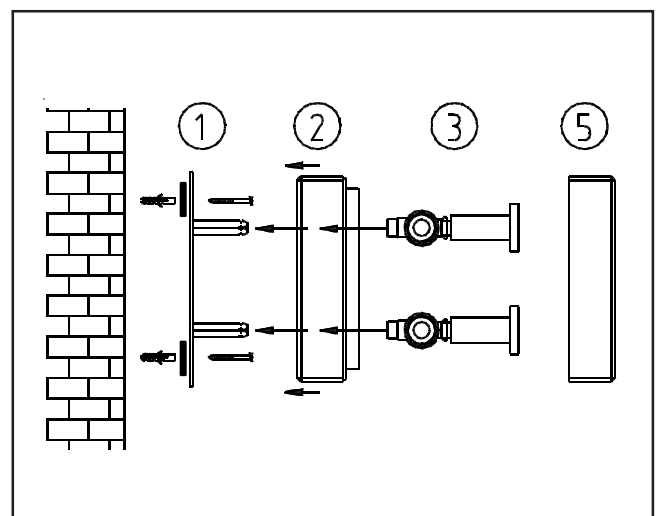
La correction de retour permet d'atteindre rapidement la température de service de la chaudière pour éviter de descendre en dessous du point de rosée. Ceci influence aussi bien les paramètres de combustion que la durée de vie de la chaudière.

## Installation hydraulique

Exemple :

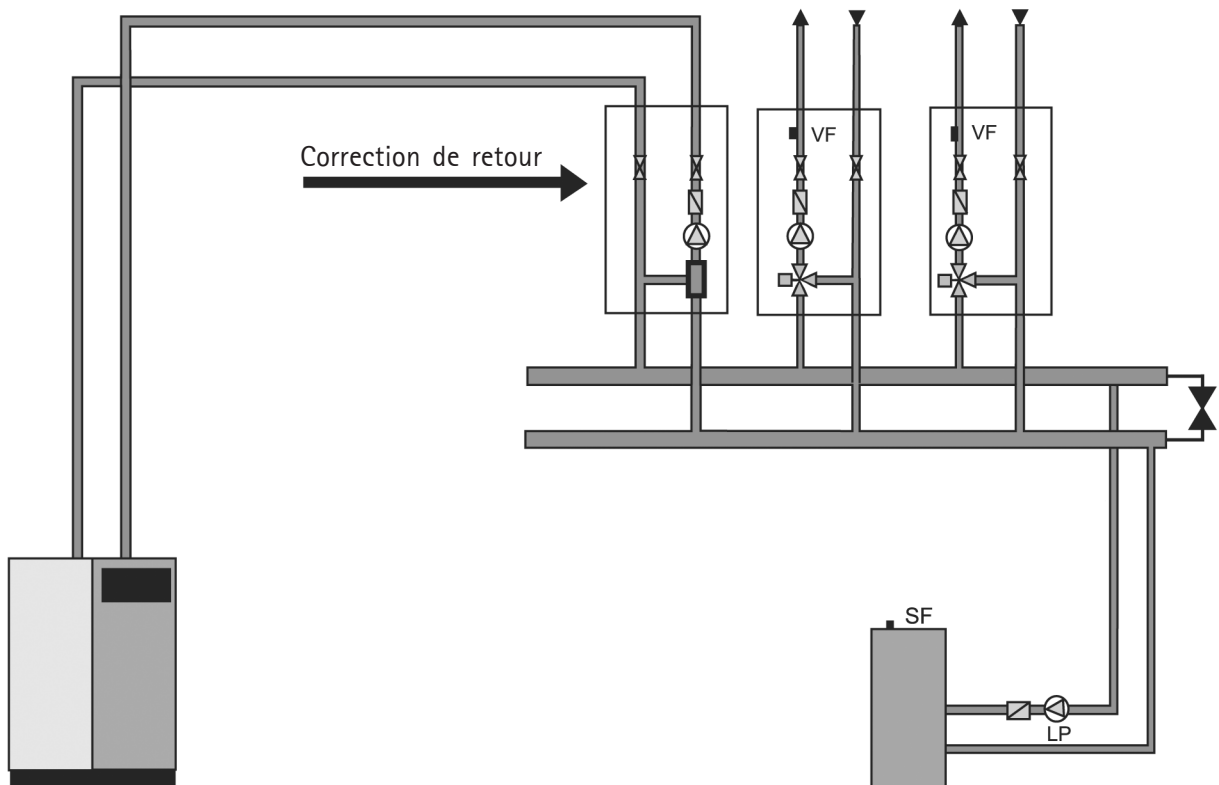

## Données techniques concernant l'augmentation de la température de retour

Dimension	DN 25
Température d'ouverture	50 °C
Plage de puissance	jusqu'à 15 kW
Type de pompes	UPS 25-60
Raccord fileté Rp	Filet int. 1"
Filetage G	1 1/2" à joint plat
Température de service max. admissible	110°C
Surpression de service max. admissible	10 bar
Hauteur de l'appareil (avec isolation) C	344 (350) mm
Largeur avec isolation B	250 mm
Distance entre axes A	125 mm

### Matériaux :

Armatures : Laiton comprimé Ms58  
 Tubages : Tubes de précision  
 Coquilles isolantes : EPP - avec assemblage par agrafage breveté

Manettes : Matières plastiques renforcées à la fibre de verre et résistant aux températures élevées

### Joint :

Joint toriques : Élastomères EPDM  
 Joint plats : Élastomères AFM 34 ou EPDM pour les raccords filetés des pompes  
 Logements de bille : PTFE

### Support mural -> Support mural disponible comme accessoire (N° d'Art.2012076)

#### Montage mural :

- Placer le support mural contre le mur et le fixer avec des chevilles et des vis. Coller au préalable les feuilles d'isolation acoustique en plastique au dos du support mural. En cas de montage de plusieurs stations de régulation, la glissière à queue d'aronde facilite le montage juxtaposé. Ainsi, les distances entre axes des isolations thermiques sont correctes.
- Enfiler la partie arrière de l'isolation thermique sur les boulons carrés du support mural.
- La face arrière des robinets à boisseau sphériques présente une déformation interne (ergots de fixation) qui est appliquée sur les boulons du support mural. Un bruit doit s'entendre lors de l'enclenchement de l'étrier. Il ne doit pas être possible de tirer facilement la station de régulation vers l'avant. Si vous devez démonter la station, reportez-vous au point 6.
- Raccorder au circuit de chauffage / chaudière.
- Après avoir rempli toute l'installation et en avoir testé l'étanchéité, la face avant de l'isolation acoustique peut être appliquée.
- Pour retirer la station de régulation de son support mural, procéder comme suit : à l'aide d'un tournevis, d'une pince à tubes ou d'un outil semblable, dégager les étriers des ergots de fixation situés derrière les robinets à boisseau sphériques. **Attention : la station de régulation est maintenant libérée ! Veiller à ce qu'elle ne glisse pas depuis le support mural vers l'avant !**

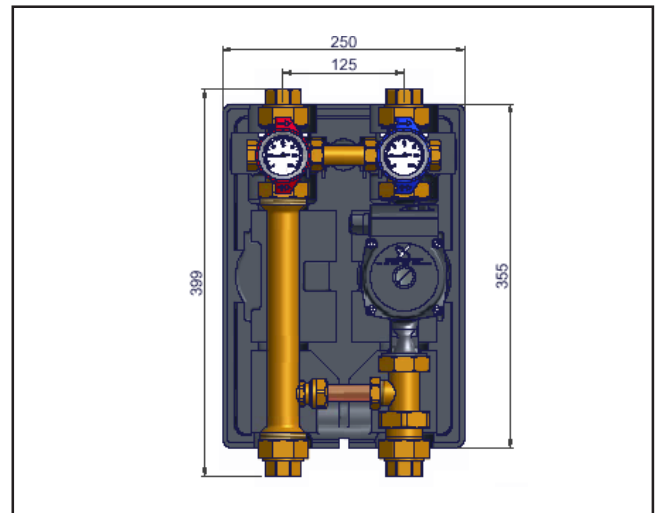

Illustration 1 : plan côté

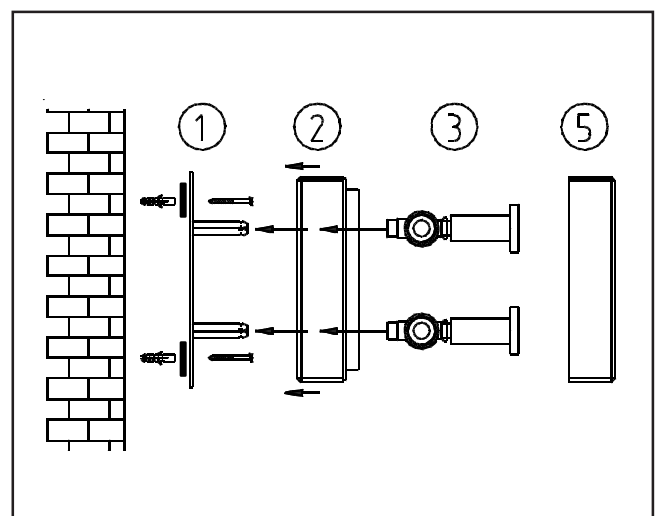

Illustration 2 : fixation murale, vue de haut





