



# Montage- und Bedienungsanleitung

## Wärmepumpenmanager

### WPM-1

NEU

„Wolf Easy Connect System“



ab FW 1.30

Wolf GmbH · Postfach 1380 · 84048 Mainburg · Tel. 08751/74-0 · Fax 08751/741600 · Internet: [www.wolf-heiztechnik.de](http://www.wolf-heiztechnik.de)

Art.-Nr. 3061478\_201111 Änderungen vorbehalten





<b>1. Sicherheitshinweise</b> .....	<b>5</b>
<b>2. Allgemeine Hinweise</b> .....	<b>5-6</b>
<b>3. Normen / Vorschriften</b> .....	<b>7</b>
<b>4. Begriffserklärung</b> .....	<b>8</b>
<b>5. Abkürzungen</b> .....	<b>9</b>
<b>6. Gerätebeschreibung</b> .....	<b>10</b>
<b>7. Montage WPM-1</b>	
• Montage WPM-1 .....	11
• Lieferumfang .....	11
• Befestigung .....	11
<b>8. Abmessungen WPM-1</b> .....	<b>12</b>
<b>9. Einstellung Adressen</b> .....	<b>13</b>
• Einstellung der eBUS-Adresse des WPM-1 .....	13
• Einstellung der PCB-Bus-Adresse der BWL-/BWS-Steuereinheit .....	13
<b>10. Elektrischer Anschluß</b> .....	<b>14-21</b>
• BWL-1 .....	14-15
• BWS-1 .....	16-17
• WPM-1 .....	18-19
• Regelungsplatine HCM .....	20
• Regelungsplatine HPM .....	21
<b>11. Übersicht Bedien- und Anzeigeelemente</b> .....	<b>22</b>
<b>12. Bedienebene Grundanzeigen</b> .....	<b>23-26</b>
• Zeiten .....	23
• Temp. / Druck .....	23
• Energie VT .....	23
• Energie HP .....	23
• Status / Übersicht Betriebsarten .....	24
• Status / Übersicht Zustände Wärmepumpe / E-Heizung .....	24
• Meldung .....	25
<b>13. Bedienebene Hauptmenü</b> .....	<b>26</b>
• Anzeigen .....	26
• Grundeinstellungen .....	26
• Fehlerquittierung .....	26
• Fachmann .....	26
<b>14. Bedienebene Anzeigen</b> .....	<b>27</b>
• Anzeigen .....	27
• Werte .....	27
• Statistik .....	27
• Historie .....	27
<b>15. Bedienebene Grundeinstellungen</b> .....	<b>28-29</b>
• Grundeinstellungen .....	28
• Sprache .....	28
• Datum .....	28
• Uhrzeit .....	28
• Sommer-/Winterzeit .....	29
• WW Betriebsart .....	29
• WW Schnellaufheizung .....	29
• Lüfter Leiselauf .....	29
• Nachtbetrieb .....	29
<b>16. Bedienebene Fehlerquittierung</b> .....	<b>31</b>

<b>17. Bedienebene Fachmann .....</b>	<b>30-36</b>
• Passwort .....	30
• Test .....	31
• Übersicht der Fachmann - Parameter .....	32-33
• Beschreibung der Fachmann - Parameter .....	34-35
• Fehlerhistorie .....	36
• Sonder .....	36
• Kalibrierung .....	36
<b>18. Übersicht Anlagenkonfigurationen .....</b>	<b>37</b>
• Anlagenkonfiguration 01 BWL-1 / BWS-1 .....	38
• Anlagenkonfiguration 02 BWL-1 / BWS-1 .....	39
• Anlagenkonfiguration 02 BWS-1 mit Solar-Warmwasserspeicher .....	40
• Anlagenkonfiguration 02 BWL-1 mit Solar-Warmwasserspeicher .....	41
• Anlagenkonfiguration 03 BWS-1 .....	42
• Anlagenkonfiguration 04 BWS-1 .....	43
• Anlagenkonfiguration 05 BWS-1 .....	44
• Anlagenkonfiguration 11 BWL-1 .....	45
• Anlagenkonfiguration 11 BWS-1 .....	46
• Anlagenkonfiguration 12 BWL-1 .....	47
• Anlagenkonfiguration 12 BWS-1 .....	48
• Anlagenkonfiguration 13 BWL-1 .....	49
• Anlagenkonfiguration 13 BWL-1 mit Solar-Warmwasserspeicher .....	50
• Anlagenkonfiguration 13 BWS-1 mit Solar-Warmwasserspeicher .....	51
• Anlagenkonfiguration 13 BWS-1 .....	52
• Anlagenkonfiguration 14 BWS-1 .....	53-54
• Anlagenkonfiguration 15 BWS-1 .....	55
• Anlagenkonfiguration 21 BWL-1 .....	56
• Anlagenkonfiguration 21 BWS-1 .....	57
• Anlagenkonfiguration 22 BWL-1 .....	58
• Anlagenkonfiguration 22 BWS-1 .....	59
• Anlagenkonfiguration 33 BWL-1 .....	60
• Anlagenkonfiguration 33 BWS-1 .....	61
• Anlagenkonfiguration 34 BWL-1 .....	62
• Anlagenkonfiguration 34 BWS-1 .....	63
• Anlagenkonfiguration 35 BWL-1 .....	64
• Anlagenkonfiguration 35 BWS-1 .....	65
• Anlagenkonfiguration 41 BWL-1 .....	66
• Anlagenkonfiguration 41 BWS-1 .....	67
• Anlagenkonfiguration 42 BWL-1 .....	68
• Anlagenkonfiguration 42 BWS-1 .....	69
• Anlagenkonfiguration 51 BWL-1 / BWS-1 .....	70
• Anlagenkonfiguration 52 BWL-1 / BWS-1 .....	71
<b>19. Zusatzfunktionen .....</b>	<b>72</b>
• Parameter Reset .....	72
• Alarmmeldungen Sanftanlaufgerät .....	72
• Übersicht Alarmmeldungen Sanftanlaufgerät .....	72
<b>20. Technische Daten BWL-1 .....</b>	<b>73</b>
<b>21. Technische Daten BWS-1 .....</b>	<b>74</b>
<b>22. Schaltplan BWS-1 .....</b>	<b>75-80</b>
<b>23. Schaltplan BWL-1 .....</b>	<b>81-88</b>
<b>24. Menüstruktur Hauptmenü .....</b>	<b>89</b>
<b>25. Menüstruktur Fachmann .....</b>	<b>90</b>
<b>26. Leitfaden zur Inbetriebnahme .....</b>	<b>91</b>
<b>27. Fühlerwiderstände .....</b>	<b>92</b>
<b>28. Störung - Ursache - Abhilfe .....</b>	<b>93-96</b>

## Sicherheits- / Warnhinweise

In dieser Beschreibung werden bei wichtigen Anweisungen, die den Personenschutz und die technische Betriebssicherheit betreffen, die folgenden Symbole und Hinweiszeichen verwendet:



Kennzeichnet Anweisungen, die genau einzuhalten sind, um Gefährdung oder Verletzung von Personen zu vermeiden und um Funktionsstörungen oder Schäden am Gerät zu verhindern!



Kennzeichnet Gefahr durch elektrische Spannung an elektrischen Bauteilen!

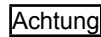

„Hinweis“ kennzeichnet technische Anweisungen, die zu beachten sind, um Schäden und Funktionsstörungen am Gerät zu verhindern.

Bei der Installation, Inbetriebnahme, Wartung, Reparatur sind folgende Vorschriften und Richtlinien zu berücksichtigen:



Die Aufstellung, Installation, Erstellung und Inbetriebnahme der Wärmepumpenanlage muss durch einen qualifizierten Fachmann unter Beachtung der entsprechenden gültigen gesetzlichen Vorschriften, Verordnungen, Richtlinien und der Montageanleitung erfolgen.



Aus sicherheitstechnischen Gründen darf die Spannungsversorgung der Wärmepumpe und die des Reglers auch ausserhalb der Heizperiode nicht unterbrochen werden.

Hinweis: fehlende Überwachung von Druck-HK, Druck-Sole, kein Frostschutz, kein Pumpenstillstandsschutz!



Geräteoberflächen niemals mit Scheuermittel, säure- oder chlorhaltigen Putzmitteln behandeln.



Das Gerät darf nur von einem qualifiziertem Fachmann geöffnet werden. Vor dem Öffnen des Gerätes müssen alle Stromkreise spannungsfrei geschaltet sein.



Greifen Sie niemals bei eingeschaltetem Wartungs-Hauptschalter an elektrische Bauteile und Kontakte! Es besteht die Gefahr eines Stromschlages mit Gesundheitsgefährdung oder Todesfolge.



Achtung: Vor Abnahme der Verkleidung Wartungs-Hauptschalter ausschalten. An Anschlussklemmen des WPM-1 liegt auch bei ausgeschaltetem Wartungs-Hauptschalter Spannung an.



Bei der Installation und bei der Ausführung von elektrischen Arbeiten sind die einschlägigen EN- und VDE-Sicherheitsvorschriften sowie die Vorschriften der Energieversorgungsunternehmen (EVU) zu beachten.



Das Entfernen, Überbrücken oder Außerkraftsetzen von Sicherheits- und Überwachungseinrichtungen ist verboten!

Bei der Installation, Inbetriebnahme, Wartung, Reparatur sind folgende Vorschriften und Richtlinien zu berücksichtigen:



Die Anlage darf nur in technisch einwandfreiem Zustand betrieben werden. Störungen und Schäden, die die Sicherheit beeinträchtigen, müssen umgehend beseitigt werden.



Bei Einstellung der Brauchwassertemperatur über 60 °C bzw. bei Aktivierung der Antilegionellenfunktion mit einer Temperatur größer als 60 °C ist für eine entsprechende Kaltwasserbeimischung zu sorgen (Verbrühungsgefahr).



Bei Aufstellung in Österreich:  
Die Vorschriften und Bestimmungen des ÖVE sowie des örtlichen EVU sind zu beachten.



Die einwandfreie Funktion der elektrischen Ausrüstung ist in regelmäßigen Abständen zu kontrollieren.



Störungen und Schäden dürfen nur von Fachkräften beseitigt werden.



Schadhafte Bauteile dürfen nur durch originale Wolf-Ersatzteile ersetzt werden.



Vorgeschriebene elektrische Absicherungswerte sind einzuhalten (siehe Technische Daten).



Werden an Wolf-Regelungen technische Änderungen vorgenommen, übernehmen wir für Schäden, die hierdurch entstehen, keine Gewähr.

**Hinweis:** Diese Montage- und Bedienungsanleitung ist gültig für Wärmepumpenmanager WPM-1 ab Softwarestand 1.30 (Die aktuelle Version der Software des WPM-1 wird während des Startvorgangs im Display angezeigt).

**Normen / Vorschriften**

Das Gerät sowie das Regelungszubehör entsprechen folgenden Bestimmungen:

**EG-Richtlinien**

2006/95/EG Niederspannungsrichtlinie  
2004/108/EG EMV-Richtlinie

**EN-Normen**

EN 60335-1  
EN 60335-2-40  
EN 60529  
EN 60730-1  
EN 61000-3-2  
EN 61000-3-3  
EN 61000-6-2  
EN 61000-6-3

### Begriffserklärung

#### Arbeitszahlen TAZ, JAZ

Die Tagesarbeitszahl TAZ und die Jahresarbeitszahl JAZ stellen das Verhältnis zwischen der abgegebenen Wärmemenge  $W_{th}$  zur aufgenommenen elektrischen Energie  $W_{el}$  im jeweiligen Zeitraum dar.

TAZ = Arbeitszahl des Vortags (VT)

JAZ = Arbeitszahl der aktuellen Heizperiode (HP) von 01.01. bis 31.12.

$$TAZ = \frac{W_{th(VT)}}{W_{el(VT)}} \quad JAZ = \frac{W_{th(HP)}}{W_{el(HP)}}$$

Je kleiner die Differenz zwischen Wärmequellentemperatur und Heizungsvorlauftemperatur ist, umso besser (höher) wird die Arbeitszahl und umso effizienter arbeitet die Anlage.

Voraussetzung für die Ermittlung der JAZ/TAZ ist der Anschluss des Impulssignals eines Stromzählers mit S0-Schnittstelle

#### Expansionsventil

Mit dem Expansionsventil wird der Druck des abgekühlten Mediums abgebaut. Damit kann das Medium wieder Umweltwärme aufnehmen und so beginnt der Kreislauf von neuem.

#### Sammlerrücklauftemperatur $T_{\text{SammlerRL}}$

Die Sammlerrücklauftemperatur ist die Temperatur im Rücklauf eines Trennspeichers oder einer hydraulischen Weiche (Sammlerfühler SAF).

Diese Temperatur dient der witterungsgeführten Temperaturregelung eines angeschlossenen Heizkreis.

#### Solekreis

Im Solekreis wird aus der Wärmequelle Erdreich mittels mit Sole durchströmter Erdwärmekollektoren oder Erdwärmesonden Energie aufgenommen und an den Verdampfer weitergeleitet.

#### Zubringer-/Heizkreispumpe ZHP

Diese Umwälzpumpe ist bei Sole-Wärmepumpen integriert (Gerätepumpe), bei Luft-Wärmepumpen extern. Sie dient je nach Anlagenkonfiguration und Betriebsart entweder als Zubringerpumpe für Trennspeicher oder als Heizkreispumpe.

#### Verdampfer

Im Verdampfer wird das im Niederdruckbereich des Kältemittelkreislaufs der Wärmepumpe zirkulierende Medium durch die Umwelt- bzw. Wärmeenergie aus der Luft oder der Erde verdampft und somit in einen gasförmigen Zustand versetzt.

#### Verdichter (Kompressor)

Der elektrische Verdichter (Kompressor) saugt das verdampfte Medium (Sauggas) an. Dort wird es stark verdichtet und dadurch auf ein hohes Temperaturniveau gebracht (Heißgas).

#### Verflüssiger

Die Wärmeenergie des Mediums auf hohem Temperaturniveau wird im Hochdruckbereich des Kältemittelkreislaufs an den Heizungskreislauf abgegeben. Das gasförmige Medium kühlt sich dabei ab und wird wieder flüssig.

**Abkürzungen**

0-10V/On-Off	- Eingang für externe Anforderung
3WUV HZ/PO	- 3-Wege-Umschaltventil Heizung/Pool
3WUV HZ/WW	- 3-Wege-Umschaltventil Heizung/Warmwasser
A1	- Parametrierbarer Ausgang 1
A2	- Parametrierbarer Ausgang 2
AF	- Außentemperaturfühler
BM	- Bedienmodul
BR / BN	- Braun
BK	- Schwarz
BU	- Blau
BKM	- Bioline Kühlmodul
BVG	- Bioline Holzvergaserkessel
BWL-1	- Bioline Wärmepumpe Luft
BWS-1	- Bioline Wärmepumpe Sole
DFL HK	- Heizkreisdurchfluss
DFG	- Durchflußgeber
E1	- Parametrierbarer Eingang 1
eBus	- eBus-Bussystem
EEQ	- Externe Energiequelle
eHz	- Elektro-Heizung
ESM	- Externe Störungsmeldung
EVU	- Eingang für Sperrung durch Energieversorger
GTS	- Geräte Type Stecker (Parameterstecker)
GLT	- Gebäudeleittechnik
GY	- Grau
HCM	- Regelungsplatine in WPM-1
HK 1	- Heizkreis 1
HKP	- Heizkreispumpe
HP	- Heizperiode
HPM	- Regelungsplatine in Steuereinheit BWL-1 / BWS-1
HZ	- Heizung
JAZ	- Jahresarbeitszahl
MaxTh	- Maximalthermostat
MK 1	- Mischerkreis 1
MKP	- Mischerkreispumpe
MM	- Mischermotor oder Mischermotul
PKP	- Primärkreispumpe
Pool	- Schwimmbadladebetrieb
PWM	- PWM-Ansteuerung der ZHP
RL	- Rücklauf
RLF	- Rücklauftemperaturfühler
RT	- Raumthermostat
S0	- S0-Schnittstelle für Stromzähler-Impulssignal
SAF	- Sammlerrücklauftemperaturfühler
SFK	- Kollektortemperaturfühler (Solaranlage)
SFS	- Speichertemperaturfühler (Solaranlage)
SKP	- Solarkreispumpe
SM1	- Solarmodul 1
SOP	- Solekreispumpe
SPF	- Speichertemperaturfühler
TAZ	- Tagesarbeitszahl
UPM	- Lüfter- oder Pumpendrehzahl
VF	- Vorlauftemperaturfühler
VL	- Vorlauf
VT	- Vortag
WPM-1	- Wärmepumpenmanager
WW	- Warmwasser
WWP	- Warmwasserpumpe bzw. WWSpeicherladepumpe
ZHP	- Zubringer-/Heizkreispumpe (Gerätepumpe)
Zirk	- Zirkulationstaster oder Zirkulationspumpe (Zirkomat)
Zirk100	- Zirkulationspumpe 100% (Dauerbetrieb)
Zirk20	- Zirkulationspumpe 20% (2 Min. ein, 8 Min. aus)
Zirk50	- Zirkulationspumpe 50% (5 Min. ein, 5 Min. aus)
ZP	- Zirkulationspumpe
ZWE	- Zusatzwärmeerzeuger

### Gerätebeschreibung

Der Wärmepumpenmanager WPM-1 mit integriertem Bedienmodul BM dient der Steuerung und Regelung der Hocheffizienz-Wärmepumpen BWL-1-A, BWL-1-I (Luft/Wasser) sowie BWS-1 (Sole/Wasser) und der dazugehörigen Anlagenkomponenten.

Das Gerät bietet raum- oder witterungsgeführte Temperaturregelung mit Zeitprogramm für Heizen und Warmwasser, d.h. zum Regeln eines Heizkreises, eines Mischerkreises und der Brauchwasserladung. Der Wärmepumpentyp (Luft, Sole, Leistungsklasse) wird vom Wärmepumpenmanager selbständig erkannt.

Die Anpassung an die Wärmepumpenanlage und an das Heizungs- und Brauchwassersystem erfolgt durch eine Auswahl aus vorkonfigurierten Hydraulikvarianten bzw. Anlagenkonfigurationen.

Über parametrierbare Ein- und Ausgänge können zusätzliche Funktionen realisiert werden wie z.B. die Ansteuerung einer Zirkulationspumpe (Zeitsteuerung oder Taster), die Ansteuerung einer Schwimmbadladepumpe oder die Zuschaltung eines zweiten Wärmeerzeugers.

Die Ein-Knopf-Bedienung, die gut lesbaren Displays und die strukturierte Menüführung erlauben die einfache Parameter-Einstellung und eine übersichtliche Anzeige von aktuellen Messwerten.

Die abgegebene Wärmemenge wird durch die Regelung ermittelt und angezeigt. Bei Anschluss des Impulssignals eines bauseitigen Stromzählers mit S0-Schnittstelle ist auch die Anzeige der aufgenommenen elektrischen Energie sowie der Tages- und Jahresarbeitszahl (TAZ und JAZ) möglich. Der Wärmepumpenmanager WPM-1 ist über die eBus-Schnittstelle in das Wolf-Regelungssystem integrierbar.

### Montage WPM-1

- Wärmepumpenmanager und Zubehör aus der Verpackung nehmen.
- Lieferumfang überprüfen.
- Wärmepumpenmanager über die vorgesehenen Befestigungslöcher fest an die Wand montieren.
- Je nach Länge des verwendeten Kabelsatzes auf den maximal möglichen Abstand zur Wärmepumpen-Steuereinheit achten!
- Außenfühler an Nord- oder Nordostwand in 2 - 2,5 m Abstand über dem Boden montieren (Kabeldurchführung nach unten!).
- Wärmepumpenmanager entsprechend „Anschlussschema“, „Elektrischer Anschluss“ und „Anschlussplan“ anschließen und verdrahten.
- Oberteil Gehäuse WPM-1 zuletzt montieren und anstecken!



Wärmepumpenmanager nicht für Feuchtraummontage geeignet (Schutzart IP20).

Bauseitige Leitungen für Temperaturfühler nicht zusammen mit Netzleitungen verlegen.

### Lieferumfang

Anzahl	Bezeichnung	Art.-Nr.
1	Unterteil WPM (komplett montiert und vorverdrahtet)	-
1	Oberteil WPM (montiert mit 4x Filmscharnier, 1x Bedienmodul BM und Verbindungsleitungen)	-
1	Aussenfühler	2792021
1	Rohranlegefühler 5K NTC (Vorlauffühler VF, Mischerkreis)	2792022
1	Wandsockel BM Blinddeckel	1730260
1	Wolf-Schraubendreher 2.5x0.4mm (für Klemmenblock 1X10, Stecker ZHP und 3WUV HZ/WW)	1532826
1	Set mit 4x Dübel (8mm) und 4x Schraube (4x50)	-
17	Stufenstutzen STM 16 T	2744858
4	Steckstutzen M20	3200008
2	Steckstutzen Hensel M25	-
4	Kabelverschraubung M16	3210417
4	Mutter für Kabelverschraubung M16	-
1	Montageanleitung Bedienmodul BM	3062535
1	Bedienungsanleitung Bedienmodul BM	3062536
1	Montage- und Bedienungsanleitung Wärmepumpenmanager WPM-1	3061478

### Befestigung

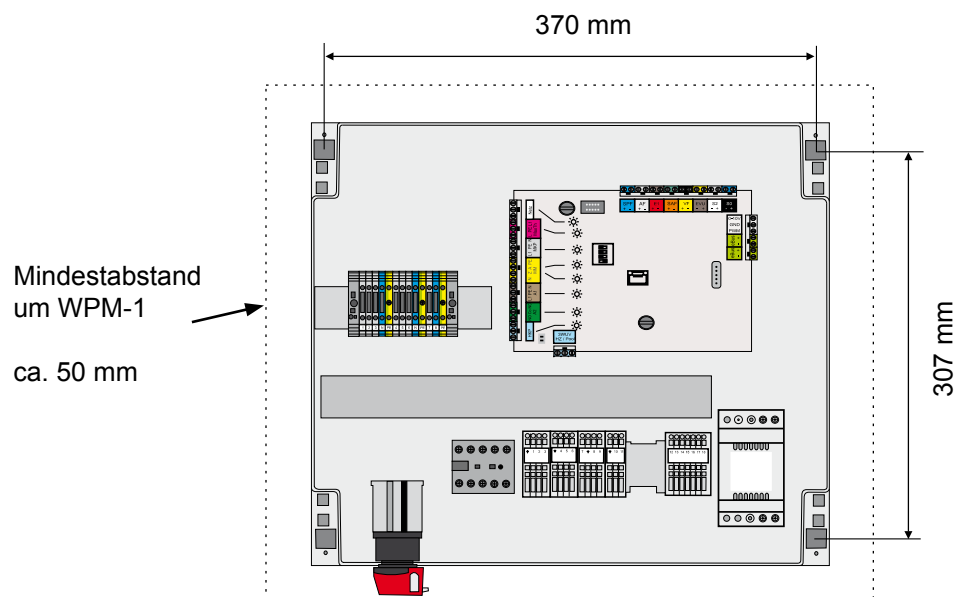

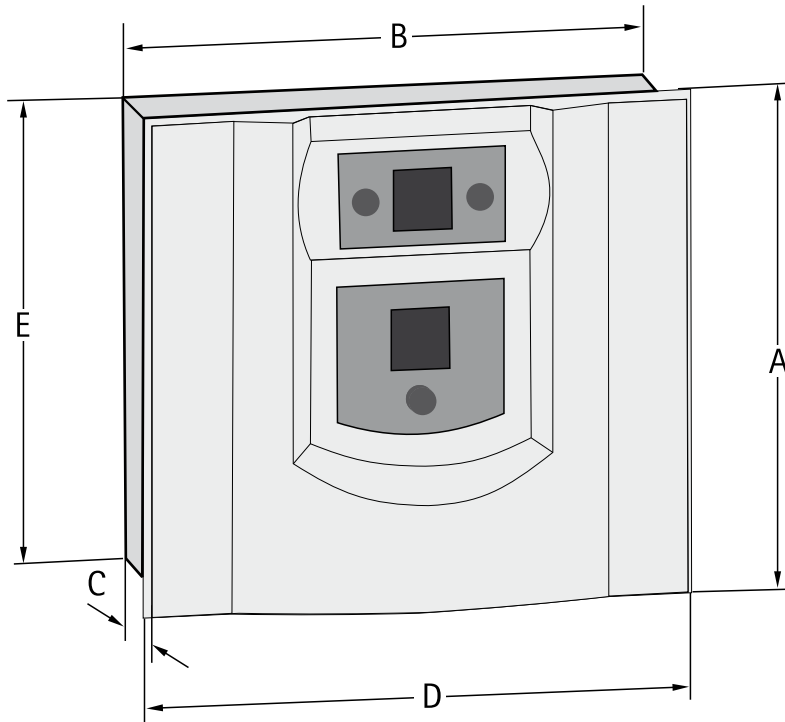
**Abmessungen WPM-1**

		WPM-1
Höhe Oberteil WPM-1	A / mm	377
Breite Unterteil WPM-1	B / mm	388
Tiefe	C / mm	141
Breite Oberteil WPM-1	D / mm	407
Höhe Unterteil WPM-1	E / mm	347

### Einstellung der eBUS-Adresse des WPM-1

Einstellung eBUS	
Adresse 0	
Adresse 1 (Werkseinstellung)	
Adresse 2	
Adresse 3	
Adresse 4	
Adresse 5	
Adresse 6	
Adresse 7	

Die eBUS-Adresse des Wärmepumpenmanagers WPM-1 ist mittels DIP-Schalter auf der Regelungsplatine HCM auf Adresse 1 eingestellt und beizubehalten (Werkseinstellung).

Die Einstellung der eBUS-Adresse des Bedienmodul BM und ggf. weiterer vorhandener WRS-Komponenten ist den jeweiligen Montage- und Bedienungsanleitungen zu entnehmen.

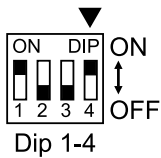

### Einstellung der PCB-Bus-Adresse der BWL-/BWS-Steuereinheit

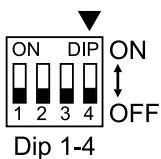

Die PCB-Bus-Adresse der BWL- und der BWS-Steuereinheit ist mittels DIP-Schalter auf der Regelungsplatine HPM entsprechend nebenstehender Darstellung (4x OFF) eingestellt und beizubehalten (Werkseinstellung).

**Werkseinstellung darf nicht verändert werden!**



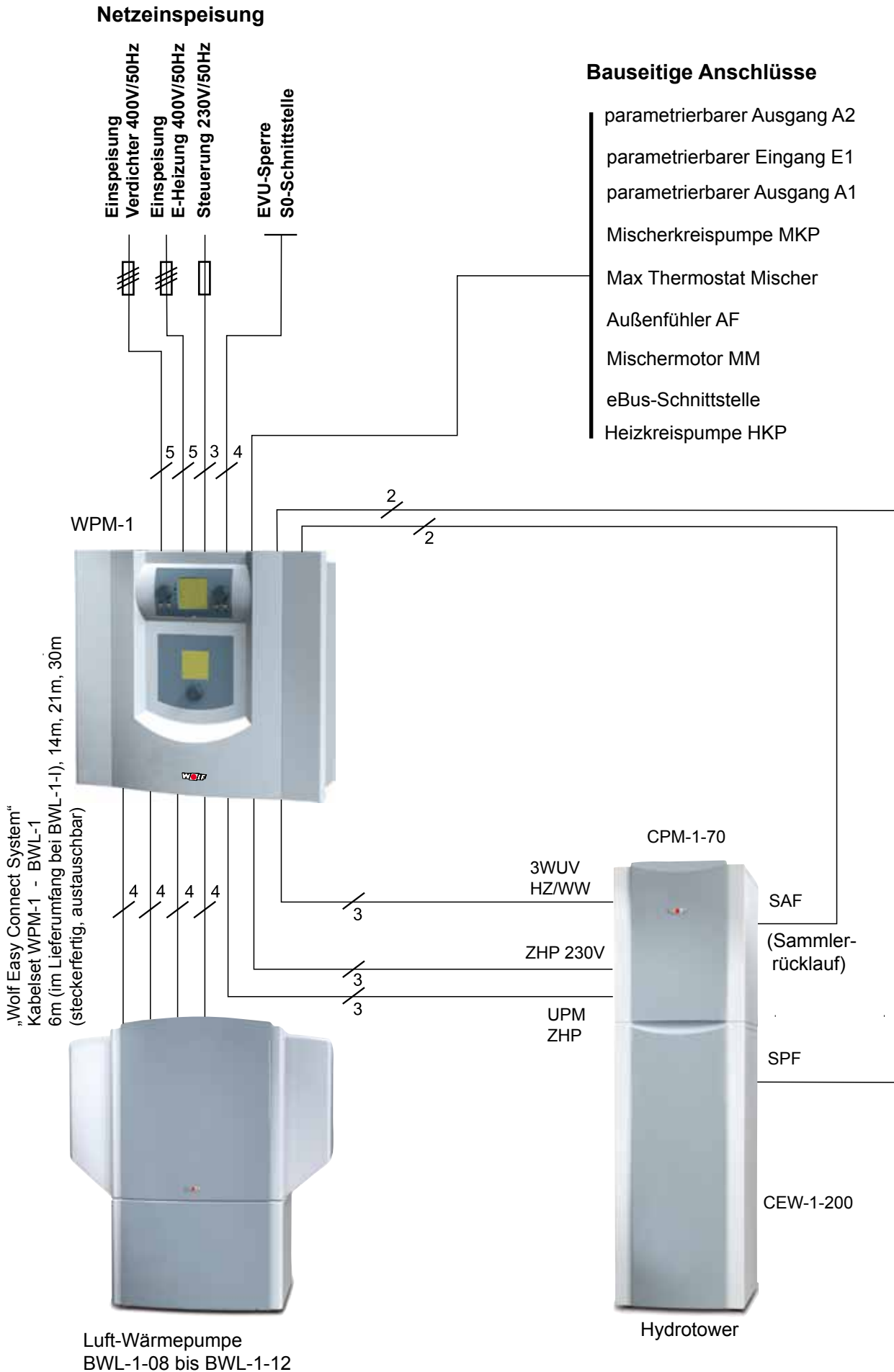

### Elektrischer Anschluss BWL-1 an WPM-1

### Wärmepumpenmanager WPM-1

„Wolf Easy Connect System“  
Kabelset WPM-1 - BWL-1  
6m (im Lieferumfang bei BWL-1-I), 14m, 21m, 30m  
(steckerfertig, austauschbar)

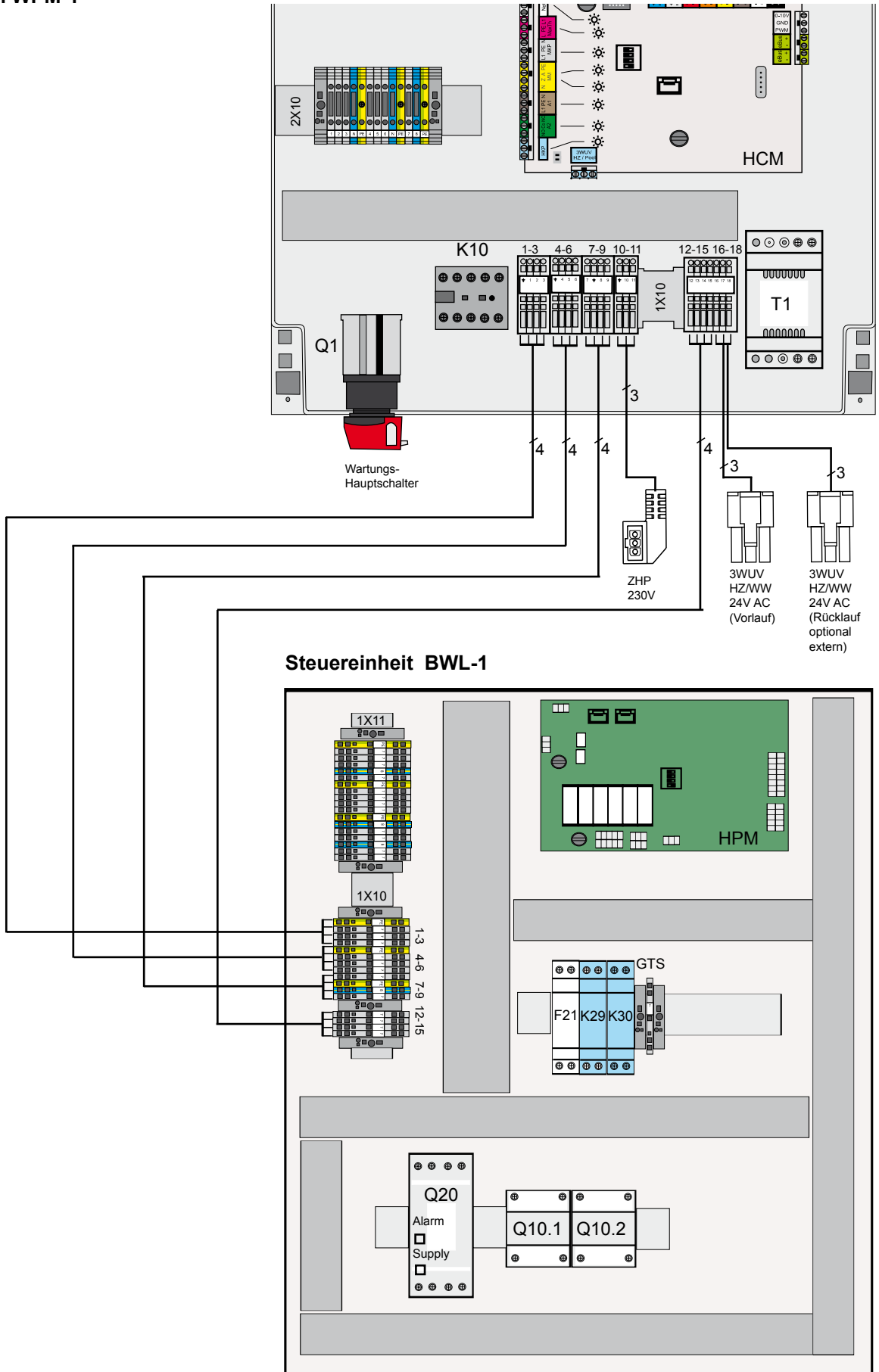

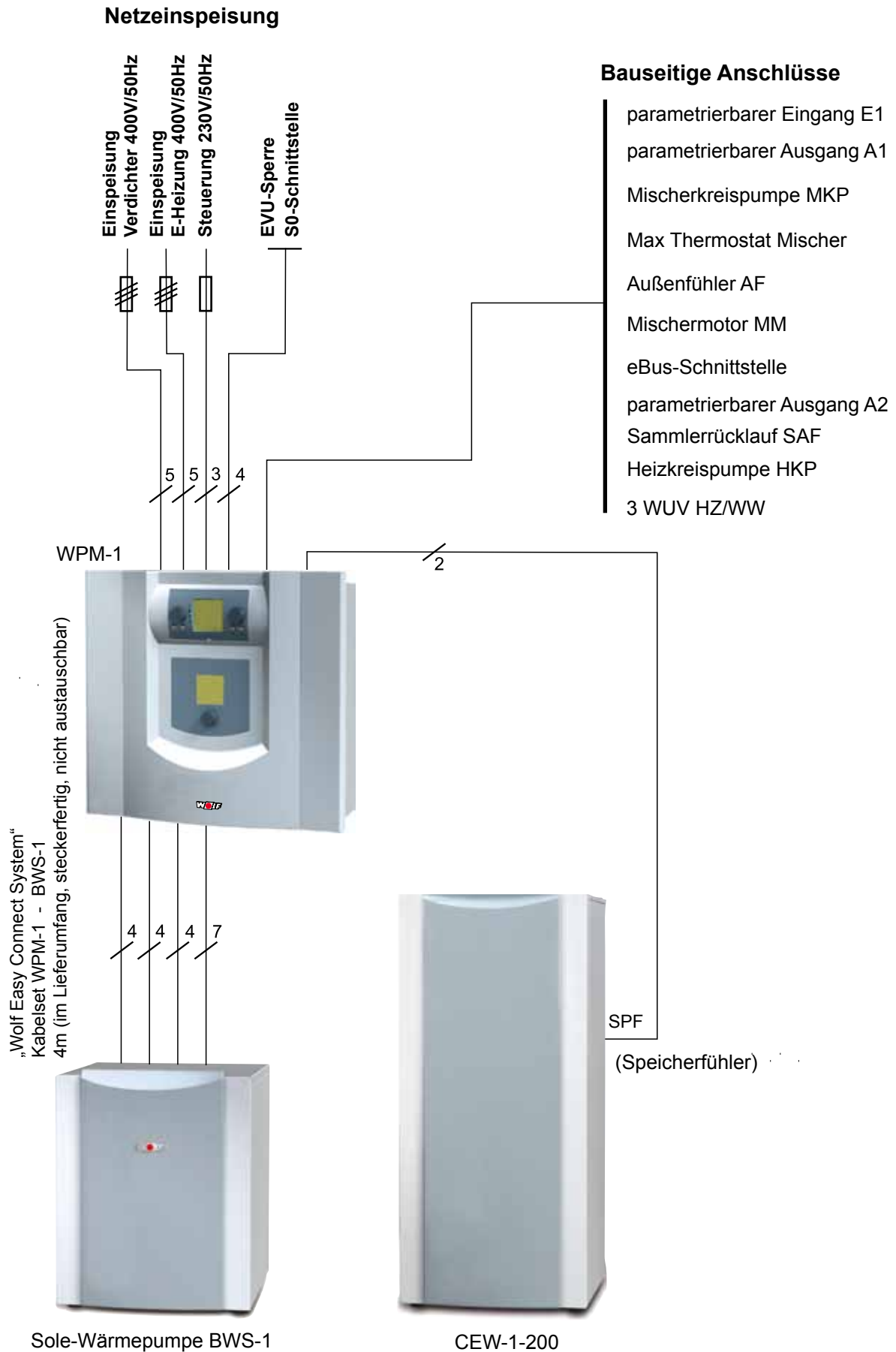

### Elektrischer Anschluss BWS-1 an WPM-1

### Wärmepumpenmanager WPM-1

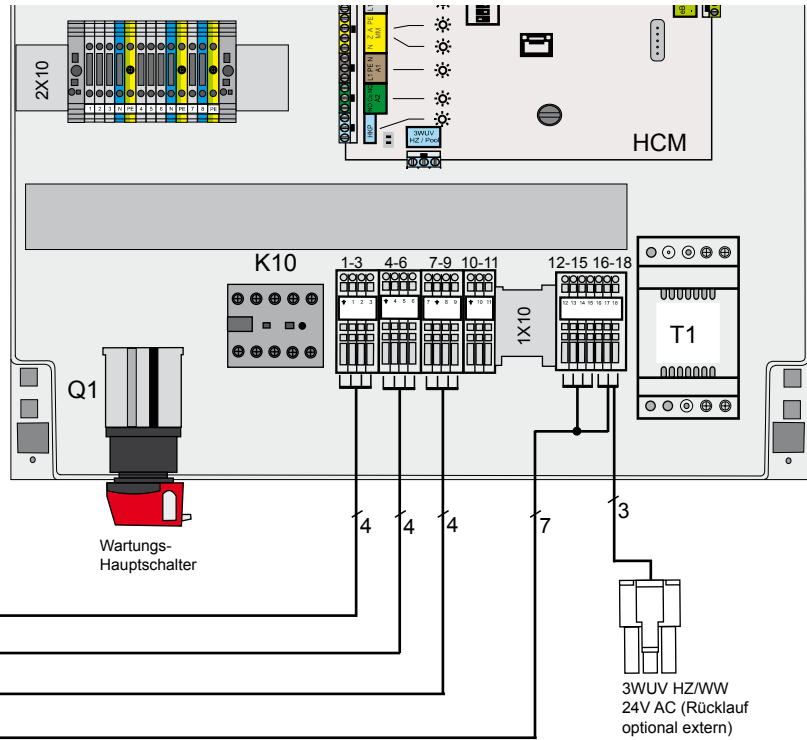

„Wolf Easy Connect System“  
Kabelset WPM-1 - BWS-1  
4m (im Lieferumfang, steckerfertig, nicht austauschbar)

### Steuereinheit BWS-1

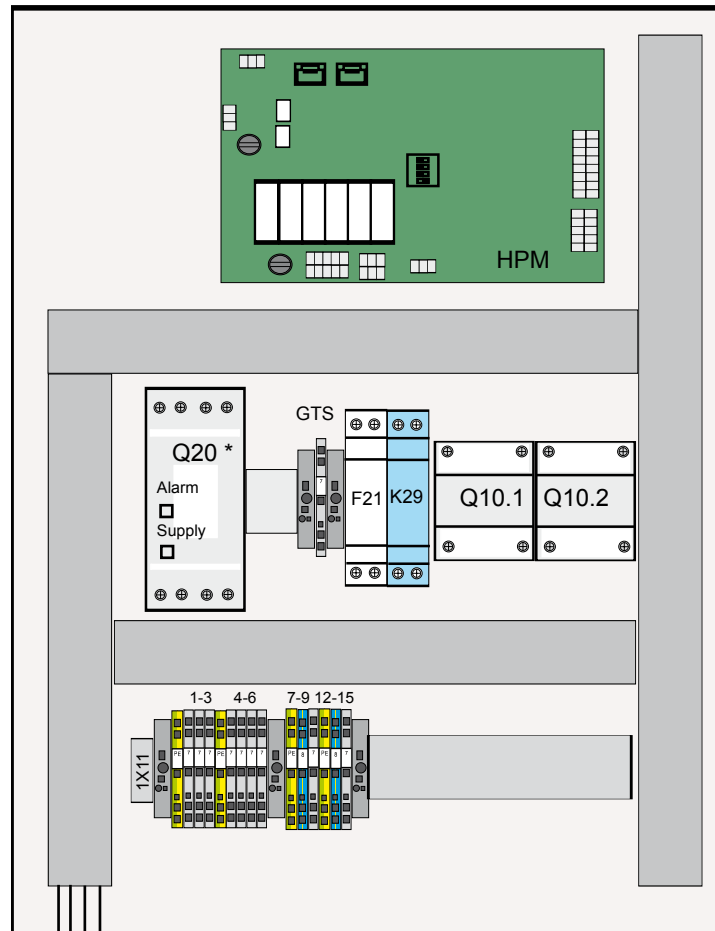

\* Q20 bei BWS-1-08 ... 16  
K20 bei BWS-1-06

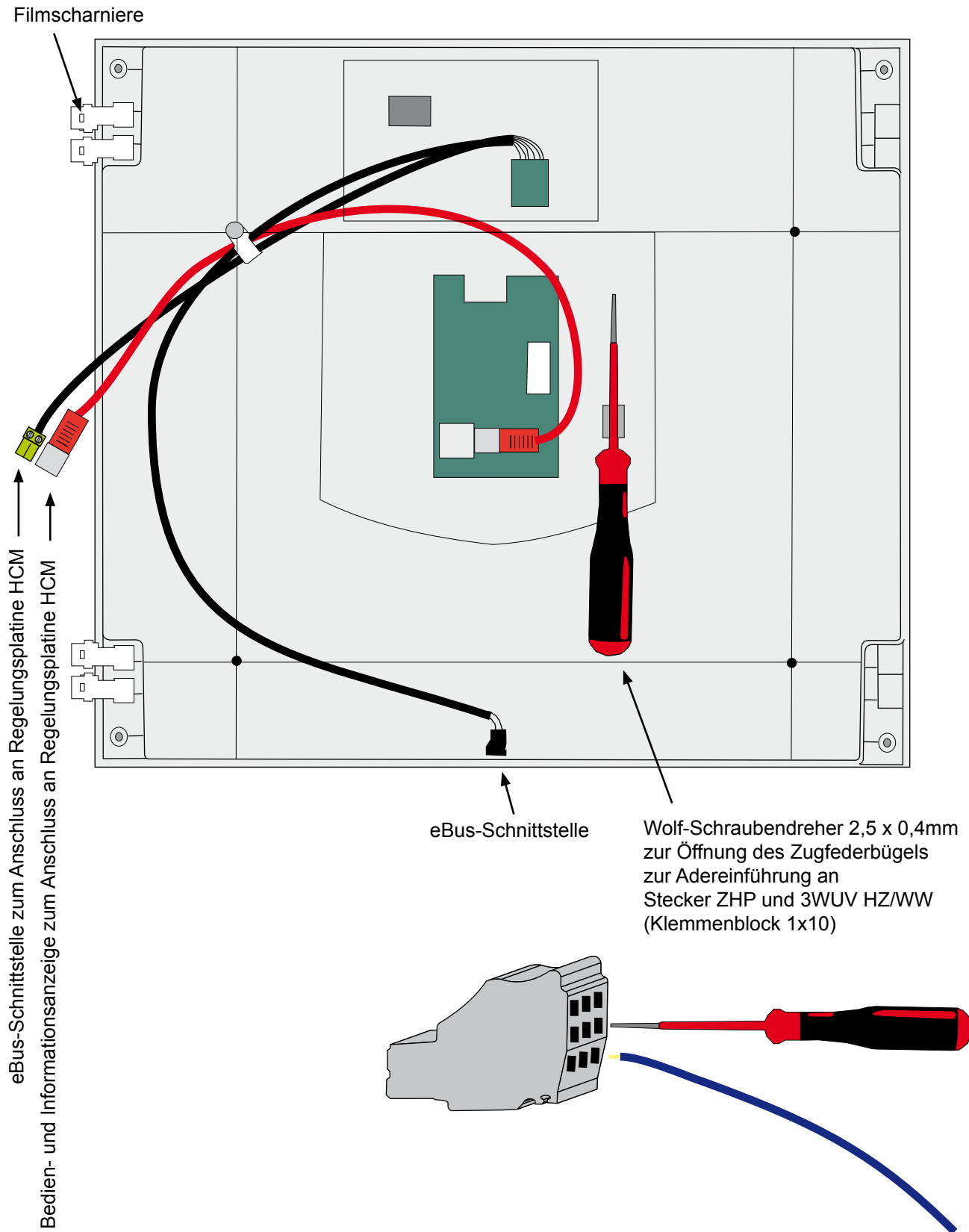
**Oberteil Gehäuse WPM-1 (Innenseite)**

### Unterteil Gehäuse WPM-1

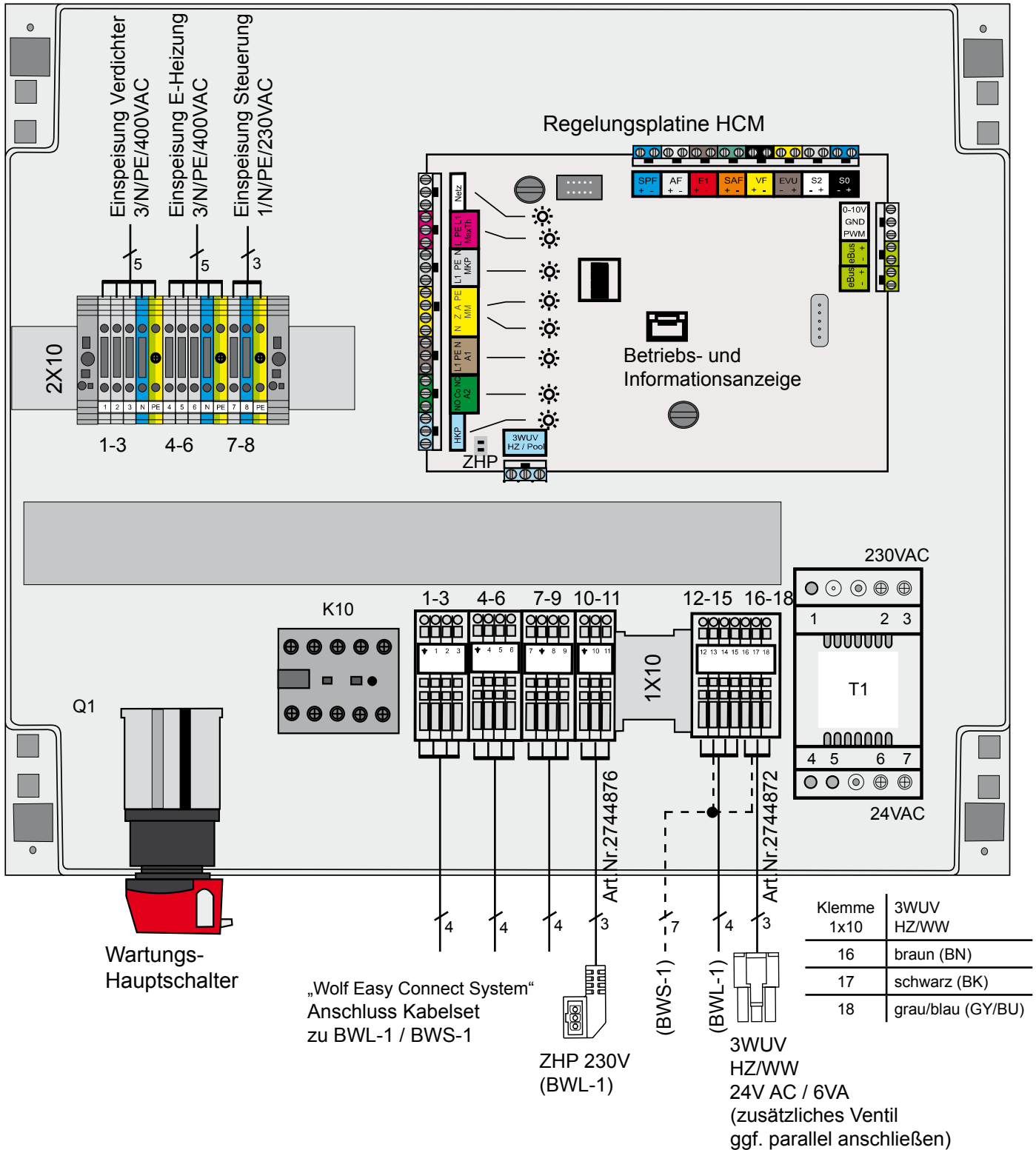

### Regelungsplatine HCM (WPM-1)

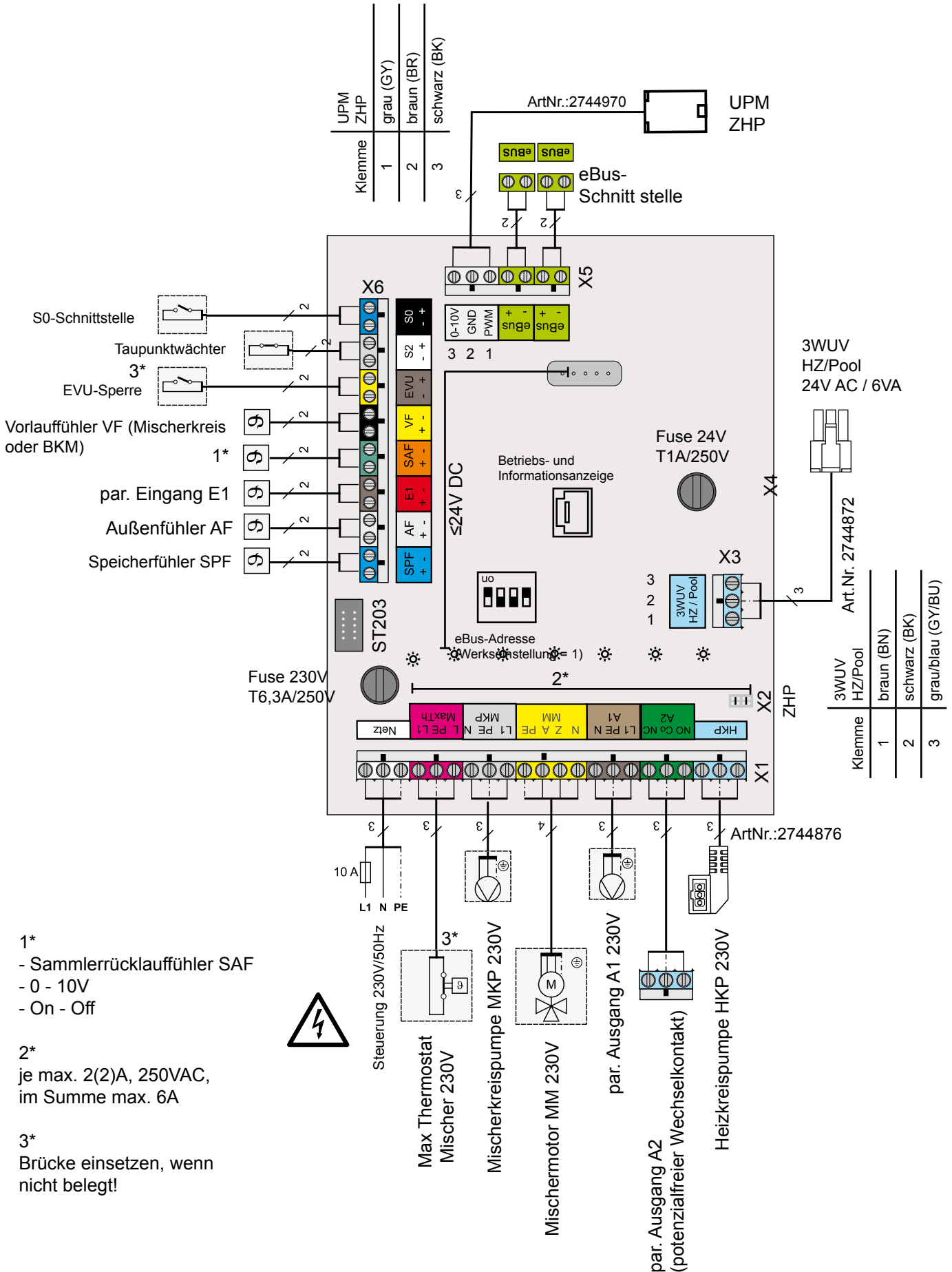

- 1\* - Sammlerrücklauffühler SAF
- 0 - 10V
- On - Off



- 2\* je max. 2(2)A, 250VAC, im Summe max. 6A

- 3\* Brücke einsetzen, wenn nicht belegt!

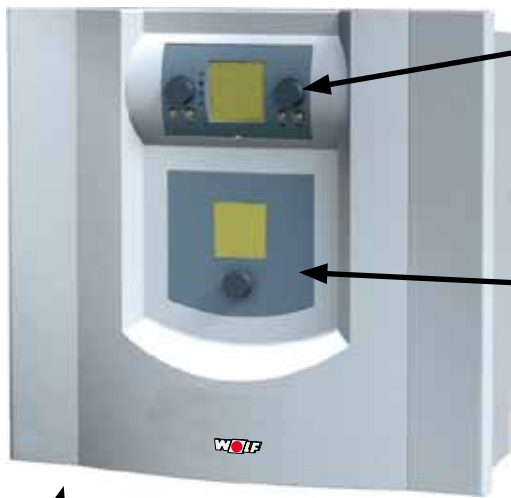

**Wärmepumpenmanager**

Bedienmodul BM für die Wärmepumpe und weitere Komponenten des WRS-Systems (siehe Anleitung BM-Modul)

Betriebs- und Informationsanzeige der Wärmepumpe

Wartungs-Hauptschalter für den Wärmepumpenmanager und die Wärmepumpe

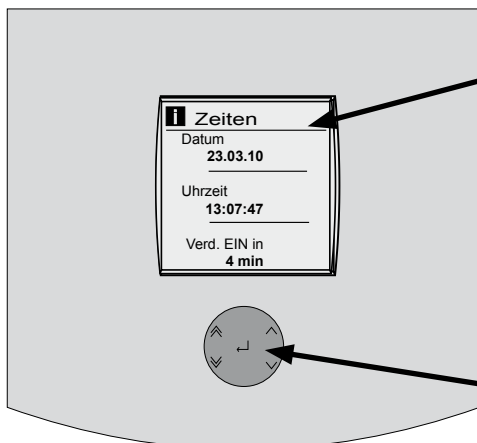
**Betriebs- und Informationsanzeige**

Beleuchtetes LC-Display zur Anzeige von Informationen wie Betriebszustände, Messwerte und Einstellungen der Wärmepumpe.

Bedienknopf (Dreh-/Druckknopf) mit deutlich fühlbarer Rasterfunktion zur Bedienung der Betriebs- und Informationsanzeige der Wärmepumpe.

Durch Links- oder Rechtsdrehen kann zwischen Anzeigen oder Menü-Unterpunkten gewechselt oder eine Einstellung verändert werden.

Durch Drücken kann das Hauptmenü aufgerufen, ein Menü-Unterpunkt ausgewählt oder eine Einstellung bestätigt werden.

## Grundanzeigen

Die Bedienebene Grundanzeigen dient der Darstellung der wichtigsten Informationen über das System

Durch links- oder rechtsdrehen des Bedienknopfs kann zwischen den folgenden Grundanzeigen gewechselt werden.

### Zeiten

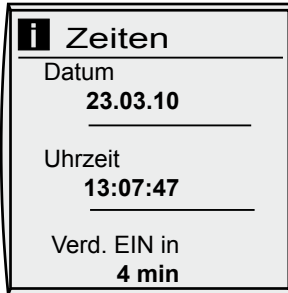

Anzeige des aktuellen Datums und der aktuellen Uhrzeit sowie ggf. der verbleibenden Zeit der Sperrzeit bis zum nächstmöglichen Start des Verdichters

### Temp. / Druck

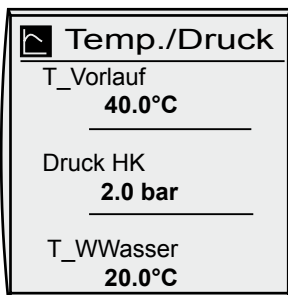

Anzeige des aktuellen Werts der Vorlauftemperatur, des Heizkreis-Drucks und der Warmwasserspeichertemperatur.

### Energie VT

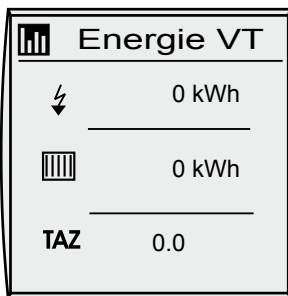

Anzeige der aufgenommenen elektrischen Energie, der erzeugten Wärmeenergie und der Tagesarbeitszahl (TAZ) des Vortags (VT).

Vorraussetzung für Anzeige der aufgenommenen elektrischen Energie und der TAZ ist der Anschluss des Impulssignals eines Stromzählers mit S0-Schnittstelle.

### Energie HP

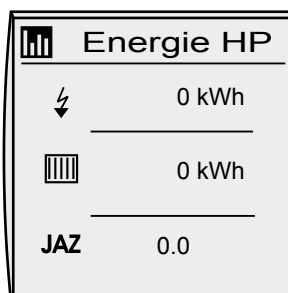

Anzeige der bisher aufgenommenen elektrischen Energie, der erzeugten Wärmeenergie und der Jahresarbeitszahl (JAZ) des laufenden Kalenderjahres bzw. der aktuellen Heizperiode (HP) vom 01.01. bis 31.12.

Vorraussetzung für Anzeige der aufgenommenen elektrischen Energie und der JAZ ist der Anschluss des Impulssignals eines Stromzählers mit S0-Schnittstelle.

## Status

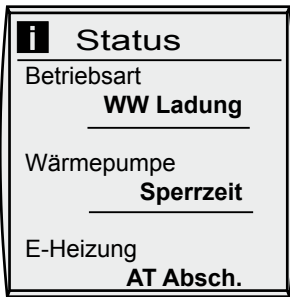

Anzeige der aktuellen Betriebsart des Systems sowie Anzeige des aktuellen Zustands der Wärmepumpe und der Elektro-Heizung.

### Übersicht Status Betriebsart

Kurzbezeichnung	Beschreibung
Frost. HK	Frostschutzbetrieb Heizkreis
Frost. WW	Frostschutzbetrieb Warmwasserspeicher
DFL gering	Heizkreisdurchfluss gering
Vorwärmung	Vorwärmung für den Abtaubetrieb (nur BWL-1)
Abtaubetrieb	Abtaubetrieb zur Abtauung des Verdampfers (nur BWL-1)
Antilegion.	Antilegionellenfunktion (zweistündige Warmwasserspeicherladung mit 65°C Solltemperatur bei Start durch BM)
WW Ladung	Warmwasserspeicherladung
Nachlauf WW	Pumpennachlauf Warmwasserspeicherladung
Heizbetrieb	Heizbetrieb
Nachlauf HK	Pumpennachlauf Heizkreis
Standby	Bereitschaft (Normal)
Standby LP	Bereitschaft (Low Power) (Wechsel erfolgt nach 10 min. in Standby)
GLT	Steuerung durch Gebäudeleittechnik (0 - 10V, On - Off)
Pool	Schwimmbadladebetrieb
Kühlung Pas.	Passive Kühlung (nur BWS-1 mit Kühlmodul BKM)
Test	Untermenü „Test“ in Bedienebene Fachmann ist aufgerufen

### Übersicht Status Wärmepumpe und E-Heizung

Kurzbezeichnung	Beschreibung
Störung	Störung der Wärmepumpe / der Elektro-Heizung
Deaktiviert	keine Freigabe der Elektro-Heizung für den Heizbetrieb (WP090 = AUS, ausgenommen Frostschutzbetrieb) oder WP090 = AUS, die Elektroheizung abgeklemmt und Störung 101 quittiert.
Standby	Wärmepumpe / Elektro-Heizung in Bereitschaft
Vorspülen	Quellenkreislauf wird vorgespült vor Start des Verdichters oder der passiven Kühlung
Ein	Wärmepumpe bzw. Verdichter in Betrieb
Abtaubetrieb	Verdampfer wird abgetaut (nur bei BWL-1)
Sperrzeit	Sperrzeit bis zum Start der Wärmepumpe / Elektro-Heizung
EVU Sperre	Zeitlich begrenzte Sperre der Wärmepumpe / Elektro-Heizung durch das Energieversorgungsunternehmen
AT Absch.	Abschaltung der Wärmepumpe / Elektro-Heizung aufgrund der Höhe der Außentemperatur
VL/RL > Max.	Maximale Vorlauf- oder Rücklauf-temperatur überschritten
Heißg. > Max.	Maximale Heißgastemperatur überschritten
Kühlung Pas.	Passive Kühlung (nur BWS-1 mit Kühlmodul BKM)
Sole < Min.	Minimale Soletemperatur unterschritten (nur BWS-1 mit Kühlmodul BKM)
Betauung	Passive Kühlung unterbrochen durch Auslösung des Taupunktjägers (nur BWS-1 mit Kühlmodul BKM)

### Meldung



Anzeige von Fehlermeldungen bzw. aufgetretenen Störungen.

Länger als 10 Min. andauernde Störungen werden zusätzlich durch einen Warnton signalisiert (Voraussetzung: WP004 = Ein).  
Bei mehrfach auftretenden oder verriegelnden Störungen ist der Fachmann oder der Kundendienst zu informieren!

Eine Übersicht der Fehlermeldungen mit Ursache- und Abhilfe befindet sich im Kapitel „Störung-Ursache-Abhilfe“

## Hauptmenü

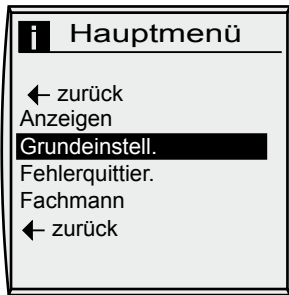

Durch Drücken des Bedienknopfs gelangt man von der Bedienebene Grundanzeigen in die Bedienebene Hauptmenü.  
Hier kann durch Drehen und Drücken des Bedienknopfs eine gewünschte Funktion oder ein Untermenü bzw. eine weitere Bedienebene gewählt werden.  
Über „zurück“ gelangt man wieder zur vorherigen Bedienebene.  
Wenn länger als zwei Minuten keine Einstellung vorgenommen wurde, wechselt die Anzeige automatisch in die Bedienebene Grundanzeigen.

## Anzeigen

Untermenü zur Anzeige aktueller Zustände, Messwerte und statistischer Daten des Systems.

## Grundeinstellungen

Untermenü zur Grundeinstellung des Systems.

## Fehlerquittierung

Funktion zur Quittierung von Fehlermeldungen bzw. aufgetretenen Störungen.

## Fachmann

Untermenü mit Funktionen und erweiterte Einstellmöglichkeiten für den Fachmann.

## zurück

Zurück zur vorherigen Bedienebene

### Anzeigen



### Werte

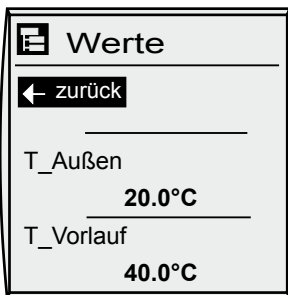

In der Bedienebene Anzeigen können aktuelle Zustände und Messwerte sowie statistische Daten des Systems abgerufen werden.

Die Werte werden dem Anlagentyp und der eingestellten Anlagenkonfiguration entsprechend angezeigt.

Kurzbezeichnung	Bedeutung
T_Außen	Außentemperatur [°C]
T_Vorlauf	Vorlauftemperatur [°C]
T_Rücklauf	Rücklauftemperatur [°C]
Druck HK	Heizkreisdruck [bar]
DFL HK	Heizkreisdurchfluß [l/min]
ZHP	Zubringer-/Heizkreispumpe [Ein/Aus]
T_SammlerRL	Sammlerrücklauftemperatur (SAF) [°C]
HKP	Heizkreispumpe/-ventil (direkter HK) [Ein/Aus]
T_EEQ	Temperatur externe Energiequelle an parametrierbarem Eingang E1 [°C]
T_Mischer	Mischerkreistemperatur (VF) [°C]
MKP	Mischerkreispumpe [Ein/Aus]
T_WWasser	Warmwasserspeichertemperatur [°C]
3WUV HZ/WW	3-Wege-Umschaltventil (Heiz-/Warmwasserbetrieb) [HZ/WW]
T_Sole Ein	Soleeintrittstemperatur [°C]
Druck Sole	Solekreisdruck [bar]
SOP	Solekreispumpe [Ein/Aus]
UPM Ventilator	Ventilator Drehzahl [%]
T_Lamelle	Lamellentemperatur [°C]
T_Zuluft	Zulufttemperatur [°C]
T_Sauggas	Sauggastemperatur [°C]
T_Heißgas	Heißgastemperatur [°C]
Verdichter	Verdichter [Ein/Aus]

### Statistik



Kurzbezeichnung	Bedeutung
Starts Verd.	Anzahl bisheriger Verdichter-Starts
Laufz. Verd.	Gesamte Laufzeit des Verdichters in Stunden [Std]
Laufz. E-Heiz.	Gesamte Laufzeit der E-Heizung in Stunden [Std]

### Historie

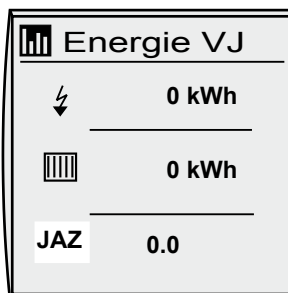

Anzeige der aufgenommenen elektrischen Energie, der erzeugten Wärmeenergie und der Jahresarbeitszahl (JAZ) des Vorjahrs (VJ)

Voraussetzung für Anzeige der aufgenommenen elektrischen Energie und der JAZ ist der Anschluss des Impulssignals eines Stromzählers mit SO-Schnittstelle.

## Grundeinstellungen

In der Bedienebene Grundeinstellungen können folgende Grundeinstellungen des Systems vorgenommen werden.



Parameter	Einstellbereich	Werks-einstellung	individuelle Einstellung
Sprache	DEUTSCH, ENGLISH	DEUTSCH	
Datum*	01.01.00 - 31.12.80	-	
Uhrzeit*	00:00:00 - 23:59:59	-	
Autom. Sommerz.	Aus, Auto	Auto	
WW Betriebsart	Comfort, ECO	Comfort	
WW Schnellheiz.	Aus, Ein	Aus	
Lüfter Leiselauf	Aus, Ein	Aus	
Nachtbetrieb	Aus, Ein	Aus	

## Sprache

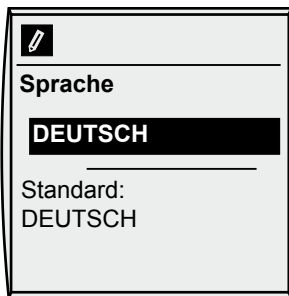

Durch Drehen des Bedienknopfs den Menüpunkt „Sprache“ anwählen und durch erneutes Drücken des Knopfs die Auswahl bestätigen.

Die Sprache wird durch Drehen des Bedienknopfs verändert. Nachdem die Sprache eingestellt ist, wird durch erneutes Drücken des Bedienknopfs die Einstellung bestätigt.

## Datum \*

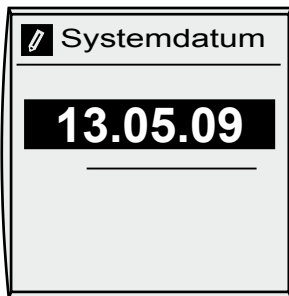

Das Datum wird durch Drehen des Bedienknopfs geändert.

Nacheinander Tag, Monat, Jahr eingeben und jeweils durch Drücken des Bedienknopfs bestätigen.

## Uhrzeit \*



Die Uhrzeit wird durch Drehen des Bedienknopfs geändert.

Nacheinander Stunden, Minuten, Sekunden eingeben und jeweils durch Drücken des Bedienknopfs bestätigen.

**\* Datum und Uhrzeit des Systems (WPM-1, BM und ggf. Erweiterungsmodule) sind abhängig vom Bedienmodul mit eBus-Adresse 0 (BM(0)) einzustellen.**

- **BM(0) mit Softwarestand bis FW 204\_12 oder kein BM(0) vorhanden:** Einstellung von Datum und Uhrzeit in den Grundeinstellungen des WPM-1.
- **BM(0) mit Softwarestand ab FW 204\_13:** Einstellung von Datum und Uhrzeit in den Grundeinstellungen des BM(0).

**Ist die Regelung länger als 48 Stunden ohne Spannung, muss das Datum und die Uhrzeit unter Umständen neu eingestellt werden.**

## Sommer-/Winterzeit

Autom.Sommerz.  
**AUTO**  
Standard:  
AUTO

Funktion zur automatischen Umstellung der Systemzeit auf Sommer- oder Winterzeit (Auto,Aus).

## WW Betriebsart

WW Betriebsart  
**Comfort**  
Standard:  
Comfort

Einstellung der Betriebsart zur Warmwasserbereitung (Comfort, ECO). Bei der Betriebsart Comfort wird die Warmwassertemperatur konstant auf Solltemperatur geregelt. Bei der Betriebsart ECO wird die WW Temp. zunächst auf WW Soll Temp. (Grundeinstellungen BM) geregelt. Sollte die WP diese nicht innerhalb ihrer Einsatzgrenzen oder innerhalb der max. Speicherladezeit (WP022) erreichen, so wird auf WW min. (WP024) Temp. geregelt. Wird die Unterstützung des Wärmeerzeugers ZWE mit Priorität 2 (z.B. E-Heizung) nicht gewünscht, so sind die Fachmann-Parameter WP022 und WP023 gleich einzustellen. Sollte die Wärmepumpe die Warmwasserbereitung nicht innerhalb ihrer Einsatzgrenzen oder innerhalb der max. Speicherladezeit (WP022) erfolgreich beenden können, so wird die Warmwasserbereitung für die Dauer der eingestellten max. Speicherladezeit (WP022) gesperrt.

## WW Schnellaufheizung

WW Schnellheiz.  
**Aus**  
Standard:  
Aus

Funktion zur Schnellaufheizung von Warmwasser (Aus, Ein). Bei Aktivierung erfolgt eine einmalige Warmwasserspeicherladung auf Warmwassersolltemperatur unter sofortiger Zuhilfenahme des Wärmeerzeugers ZWE mit Priorität 2 (z.B. E-Heizung).

## Lüfter Leiselauf

Lüfter Leiselauf  
**Aus**  
Standard:  
Aus

Funktion zur generellen Verringerung der Lüfterdrehzahl um 5 % (Aus, Ein) für eine geringe Schallpegelreduzierung (ca.1-2 dBA).

**Die Aktivierung der Funktionen zur Verringerung der Lüfterdrehzahl kann zu einer Reduzierung der Arbeitszahlen (TAZ, JAZ) führen.**

## Nachtbetrieb

Nachtbetrieb  
**Aus**  
Standard:  
Aus

Funktion zur Verringerung der Lüfterdrehzahl im Nachtbetrieb um 2 % (Aus, Ein) .

Die Einstellung der Tag- / Nachtbetriebszeiten erfolgt mit Parameter WP061 und WP062 in der Bedienebene Fachmann.

**Die Aktivierung der Funktionen zur Verringerung der Lüfterdrehzahl kann zu einer Reduzierung der Arbeitszahlen (TAZ, JAZ) führen.**

### Fehlerquittierung

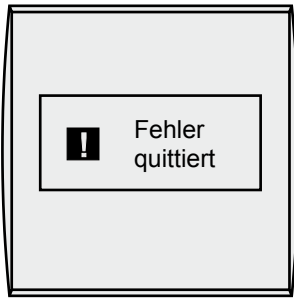

Funktion zur Quittierung von aufgetretenen, verriegelnden Fehlermeldungen. Nach Ausführung der Fehlerquittierung erfolgt eine Bestätigungsmeldung.

### Fachmann / Passwort



Die Bedienebene „Fachmann“ bietet Funktionen und erweiterte Einstellmöglichkeiten für den Installateur und den Kundendienst.

Diese Ebene ist Passwort geschützt. Sie kann durch Eingabe des Codes 1111 geöffnet werden.

### Fachmann



Übersicht Bedienebene Fachmann:

#### Test

Untermenü mit Funktionen zum manuellen Verändern der Zustände der verschiedenen Ausgänge bzw. der angeschlossenen Aktoren.

#### Parameter

Untermenü mit Parametern zur erweiterten Einstellung des Systems.

#### Fehlerhistorie

Anzeige der letzten 20 Fehlermeldungen bzw. aufgetretenen Störungen.

#### Sonder

Untermenü mit Sonderfunktionen für manuelle Abtauung und Fühlerkalibrierung.

## Test

Test	
← zurück	
SOP	Aus
ZHP	Aus
0,0 l/min	
HKP	Aus
MKP	Aus
MM	HZ
3WUV HZ/WW	HZ

Im Untermenü „Test“ können die verschiedenen Ausgänge bzw. Aktoren manuell betätigt werden.

Nach Verlassen des Test-Menüs werden die ursprünglichen Zustände, also die Zustände vor dem Aufruf des Test-Untermenüs wieder hergestellt.

Kurzbezeichnung	Bedeutung	Einstellbereich
SOP	Solekreispumpe	Aus, Ein
Ventilator	Ventilator	Aus, Ein
ZHP	Zubringer-/Heizkreispumpe bei aktivierter ZHP wird der aktuelle Durchfluß in Liter pro Minute angezeigt	Aus, Ein
HKP	Heizkreispumpe/-ventil (direkter HK)	Aus, Ein
MKP	Mischerkreispumpe	Aus, Ein
MM	Mischermotor/4-Wege-Umschaltventil	Aus, Zu, Auf
3WUV HZ/WW	3-Wege-Umschaltventil (Heiz-/Warmwasserbetrieb)	HZ, WW
3WUV HZ/Po	3-Wege-Umschaltventil (Heizbetrieb / Poolladung oder passive Kühlung)	HZ, Po
A1	Ausgang 1	Aus, Ein
A2	Ausgang 2	Aus, Ein

Die verschiedenen Ausgänge bzw. Aktoren werden dem Anlagentyp und der eingestellten Anlagenkonfiguration entsprechend angezeigt.

### Parameter

Im Untermenü „Parameter“ können durch den Fachmann folgende erweiterte Einstellungen des Systems vorgenommen werden.

Parameter	
← zurück	
WP001	01
WP002	keine
WP003	keine
WP004	Ein
WP010	7.0°C
WP011	2.0°C
WP012	1 min



Unsachgemäße Einstellungen können zu Fehlfunktionen und zu Schäden an der Anlage führen!

### Übersicht der Fachmann - Parameter:

Fachmann-Parameter	Bedeutung	Einstellbereich	Werks-einstellung	individuelle Einstellung
<b>Anlage</b>				
WP001	Anlagenkonfiguration	01, 02, 03, 04, 05, 11, 12, 13, 14, 15, 21, 22, 31, 32, 33, 34, 35, 41, 42, 51, 52	01	
WP002	Parametrierbarer Eingang 1 (E1)	keine	keine	
		RT		
		WW		
		RT/WW		
		Zirk		
		Pool		
		EEQ		
		ESM		
WP003	Parametrierbarer Ausgang 1 (A1)	keine	keine	
		Zirk100		
		Zirk50		
		Zirk20		
		Alarm		
		WWP		
		Zirk		
		Pool		
		PKP		
WP004	Warnton	Aus,Ein	Ein	

(weiter auf nächster Seite)

Fachmann-Parameter	Bedeutung	Einstellbereich	Werks-einstellung	individuelle Einstellung
<b>Heizung HZ</b>				
WP010	Spreizung / Offset	0.0 ... 10.0 K	5.0 K	
WP011	Hysterese Heizung (zu WP010)	0.5 ... 3.0 K	2.0 K	
WP012	Nachlaufzeit Zubringer-/Heizkreispumpe ZHP	0 min ... 30 min	1 min	
WP013	Verzögerung Wärmeerzeuger ZWE Prio. 2	0 min ... 180 min	60 min	
WP014	Nachlaufzeit Heizkreispumpe (direkter HK)	0 min ... 30 min	5 min	
WP015	Drehzahl Zubringer-/Heizkreispumpe ZHP	0 % ... 100 %	100 %	
WP016	Freigabe Spreizungsregelung	Aus, Ein	Ein	
<b>Warmwasser WW</b>				
WP020	Hysterese Warmwasser	1.0 ... 10.0 K	2.0 K	
WP021	Freigabe Maximale WW Speicherladezeit	Aus, Ein	Ein	
WP022	Maximale WW Speicherladezeit	30 min ... 180 min	120 min	
WP023	Verzögerung Wärmeerzeuger ZWE Prio. 2	0 min ... 180 min	60 min	
WP024	Minimale Warmwassertemperatur	10.0 °C ... 50.0 °C	45.0 °C	
<b>Sole-Kreis / Passive Kühlung (Sole-Wärmepumpe)</b>				
WP052	Freigabe Passive Kühlung	Aus, Ein	Aus	
WP053	T_Außen, Bivalenzpunkt Deaktivierung Passive Kühlung	15.0 ... 30.0 °C	23.0 °C	
WP054	Minimale Vorlauftemperatur T_VL für Passive Kühlung	10.0 ... 25.0 °C	17.0 °C	
WP055	Offset Vorlaufsolltemperatur	0.0 ... 20.0 K	10.0 K	
WP056	Nachlaufzeit Solekreispumpe	0...900s	60s	
WP057	Überwachung T_Sole Aus	Aus, Ein	Aus	
<b>Lüfter (Luft-Wärmepumpe)</b>				
WP060	Verringerung Drehzahl (Nachtbetrieb)	0 % ... 20 %	2 %	
WP061	Start Tag-Zeit	00:00 ... 23:59	06:00	
WP062	Ende Tag-Zeit	00:00 ... 23:59	22:00	
WP063	Erhöhung Drehzahl (generell)	0 % ... 20 %	0 %	
<b>Abtauung (Luft-Wärmepumpe)</b>				
WP070	Zulufttemperatur T_Zuluft, keine Abtauung	18.0 °C ... 25.0 °C	20.0 °C	
WP071	T_Zuluft, keine Aktivabtauung	5.0 °C ... 20.0 °C	8.0 °C	
WP072	T_Zuluft, Freigabe Naturabtauung	2.0 °C ... 10.0 °C	4.0 °C	
WP073	Sperrzeit Abtauung	0 min ... 120 min	30 min	
WP074	Maximale Zeit Aktivabtauung	15 min ... 25 min	17 min	
WP075	Maximale Zeit Naturabtauung	15 min ... 40 min	30 min	
WP076	Anzahl Aktivabtauungen ohne Lüfter	0 ... 8	0	
<b>Verdichter</b>				
WP080	T_Außen, Bivalenzpunkt Deakt. Verdichter	-40.0 °C ... 20.0 °C	-25.0 °C	
<b>Elektro-Heizung eHz</b>				
WP090	Freigabe Elektro-Heizung für Heizbetrieb	Aus, Ein	Ein	
WP091	T_Außen, Bivalenzpunkt Aktivierung eHz	-20.0 °C ... 40.0 °C	-5.0 °C	
WP092	EVU-Sperre für eHz	Aus, Ein	Ein	
WP093	Deaktivierung von Bivalenzpunkt WP091 (für Dauer der Estrichastrocknung)	0...40 Tage	0 Tage	
<b>Zusatzwärmeerzeuger ZWE (extern)</b>				
WP100	Typ des Zusatzwärmeerzeuger ZWE an parametrierbarem Ausgang 2 (A2) *	keiner	keiner	
		ZWE > 10l		
		ZWE < 10l		
		eHZ WW		
		eHZ Sam. EEQ		
WP101	T_Außen, Bivalenzpunkt Aktivierung ZWE	-40.0 °C ... 20.0 °C	0 °C	
WP102	Priorität ZWE Heizbetrieb *	1 ... 3 (abh. v. WP100)	---	
WP103	Priorität ZWE Warmwasserbetrieb *	1 ... 3 (abh. v. WP100)	---	
<b>Energiebilanz</b>				
WP110	Impulswertigkeit / Anzahl der S0-Impulse	1 ... 2000 pls/kWh	100 pls/kWh	

\* Fachmann-Parameter werden je nach gewählter Anlagenkonfiguration automatisch voreingestellt.

## Beschreibung der Fachmann - Parameter:

<b>WP001</b>	Einstellung einer vorkonfigurierten Anlagenvariante je nach Aufbau und Anwendung der Wärmepumpe (siehe Anlagenkonfigurationen).																				
<b>WP002</b>	Dient zur optionalen Belegung des parametrierbaren Eingang E1 mit einer der folgenden Funktionen:																				
	<table border="1"> <thead> <tr> <th>Code</th> <th>Funktion Eingang E1</th> </tr> </thead> <tbody> <tr> <td>Keine</td> <td>keine Funktion</td> </tr> <tr> <td>RT</td> <td>Sperre Heizung (durch Öffnerkontakt)</td> </tr> <tr> <td>WW</td> <td>Sperre Warmwasser (durch Öffnerkontakt)</td> </tr> <tr> <td>RT/WW</td> <td>Sperre Heizung u. Warmwasser (durch Öffnerkontakt)</td> </tr> <tr> <td>Zirk</td> <td>Zirkulationstaster (Zirkomat) bei Betätigung 5 min. Zirkulation, 30 min. Sperrzeit (bewirkt Voreinstellung Zirk von WP003)</td> </tr> <tr> <td>Pool</td> <td>externe Anforderung für Schwimmbadladebetrieb (durch Schließerkontakt)</td> </tr> <tr> <td>EEQ</td> <td>Warmwasserladung/Heizbetrieb durch externe Energiequelle (Temperaturfühler NTC5K, keine Zuschaltung des ZWE)</td> </tr> <tr> <td>ESM</td> <td>Verdichterabschaltung durch externe Störmeldung (durch Öffnerkontakt)</td> </tr> <tr> <td>Flow</td> <td>Strömungsüberwachung Primärkreis (Verdichterabschaltung durch Öffnerkontakt)</td> </tr> </tbody> </table>	Code	Funktion Eingang E1	Keine	keine Funktion	RT	Sperre Heizung (durch Öffnerkontakt)	WW	Sperre Warmwasser (durch Öffnerkontakt)	RT/WW	Sperre Heizung u. Warmwasser (durch Öffnerkontakt)	Zirk	Zirkulationstaster (Zirkomat) bei Betätigung 5 min. Zirkulation, 30 min. Sperrzeit (bewirkt Voreinstellung Zirk von WP003)	Pool	externe Anforderung für Schwimmbadladebetrieb (durch Schließerkontakt)	EEQ	Warmwasserladung/Heizbetrieb durch externe Energiequelle (Temperaturfühler NTC5K, keine Zuschaltung des ZWE)	ESM	Verdichterabschaltung durch externe Störmeldung (durch Öffnerkontakt)	Flow	Strömungsüberwachung Primärkreis (Verdichterabschaltung durch Öffnerkontakt)
Code	Funktion Eingang E1																				
Keine	keine Funktion																				
RT	Sperre Heizung (durch Öffnerkontakt)																				
WW	Sperre Warmwasser (durch Öffnerkontakt)																				
RT/WW	Sperre Heizung u. Warmwasser (durch Öffnerkontakt)																				
Zirk	Zirkulationstaster (Zirkomat) bei Betätigung 5 min. Zirkulation, 30 min. Sperrzeit (bewirkt Voreinstellung Zirk von WP003)																				
Pool	externe Anforderung für Schwimmbadladebetrieb (durch Schließerkontakt)																				
EEQ	Warmwasserladung/Heizbetrieb durch externe Energiequelle (Temperaturfühler NTC5K, keine Zuschaltung des ZWE)																				
ESM	Verdichterabschaltung durch externe Störmeldung (durch Öffnerkontakt)																				
Flow	Strömungsüberwachung Primärkreis (Verdichterabschaltung durch Öffnerkontakt)																				
<b>WP003</b>	Dient zur optionalen Belegung des parametrierbaren Ausgang A1 mit einer der folgenden Funktionen:																				
	<table border="1"> <thead> <tr> <th>Code</th> <th>Funktion Ausgang A1</th> </tr> </thead> <tbody> <tr> <td>Keine</td> <td>keine Funktion</td> </tr> <tr> <td>Zirk100</td> <td>Ansteuerung Zirkulationspumpe 100 % (Dauerbetrieb)</td> </tr> <tr> <td>Zirk50</td> <td>Ansteuerung Zirkulationspumpe 50 % (5 Min. ein, 5 Min. aus)</td> </tr> <tr> <td>Zirk20</td> <td>Ansteuerung Zirkulationspumpe 20 % (2 Min. ein, 8 Min. aus)</td> </tr> <tr> <td>Alarm</td> <td>Alarmausgang</td> </tr> <tr> <td>WWP</td> <td>Ansteuerung Warmwasserspeicherladepumpe</td> </tr> <tr> <td>Zirk</td> <td>Ansteuerung Zirkulationspumpe (Zirkomat)</td> </tr> <tr> <td>Pool</td> <td>Ansteuerung Pumpe für Schwimmbadladebetrieb</td> </tr> <tr> <td>PKP</td> <td>Ansteuerung Primärkreispumpe (parallel zu SOP)</td> </tr> </tbody> </table>	Code	Funktion Ausgang A1	Keine	keine Funktion	Zirk100	Ansteuerung Zirkulationspumpe 100 % (Dauerbetrieb)	Zirk50	Ansteuerung Zirkulationspumpe 50 % (5 Min. ein, 5 Min. aus)	Zirk20	Ansteuerung Zirkulationspumpe 20 % (2 Min. ein, 8 Min. aus)	Alarm	Alarmausgang	WWP	Ansteuerung Warmwasserspeicherladepumpe	Zirk	Ansteuerung Zirkulationspumpe (Zirkomat)	Pool	Ansteuerung Pumpe für Schwimmbadladebetrieb	PKP	Ansteuerung Primärkreispumpe (parallel zu SOP)
Code	Funktion Ausgang A1																				
Keine	keine Funktion																				
Zirk100	Ansteuerung Zirkulationspumpe 100 % (Dauerbetrieb)																				
Zirk50	Ansteuerung Zirkulationspumpe 50 % (5 Min. ein, 5 Min. aus)																				
Zirk20	Ansteuerung Zirkulationspumpe 20 % (2 Min. ein, 8 Min. aus)																				
Alarm	Alarmausgang																				
WWP	Ansteuerung Warmwasserspeicherladepumpe																				
Zirk	Ansteuerung Zirkulationspumpe (Zirkomat)																				
Pool	Ansteuerung Pumpe für Schwimmbadladebetrieb																				
PKP	Ansteuerung Primärkreispumpe (parallel zu SOP)																				
<b>WP004</b>	Aktivierung/Deaktivierung des bei einer mindestens 10 Min. andauernden Fehlermeldung ertönenden Warntons.																				
<b>WP010</b>	WP016=Ein: Einstellung der Spreizung zwischen Vorlauf- und Rücklauf-temperatur der Wärmepumpe. WP016=Aus: Einstellung des Offset zwischen BM-Vorlauf-Solltemperatur und der Rücklauf- bzw. der Sammlerrücklauf-Solltemperatur. $T_{RL/SAF\_soll} = T_{VL\_soll} - \text{Offset}(WP010)$																				
<b>WP011</b>	Einstellung des Hysterese-Werts zu WP010.																				
<b>WP012</b>	Einstellung der Nachlaufzeit der Zubringer-/Heizkreispumpe (ZHP).																				
<b>WP013</b>	Einstellung der Verzögerungszeit für die Zuschaltung des Zusatzwärmeerzeugers mit Priorität 2 zum Heizbetrieb.																				
<b>WP014</b>	Einstellung der Nachlaufzeit der Heizkreispumpe des direkten Heizkreis (HKP).																				
<b>WP015</b>	WP016=Ein: Einstellung von maximaler Drehzahl der Zubringer-/Heizkreispumpe (ZHP). WP016=Aus: Einstellung von konstanter Drehzahl der Zubringer-/Heizkreispumpe (ZHP).																				
<b>WP016</b>	Freigabe der Rücklaufregelung des Heizkreises über Spreizung (WP010) und PWM-Ansteuerung (WP015) der Zubringer-/Heizkreispumpe (ZHP).																				
<b>WP020</b>	Einstellung des Hysterese-Werts für die Warmwasserbereitung bzw. Warmwasserspeicherladung.																				
<b>WP021</b>	Freigabe einer maximalen Ladezeit des Warmwasserspeichers.																				

<b>WP022</b>	Einstellung der maximalen Ladezeit des Warmwasserspeichers
<b>WP023</b>	Einstellung der Verzögerungszeit für die Zuschaltung des Zusatzwärmeerzeugers mit Priorität 2 zur Warmwasserbereitung.
<b>WP024</b>	Einstellung der minimalen Warmwassertemperatur für Betriebsart ECO.
<b>WP052</b>	Freigabe der Betriebsart Passive Kühlung
<b>WP053</b>	Einstellung der minimalen Außentemperatur für die Betriebsart Passive Kühlung (Bivalenzpunkt zur Deaktivierung der passiven Kühlung). WP053 sollte mind. 3K über der eingestellten Temperatur für Winter-/Sommerumschaltung (Grundeinstellungen BM) liegen.
<b>WP054</b>	Einstellung der minimalen Vorlauftemperatur der passiv gekühlten Heiz- oder Mischerkreise.
<b>WP055</b>	Einstellung des Offset-Werts bzw. der Differenz zwischen Außentemperatur und Vorlaufsolltemperatur der passiv gekühlten Heiz- oder Mischerkreise ( $T_{VL\_soll} = T_{Außen} - \text{Offset (WP055)}$ ).
<b>WP056</b>	Nachlaufzeit Solekreispumpe
<b>WP057</b>	Überwachung der Sole-Austrittstemperatur und Fehlermeldung wenn Minimaltemperatur (Werkseinstellung = +2°C) unterschritten
<b>WP060</b>	Einstellung des Korrekturwerts für die Ventilator-Drehzahl der BWL-1 im Nachtbetrieb (Verringerung in %).
<b>WP061</b>	Einstellung der Uhrzeit des Beginn des Tagbetrieb bzw. Ende des Nachtbetrieb.
<b>WP062</b>	Einstellung der Uhrzeit des Ende des Tagbetrieb bzw. Beginn des Nachtbetrieb.
<b>WP063</b>	Einstellung des Korrekturwerts für die Ventilator-Drehzahl der BWL-1-I generell (Erhöhung in %). Ausgleich von Druckverlusten im Bereich von Luftansaug- und Luftausblaskanal.
<b>WP070</b>	Einstellung der max. Zulufttemperatur, ab der keine Abtauung mehr durchgeführt wird.
<b>WP071</b>	Einstellung der max. Zulufttemperatur, ab der keine Aktivabtauung mehr durchgeführt wird.
<b>WP072</b>	Einstellung der min. Zulufttemperatur, ab der die Naturabtauung freigegeben ist.
<b>WP073</b>	Einstellung der Sperrzeit zwischen einzelnen Abtauungen.
<b>WP074</b>	Einstellung der maximalen Dauer einer Aktivabtauung.
<b>WP075</b>	Einstellung der maximalen Dauer einer Naturabtauung.
<b>WP076</b>	Einstellung der Anzahl von Aktivabtauungen ohne Lüfterbetrieb bis zu Aktivabtauung mit Lüfterbetrieb.
<b>WP080</b>	Einstellung der min. Außentemperatur für den Betrieb des Verdichters (Bivalenzpunkt zur Deaktivierung des Verdichters).
<b>WP090</b>	Freigabe der Elektro-Heizung für den Heizbetrieb.
<b>WP091</b>	Einstellung der max. Außentemperatur für Betrieb der Elektro-Heizung bei Heizbetrieb (Bivalenzpunkt zur Aktivierung der Elektro-Heizung) WP091 ≥ WP080 einstellen.
<b>WP092</b>	Einstellung der EVU-Sperre für die Elektro-Heizung.
<b>WP093</b>	Einstellung der Deaktivierung vom Bivalenzpunkt WP091 für die Dauer der Estrichastrocknung (in Tagen).
<b>WP100</b>	Einstellung des Typ des Zusatzwärmeerzeugers ZWE am parametrierbaren Ausgang A2 (potenzialfreier Wechselkontakt). (Anschluß des ZWE mit externer Anforderung gemäß zugehöriger Anleitung)
<b>WP101</b>	Einstellung der max. Außentemperatur für Betrieb des Zusatzwärmeerzeugers bei Heizbetrieb (Bivalenzpunkt zur Aktivierung des Zusatzwärmeerzeugers) WP101 ≥ WP080 einstellen.
<b>WP102</b>	Einstellung der Priorität des Zusatzwärmeerzeugers bei Heizbetrieb. 1: Zusatzwärmeerzeuger – Wärmepumpe – Elektro-Heizung 2: Wärmepumpe – Zusatzwärmeerzeuger – Elektro-Heizung 3: Wärmepumpe – Elektro-Heizung – Zusatzwärmeerzeuger
<b>WP103</b>	Einstellung der Priorität des Zusatzwärmeerzeugers bei Warmwasserbereitung. 1: Zusatzwärmeerzeuger – Wärmepumpe – Elektro-Heizung 2: Wärmepumpe – Zusatzwärmeerzeuger – Elektro-Heizung 3: Wärmepumpe – Elektro-Heizung – Zusatzwärmeerzeuger
<b>WP110</b>	Einstellung der Anzahl der S0-Impulse je Kilowattstunde (Imp/kWh) zur Erfassung der elektrischen Energie.

### Fehlerhistorie

Anzeige der letzten 20 aufgetretenen Störungen, jeweils mit Fehlercode sowie Datum und Uhrzeit von Beginn und Ende der Störung.

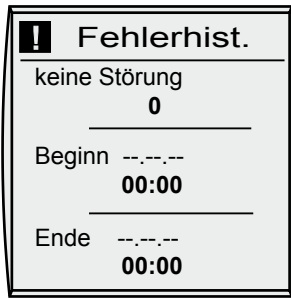

### Sonder

Im Untermenü „Sonder“ können folgende Sonderfunktionen durchgeführt werden:



#### Kalibrierung

Untermenü zur Kalibrierung bestimmter Temperaturfühler.

#### Start Abtauung

Funktion zur manuellen Ausführung einer Aktivabtauung (nur bei Luft-Wärmepumpe).

### Kalibrierung

Die Temperaturfühler sind werkseitig kalibriert, eine Kalibrierung ist nur bei Fühlertausch notwendig.

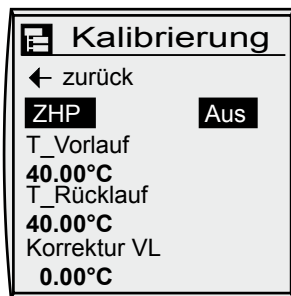

Zur Kalibrierung ZHP einschalten, 10 Minuten warten zum Temperatenausgleich und dann ggf. Korrektur vornehmen.

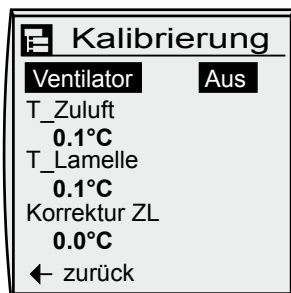

Kalibrierung von Zuluft- zum Lamellentemperaturfühler (nur bei Luft-Wärmepumpe) durch Aktivierung des Ventilators und Korrektur des Zulufttemperaturfühler-Werts (Korrektur ZL auf den Wert des Lamellentemperaturfühlers).

Zur Kalibrierung Ventilator einschalten, 10 Minuten warten zum Temperatenausgleich und dann ggf. Korrektur vornehmen.

## Übersicht Konfigurationen

Die Anpassung des Wärmepumpenmanager WPM-1 an die Wärmepumpenanlage und an das Heizungs- und Brauchwassersystem erfolgt durch eine Auswahl aus 19 vorkonfigurierten Hydraulikvarianten bzw. Anlagenkonfigurationen (Einstellung durch Fachmannparameter WP 001).

Anlagenkonfig.	Beschreibung
01	Reihenspeicher, ein Heizkreis, Warmwasserbereitung
02	Reihenspeicher, ein Heizkreis, ein Mischerkreis, Warmwasserbereitung
03	Reihenspeicher, ein Mischerkreis, Warmwasserbereitung
04	Passive Kühlung mit Kühlmodul BKM, ohne direkter Heizkreis, Warmwasserbereitung, Mischer-/Kühlkreis mit Mischermodule MM (max. 7), Hydraulikschema 32-52-006-049 oder 32-52-006-050
05	Passive Kühlung mit Kühlmodul BKM, mit direkter Heizkreis, Warmwasserbereitung, Mischer-/Kühlkreis mit Mischermodule MM (max. 7), Hydraulikschema 32-52-006-044
11	Trennspeicher, ein Heizkreis, Warmwasserbereitung
12	Holzvergaserkessel BVG, Schichtenspeicher BSP-W, ein Mischerkreis, Warmwasserbereitung, Erweiterung Mischerkreise möglich, Erweiterung Solarkreis möglich
13	Trennspeicher, ein Heizkreis, ein Mischerkreis, Warmwasserbereitung
14	Passive Kühlung mit Kühlmodul BKM, ohne direkter Heizkreis, Warmwasserbereitung, mit hydraulischer Weiche / Trenn- oder Pufferspeicher, Mischer-/Kühlkreis mit Mischermodule MM (max. 7), Hydraulikschema 32-52-006-037 oder 32-52-006-051
15	Passive Kühlung mit Kühlmodul BKM, mit direkter Heizkreis, Warmwasserbereitung, mit hydraulischer Weiche / Trenn- oder Pufferspeicher, Mischer-/Kühlkreis mit Mischermodule MM (max. 7), Hydraulikschema 32-52-006-045 oder 32-52-006-046
21	Zusatzwärmeerzeuger ZWE mit Wasserinhalt > 10 Liter, Schichtenspeicher BSP-W, Warmwasserbereitung, Erweiterung Mischerkreise möglich, Erweiterung Solarkreis möglich
22	Zusatzwärmeerzeuger ZWE mit Wasserinhalt > 10 Liter, Trennspeicher, ein Heizkreis, Warmwasserbereitung
33	Zusatzwärmeerzeuger ZWE mit Wasserinhalt < 10 Liter, Trennspeicher, ein Heizkreis, Warmwasserbereitung
34	Zusatzwärmeerzeuger ZWE mit Wasserinhalt < 10 Liter, Schichtenspeicher BSP-W, ein Mischerkreis, Warmwasserbereitung, Erweiterung Mischerkreise möglich, Erweiterung Solarkreis möglich
35	Zusatzwärmeerzeuger ZWE mit Wasserinhalt < 10 Liter, Trennspeicher, ein Heizkreis, ein Mischerkreis, Warmwasserbereitung
41	Erweiterung Holzvergaserkessel BVG möglich, Puffer, Trennspeicher, ein Heizkreis, Warmwasserbereitung
42	Erweiterung Holzvergaserkessel BVG möglich, Puffer, Reihenspeicher, ein Heizkreis, Warmwasserbereitung
51	0 - 10V Ansteuerung für externe Anforderung
52	On - Off Ansteuerung für externe Anforderung

**Nach jeder Konfigurationsänderung muss die gesamte Anlage neu gestartet werden! (Netz Aus / Netz Ein)**

### Hinweis:

**Hydrauliksysteme und elektrische Details sind der Wolf-Homepage bzw. der Planungsunterlage „Hydraulische Systemlösungen“ zu entnehmen!**

### BWL-1 A, BWL-1 I

- Luft-/Wasser Wärmepumpe für Innen- und Aussenaufstellung
- Reihenspeicher
- ein Heizkreis
- Warmwasserbereitung

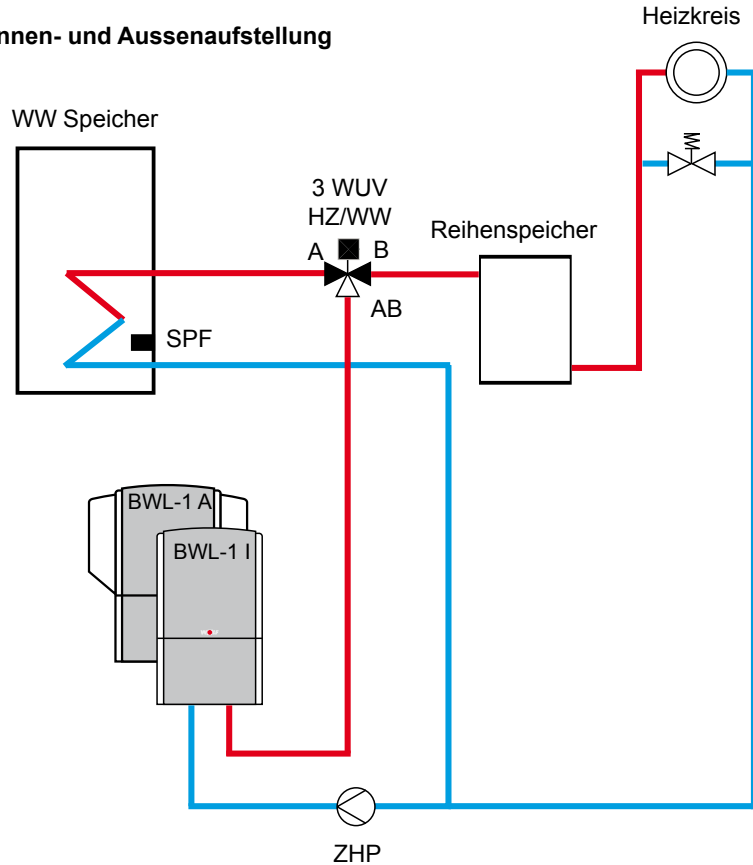

### BWS-1

- Sole-/Wasser Wärmepumpe
- Reihenspeicher
- ein Heizkreis
- Warmwasserbereitung

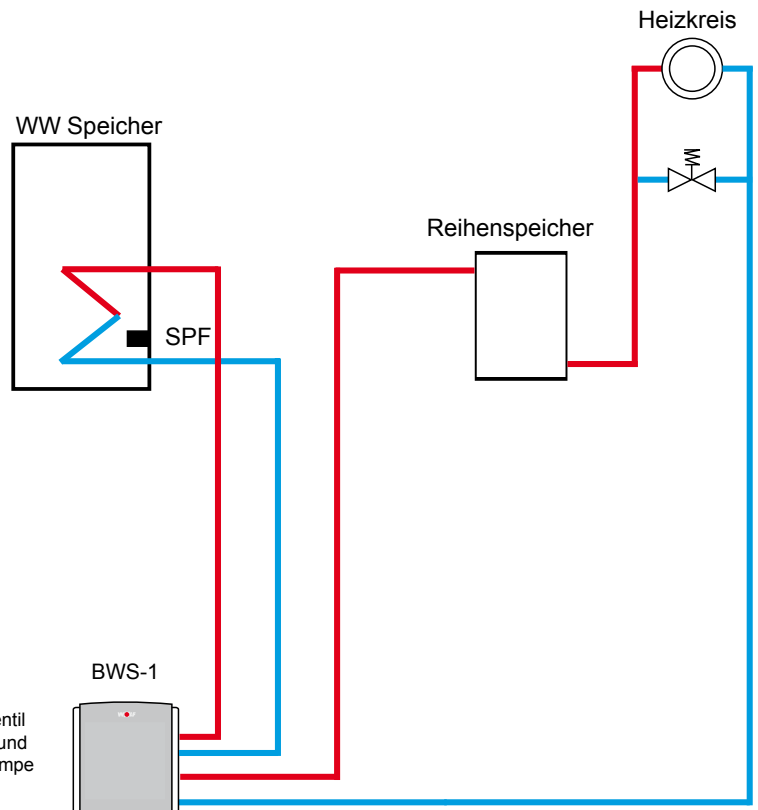

Bei BWS-1 ist 3-Wege-Umschaltventil Heizung/Warmwasser und Zubringer-/Heizkreispumpe integriert

### Wichtiger Hinweis:

In diesem Prinzipschema sind Absperrorgane, Entlüftungen und sicherheitstechnische Maßnahmen nicht komplett eingezeichnet. Diese sind gemäß den gültigen Normen und Vorschriften anlagenspezifisch zu erstellen. Hydraulische und elektrische Details sind der Planungsunterlage Hydraulische Systemlösungen zu entnehmen!

### BWL-1 A, BWL-1 I

- Luft-/Wasser Wärmepumpe für Innen- und Aussenaufstellung
- Reihenspeicher
- ein Heizkreis
- ein Mischerkreis
- Warmwasserbereitung

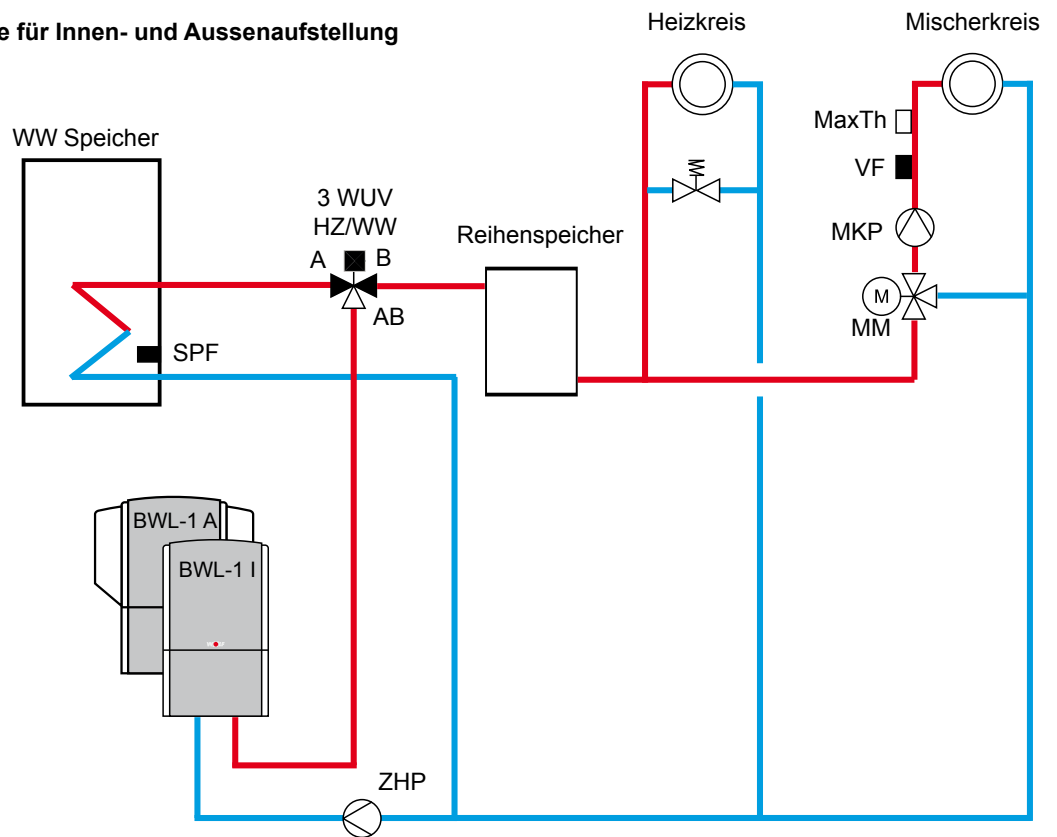

### BWS-1

- Sole-/Wasser Wärmepumpe
- Reihenspeicher
- ein Heizkreis
- ein Mischerkreis
- Warmwasserbereitung

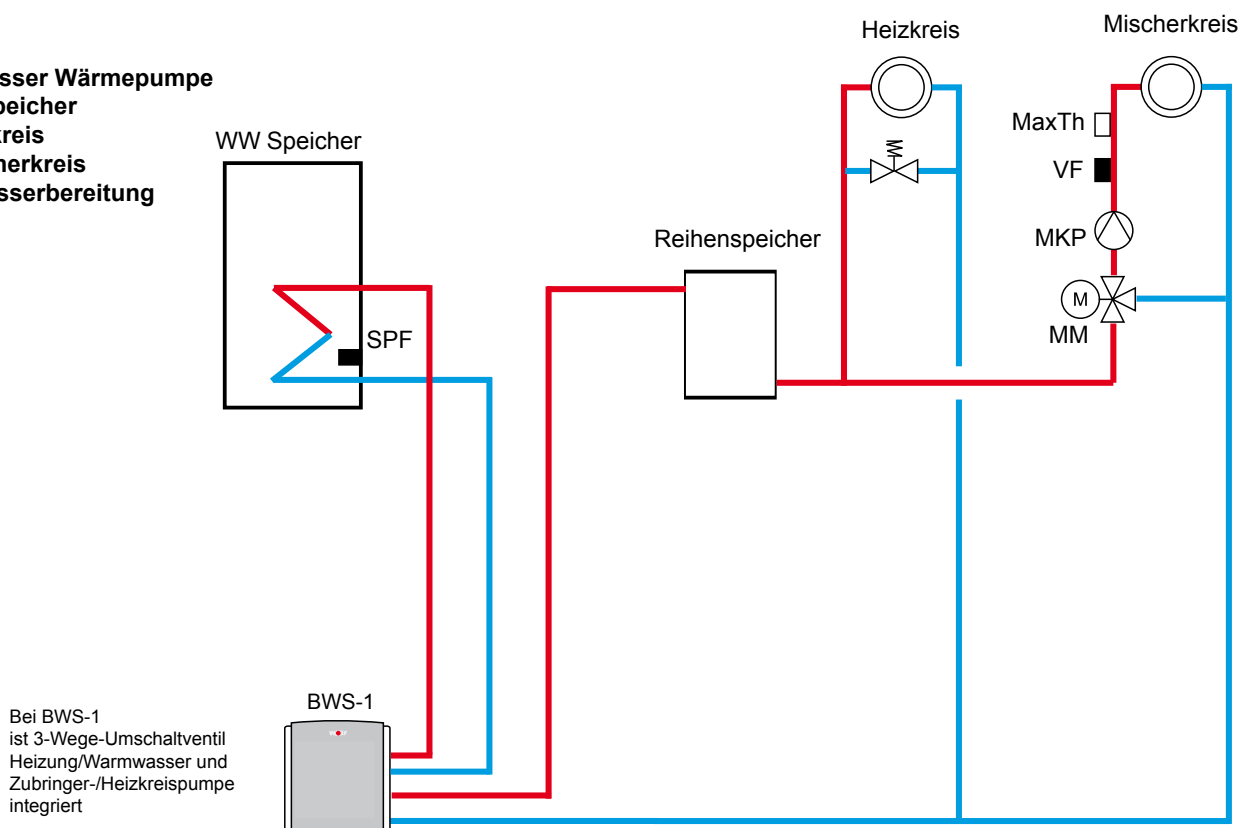

### Wichtiger Hinweis:

In diesem Prinzipschema sind Absperrorgane, Entlüftungen und sicherheitstechnische Maßnahmen nicht komplett eingezeichnet. Diese sind gemäß den gültigen Normen und Vorschriften anlagenspezifisch zu erstellen. Hydraulische und elektrische Details sind der Planungsunterlage Hydraulische Systemlösungen zu entnehmen!

### BWL-1

- Luft-/Wasser Wärmepumpe
- Reihenspeicher
- ein Heizkreis
- ein Mischerkreis
- Solar-Warmwasserspeicher
- Erweiterung Solarkreis mit SM1

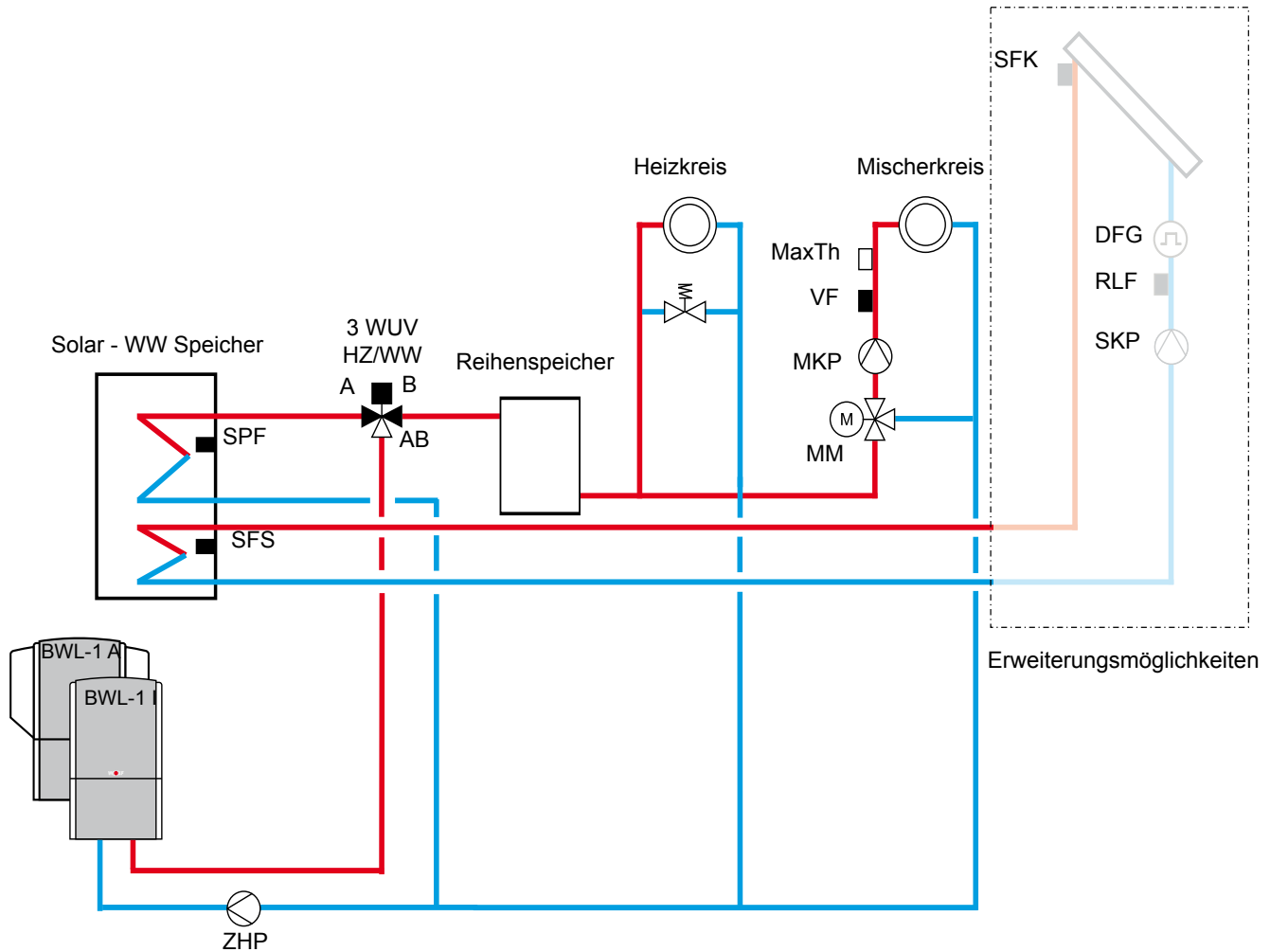

### Wichtiger Hinweis:

In diesem Prinzipschema sind Absperrorgane, Entlüftungen und sicherheitstechnische Maßnahmen nicht komplett eingezeichnet. Diese sind gemäß den gültigen Normen und Vorschriften anlagenspezifisch zu erstellen. Hydraulische und elektrische Details sind der Planungsunterlage Hydraulische Systemlösungen zu entnehmen!

### BWS-1

- Sole-/Wasser Wärmepumpe
- Reihenspeicher
- ein Heizkreis
- ein Mischerkreis
- Solar - Warmwasserspeicher
- Erweiterung Solarkreis mit SM1

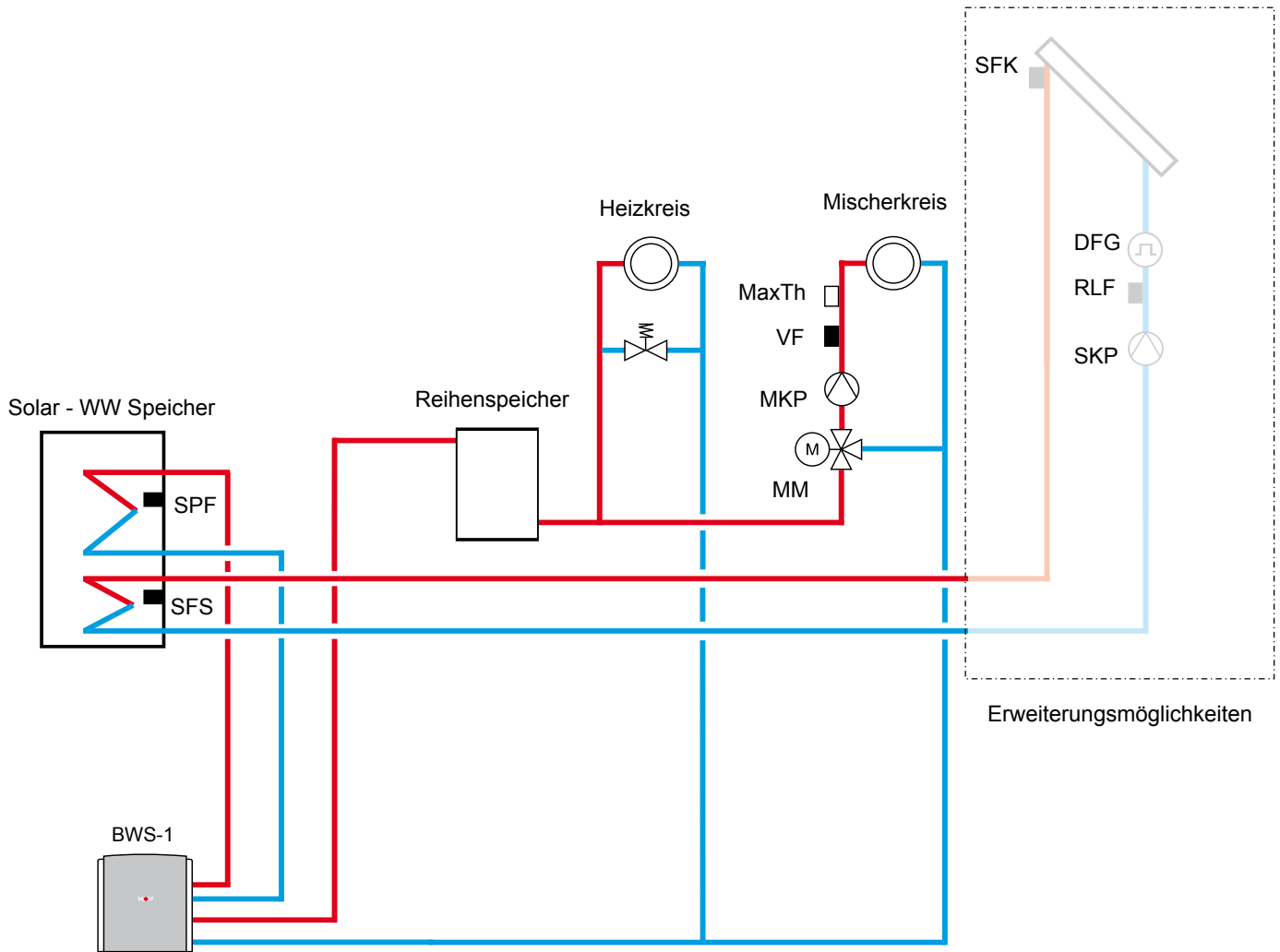

Bei BWS-1  
ist 3-Wege-Umschaltventil  
Heizung/Warmwasser und  
Zubringer-/Heizkreispumpe  
integriert

#### Wichtiger Hinweis:

In diesem Prinzipschema sind Absperrorgane, Entlüftungen und sicherheitstechnische Maßnahmen nicht komplett eingezeichnet. Diese sind gemäß den gültigen Normen und Vorschriften anlagenspezifisch zu erstellen. Hydraulische und elektrische Details sind der Planungsunterlage Hydraulische Systemlösungen zu entnehmen!

### BWL-1 A, BWL-1 I

- Luft-/Wasser Wärmepumpe für Innen- und Aussenaufstellung
- Reihenspeicher
- ein Mischerkreis
- Warmwasserbereitung

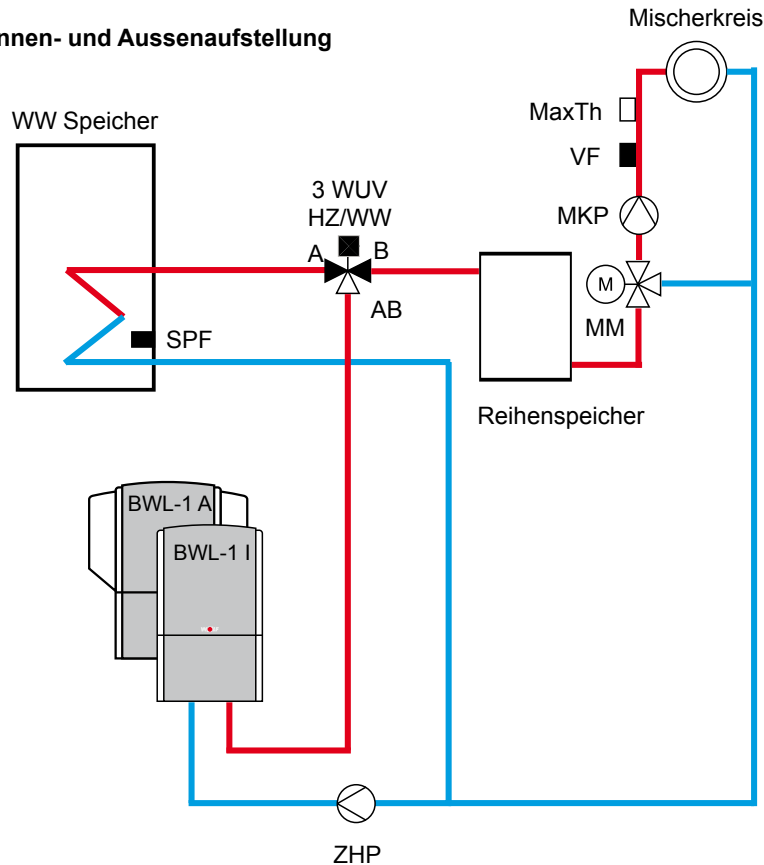

### BWS-1

- Sole-/Wasser Wärmepumpe
- Reihenspeicher
- ein Mischerkreis
- Warmwasserbereitung

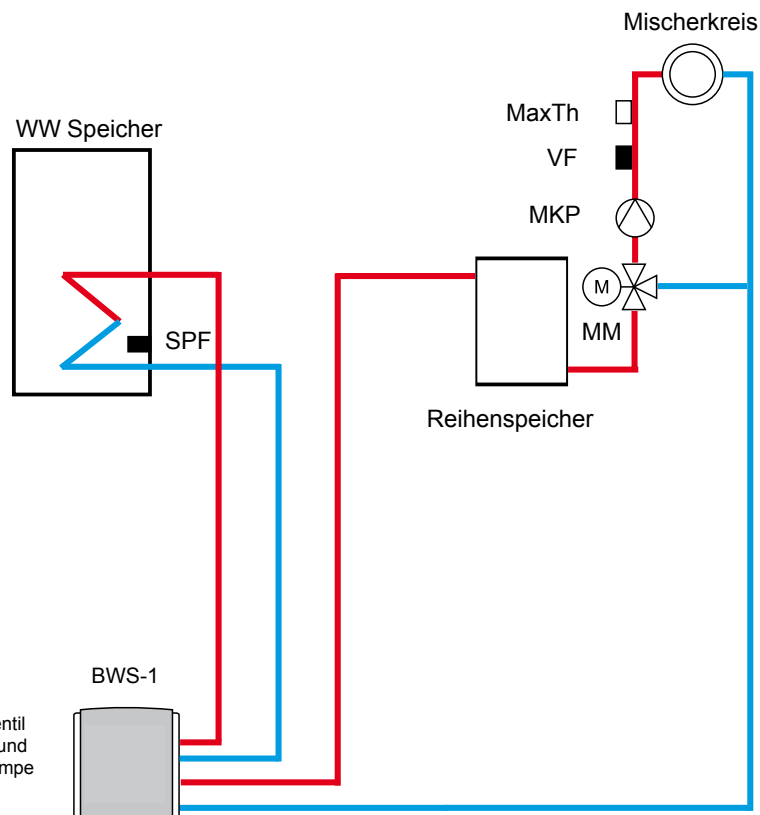

Bei BWS-1 ist 3-Wege-Umschaltventil Heizung/Warmwasser und Zubringer-/Heizkreispumpe integriert

### Wichtiger Hinweis:

In diesem Prinzipschema sind Absperrorgane, Entlüftungen und sicherheitstechnische Maßnahmen nicht komplett eingezeichnet. Diese sind gemäß den gültigen Normen und Vorschriften anlagenspezifisch zu erstellen. Hydraulische und elektrische Details sind der Planungsunterlage Hydraulische Systemlösungen zu entnehmen!

### BWS-1 mit BKM

- Sole-/Wasser Wärmepumpe
- Kühlmodul BKM
- ein Heiz- / Kühlkreis mit Mischmodul MM
- Warmwasserbereitung

Achtung:  
Zur Abschaltung der MKP während Heizbetrieb ist bauseitig ein zusätzliches Relais erforderlich (Anschluß siehe Hydraulikschema 32-52-006-050)!

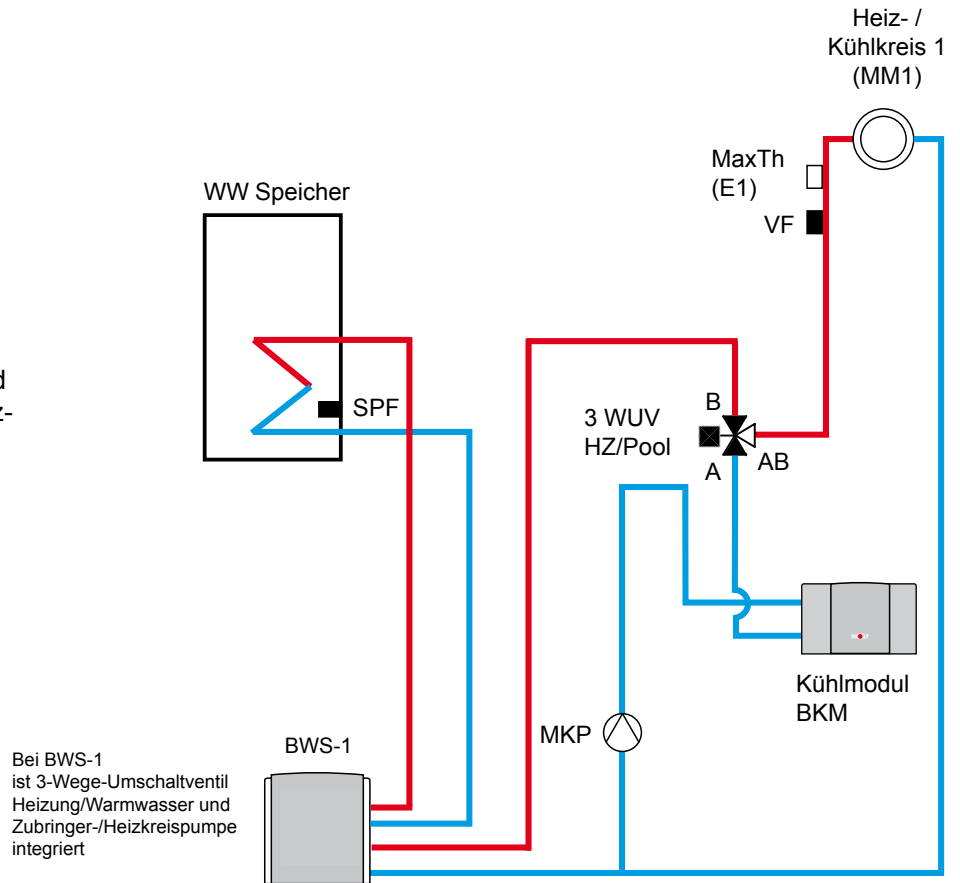

### BWS-1 mit BKM

- Sole-/Wasser Wärmepumpe
- Kühlmodul BKM
- Mischer- / Kühlkreis mit Mischmodul MM (max.7)
- Warmwasserbereitung

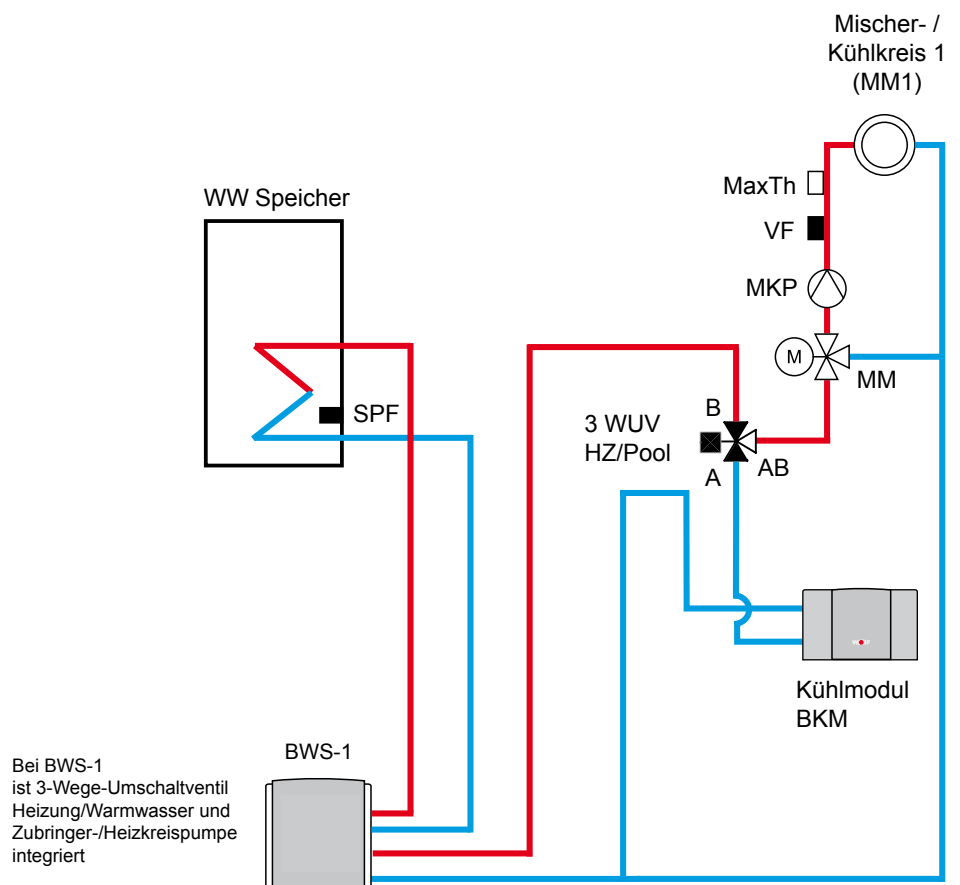

### Wichtiger Hinweis:

In diesem Prinzipschema sind Absperrorgane, Entlüftungen und sicherheitstechnische Maßnahmen nicht komplett eingezeichnet. Diese sind gemäß den gültigen Normen und Vorschriften anlagenspezifisch zu erstellen. Hydraulische und elektrische Details sind der Planungsunterlage Hydraulische Systemlösungen zu entnehmen!

### BWS-1 mit BKM

- Sole-/Wasser Wärmepumpe
- Kühlmodul BKM
- ein Heizkreis
- Mischer- / Kühlkreis mit Mischmodul MM (max.7)
- Warmwasserbereitung

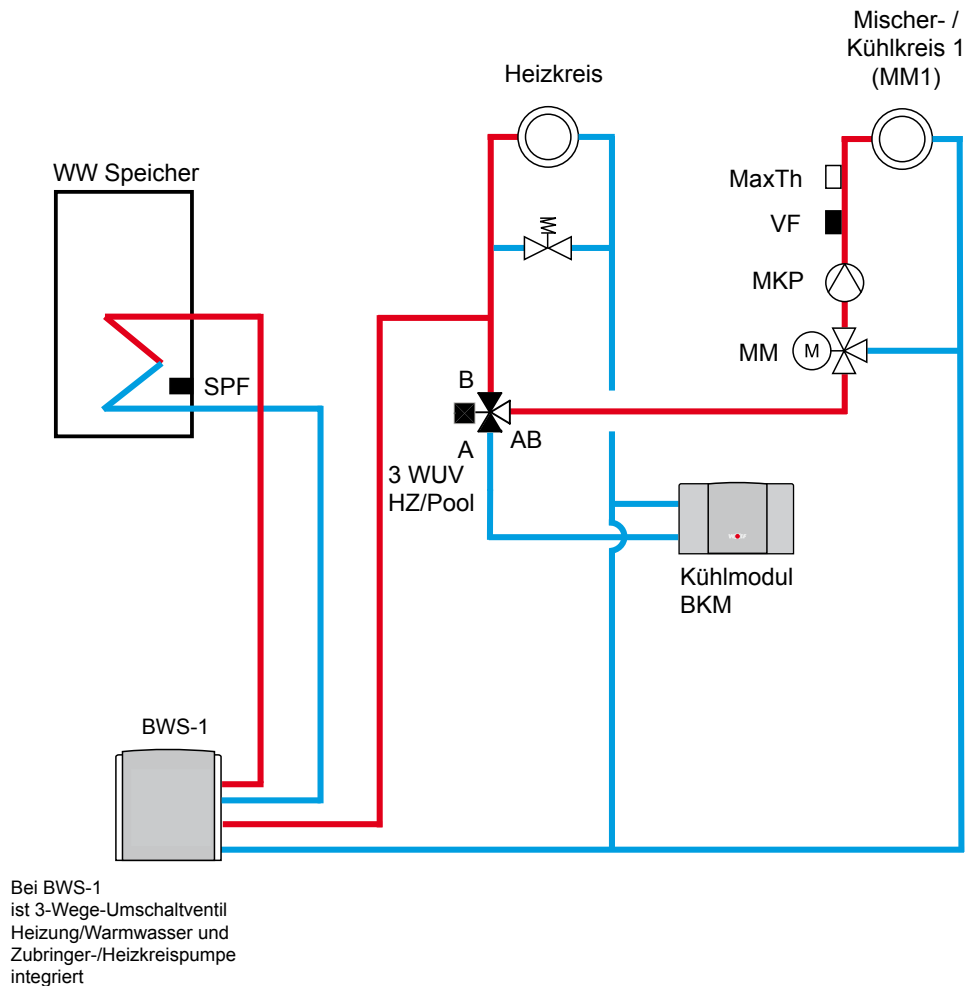

### Wichtiger Hinweis:

In diesem Prinzipschema sind Absperrorgane, Entlüftungen und sicherheitstechnische Maßnahmen nicht komplett eingezeichnet. Diese sind gemäß den gültigen Normen und Vorschriften anlagenspezifisch zu erstellen. Hydraulische und elektrische Details sind der Planungsunterlage Hydraulische Systemlösungen zu entnehmen!

**BWL-1 A, BWL-1 I**

- Luft-/Wasser Wärmepumpe für Innen- und Aussenaufstellung
- Trennspeicher
- ein Heizkreis
- Warmwasserbereitung

**Wichtiger Hinweis:**

In diesem Prinzipschema sind Absperrorgane, Entlüftungen und sicherheitstechnische Maßnahmen nicht komplett eingezeichnet. Diese sind gemäß den gültigen Normen und Vorschriften anlagenspezifisch zu erstellen.

Hydraulische und elektrische Details sind der Planungsunterlage Hydraulische Systemlösungen zu entnehmen!

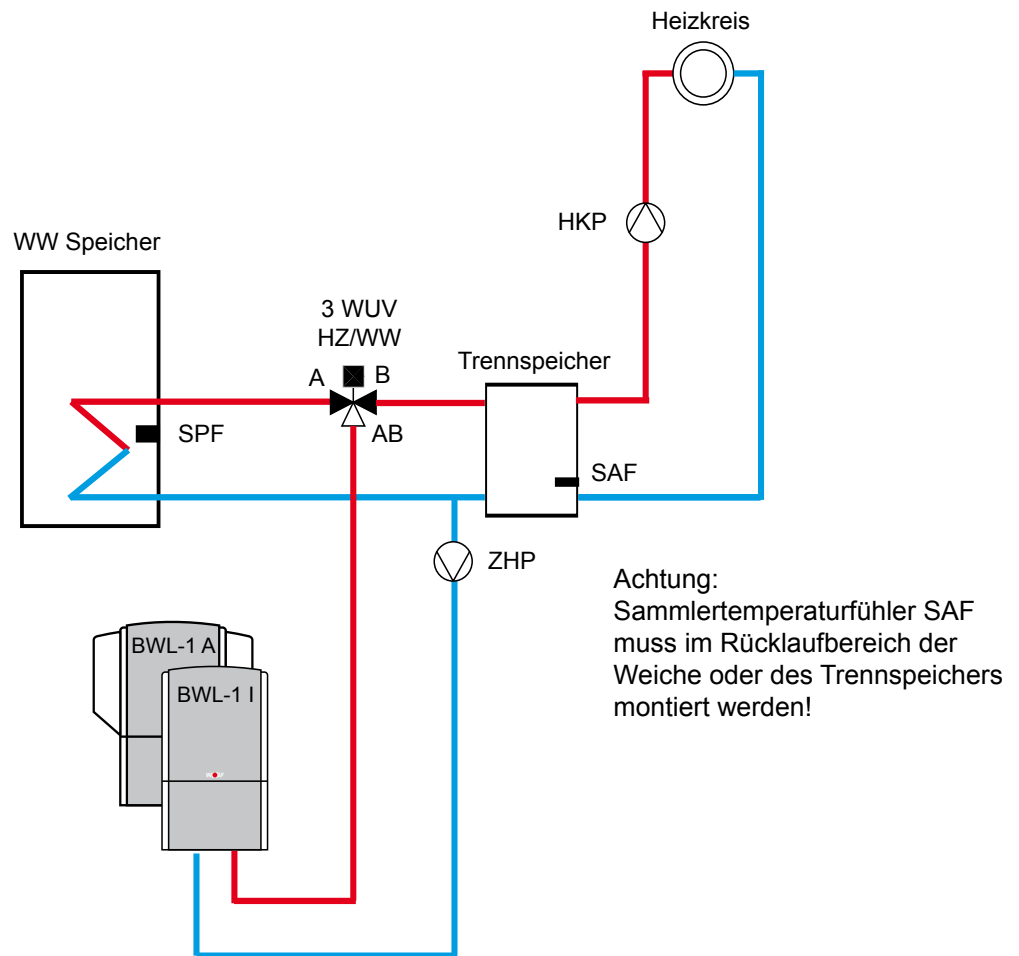

**BWS-1**

- Sole-/Wasser Wärmepumpe
- Trennspeicher
- ein Heizkreis
- Warmwasserbereitung

**Wichtiger Hinweis:**

In diesem Prinzipschema sind Absperrorgane, Entlüftungen und sicherheitstechnische Maßnahmen nicht komplett eingezeichnet. Diese sind gemäß den gültigen Normen und Vorschriften anlagenspezifisch zu erstellen.

Hydraulische und elektrische Details sind der Planungsunterlage Hydraulische Systemlösungen zu entnehmen!

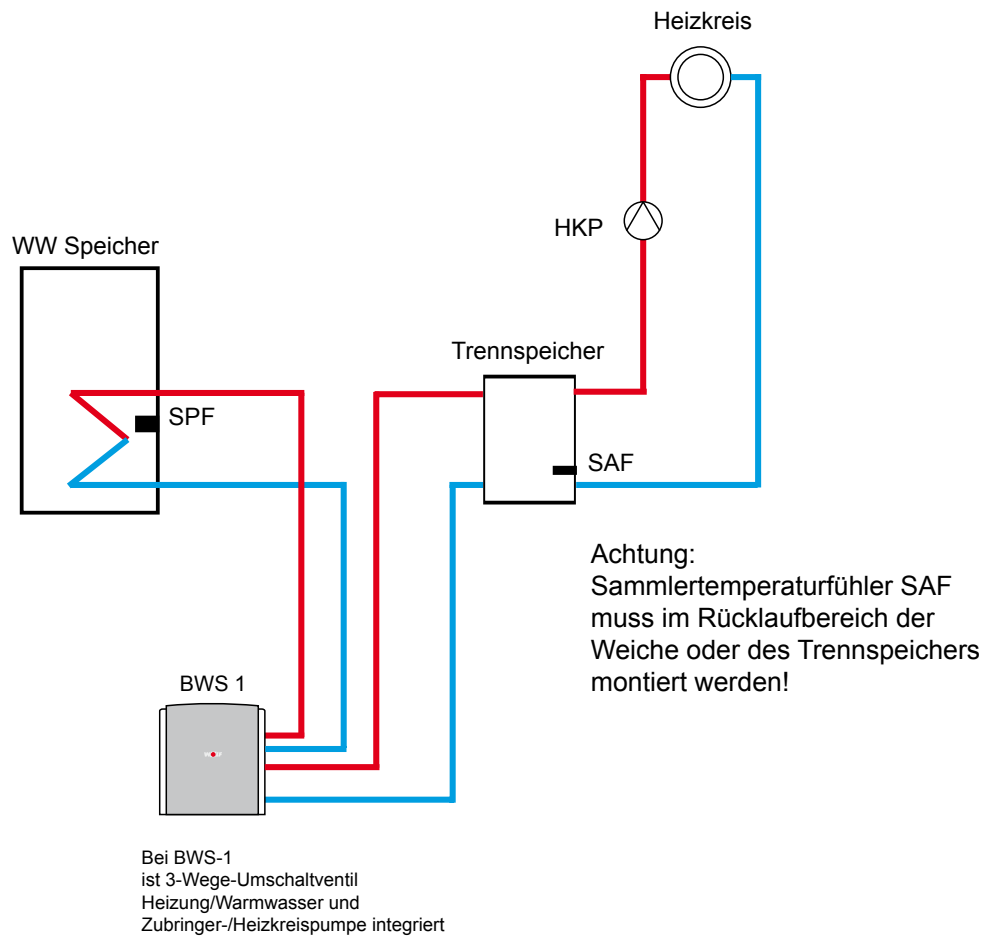

BWL-1 A, BWL-1 I

- Luft-/Wasser Wärmepumpe für Innen- und Aussenaufstellung
- Holzvergaserkessel BVG
- Schichtenspeicher BSP-W oder BSH
- ein Mischerkreis
- Warmwasserbereitung
- Erweiterung Mischerkreis durch MM (Max.6)
- Erweiterung Solarkreis mit SM1

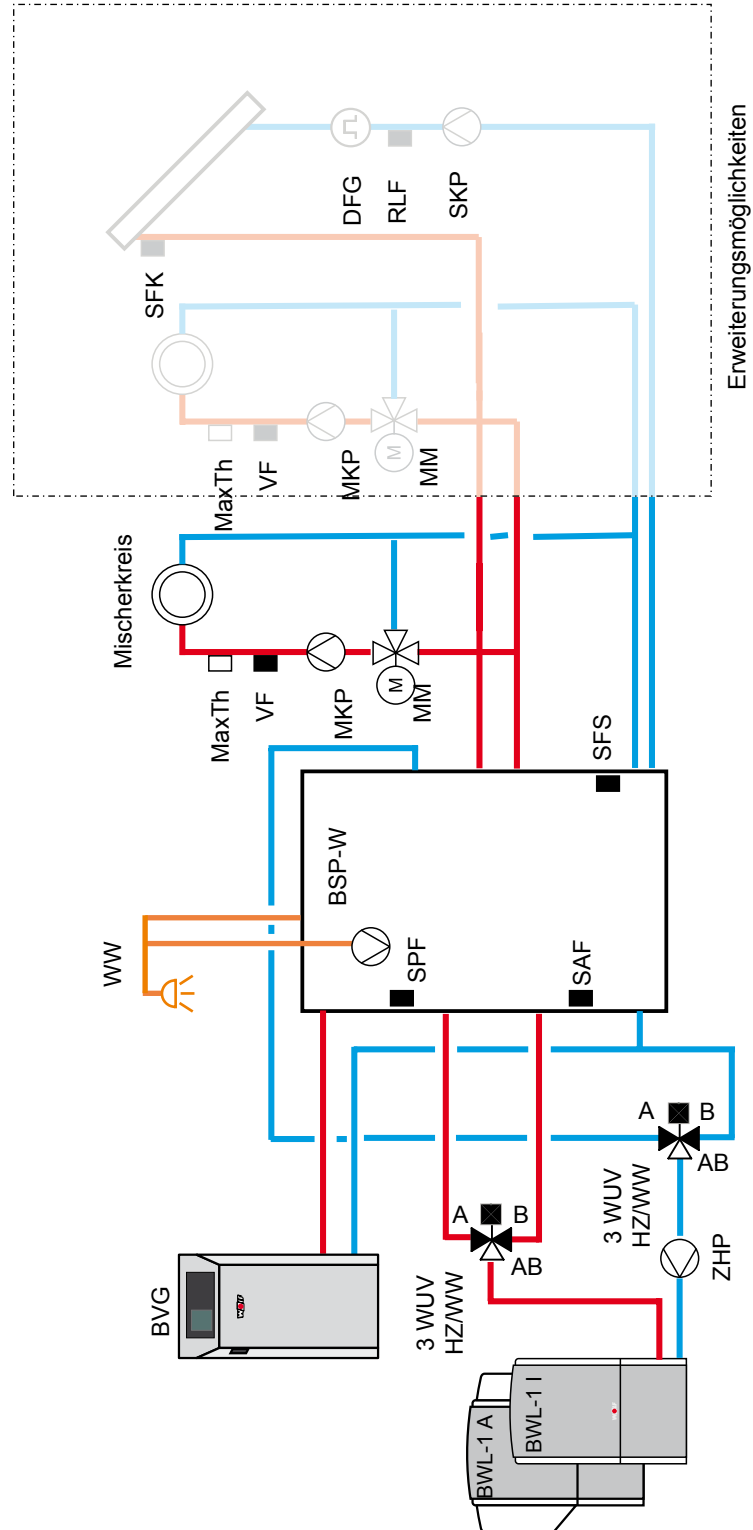

Wichtiger Hinweis:

In diesem Prinzipschema sind Absperrorgane, Entlüftungen und sicherheitstechnische Maßnahmen nicht komplett eingezeichnet. Diese sind gemäß den gültigen Normen und Vorschriften anlagenspezifisch zu erstellen. Hydraulische und elektrische Details sind der Planungsunterlage Hydraulische Systemlösungen zu entnehmen!

## BWS-1

- Luft-/Wasser Wärmepumpe für Innen- und Aussenaufstellung
- Holzvergaserkessel BVG
- Schichtenspeicher BSP-W oder BSH
- ein Mischerkreis
- Warmwasserbereitung
- Erweiterung Mischerkreis durch MM (Max.6)
- Erweiterung Solarkreis mit SM1

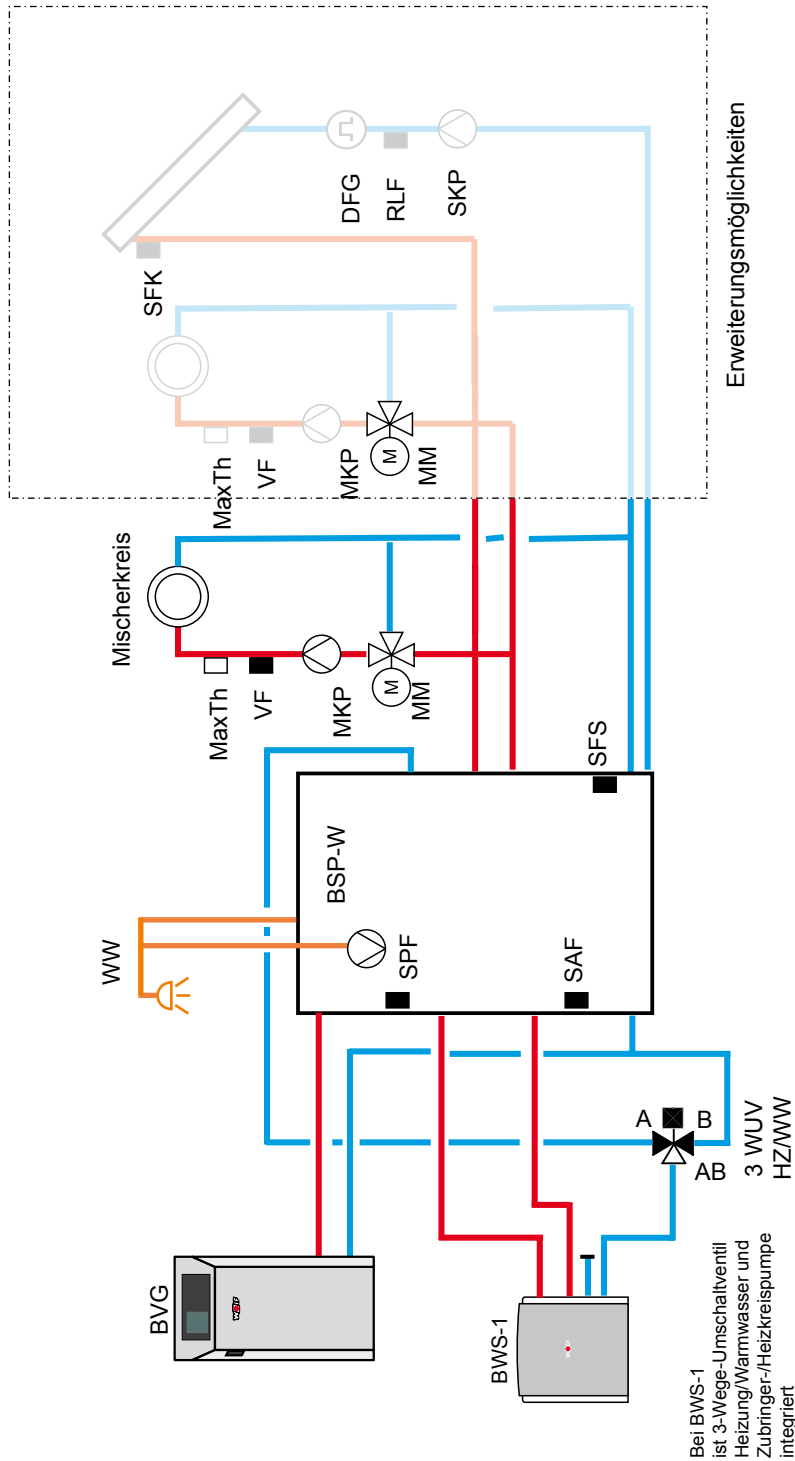

### Wichtiger Hinweis:

In diesem Prinzipschema sind Absperrorgane, Entlüftungen und sicherheitstechnische Maßnahmen nicht komplett eingezeichnet. Diese sind gemäß den gültigen Normen und Vorschriften anlagenspezifisch zu erstellen. Hydraulische und elektrische Details sind der Planungsunterlage Hydraulische Systemlösungen zu entnehmen!

### BWL-1 A, BWL-1 I

- Luft-/Wasser Wärmepumpe für Innen- und Aussenaufstellung
- Trennspeicher
- ein Heizkreis
- ein Mischerkreis
- Warmwasserbereitung

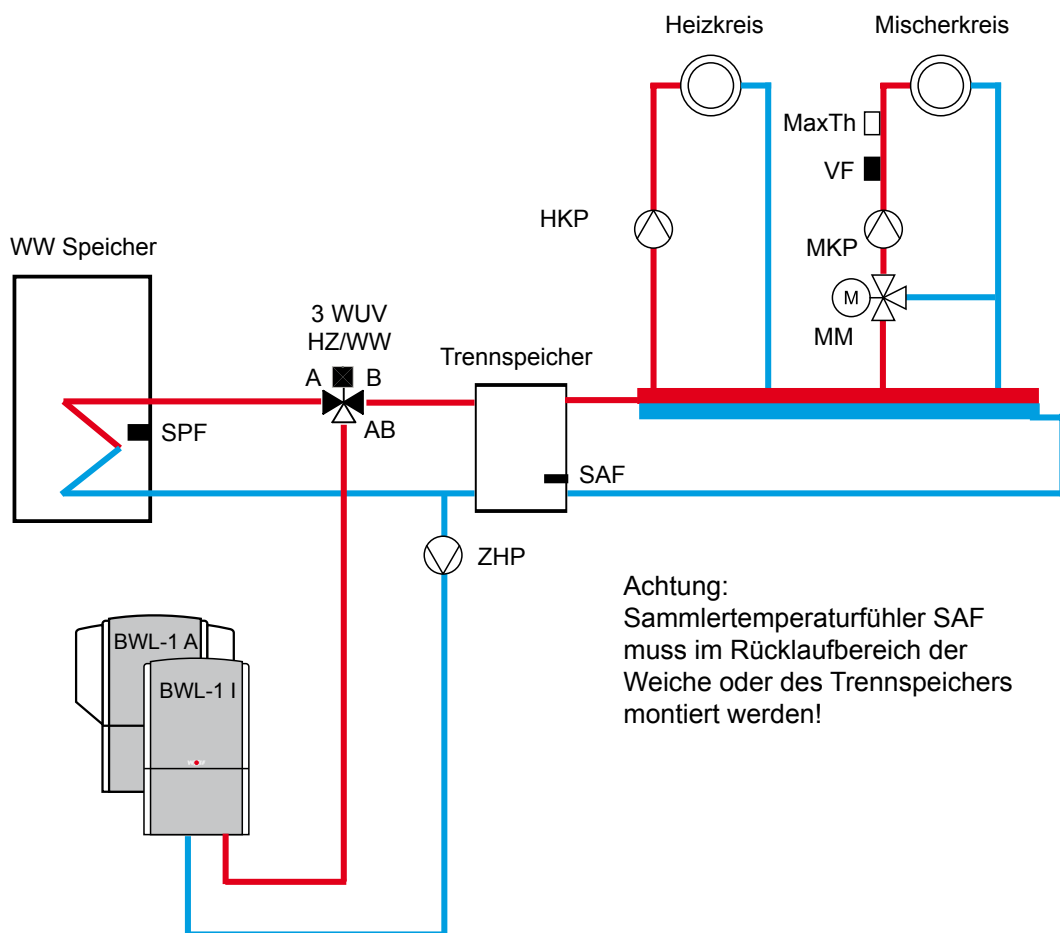

#### Wichtiger Hinweis:

In diesem Prinzipschema sind Absperrorgane, Entlüftungen und sicherheitstechnische Maßnahmen nicht komplett eingezeichnet. Diese sind gemäß den gültigen Normen und Vorschriften anlagenspezifisch zu erstellen. Hydraulische und elektrische Details sind der Planungsunterlage Hydraulische Systemlösungen zu entnehmen!

BWL-1 A, BWL-1 I

- Luft-/Wasser Wärmepumpe für Innen- und Aussenaufstellung
- Trennspeicher
- ein Heizkreis
- ein Mischerkreis
- Solar - Warmwasserspeicher
- Erweiterung Solarkreis mit SM1

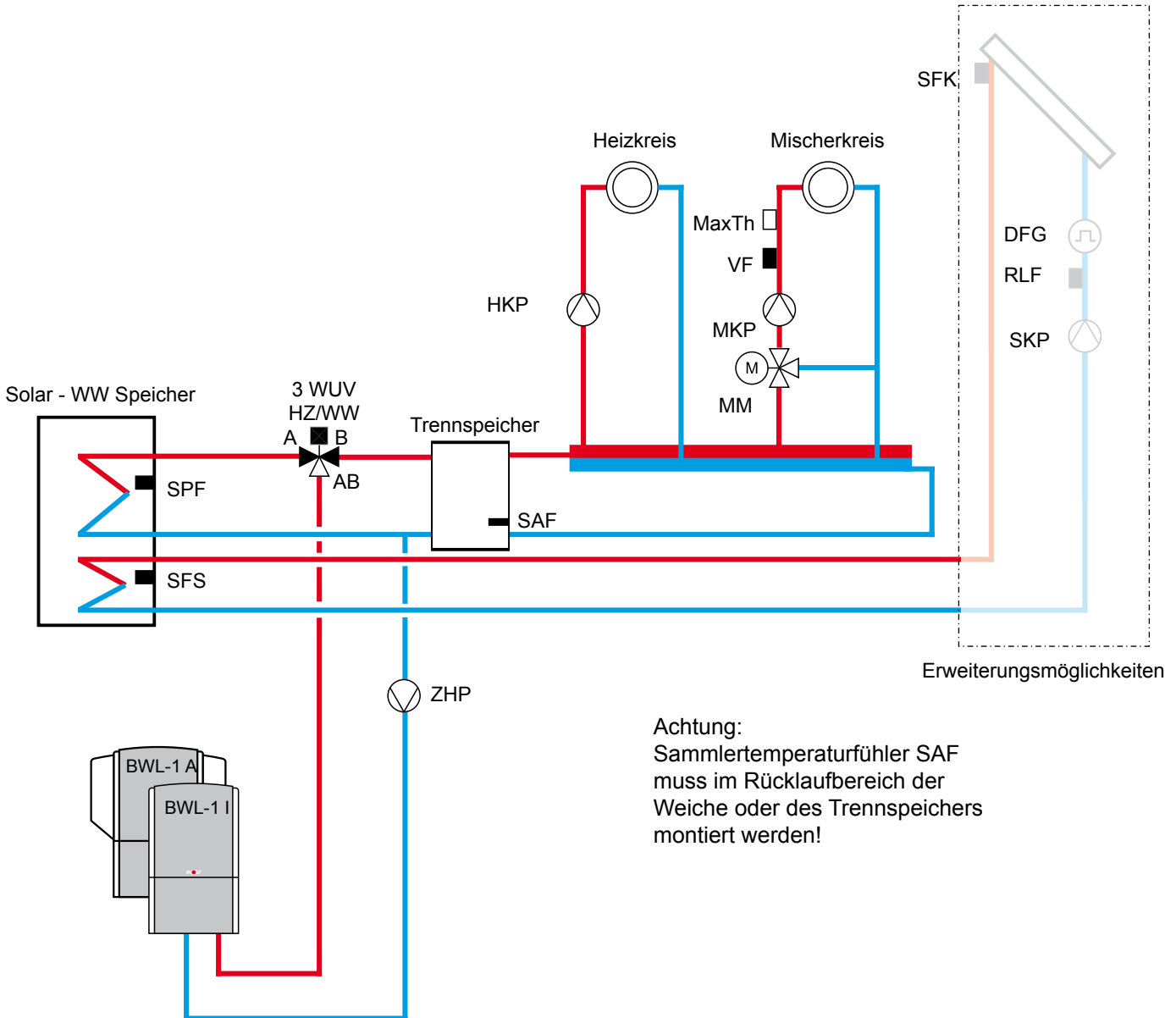

**Wichtiger Hinweis:**

In diesem Prinzipschema sind Absperrorgane, Entlüftungen und sicherheitstechnische Maßnahmen nicht komplett eingezeichnet. Diese sind gemäß den gültigen Normen und Vorschriften anlagenspezifisch zu erstellen. Hydraulische und elektrische Details sind der Planungsunterlage Hydraulische Systemlösungen zu entnehmen!

### BWS-1

- Sole-/Wasser Wärmepumpe
- Trennspeicher
- ein Heizkreis
- ein Mischerkreis
- Warmwasserbereitung

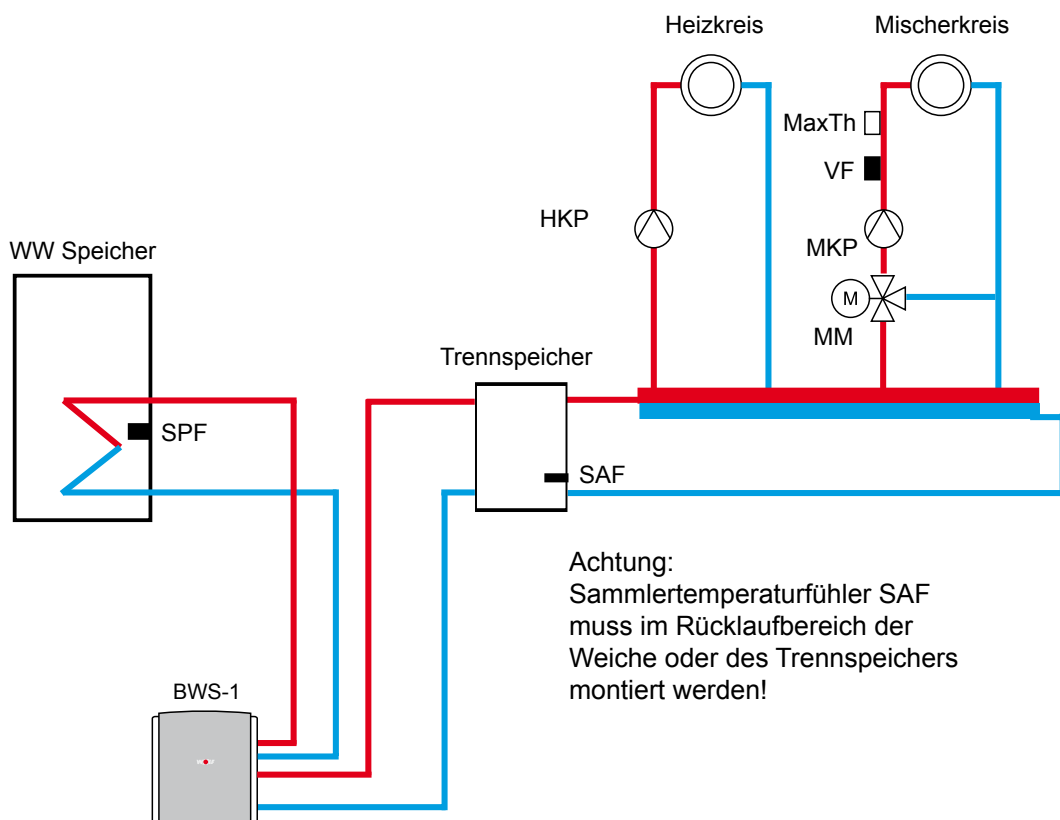

Achtung:  
Sammeltemperaturfühler SAF  
muss im Rücklaufbereich der  
Weiche oder des Trennspeichers  
montiert werden!

Bei BWS-1  
ist 3-Wege-Umschaltventil  
Heizung/Warmwasser und  
Zubringer-/Heizkreispumpe  
integriert

#### Wichtiger Hinweis:

In diesem Prinzipschema sind Absperrorgane, Entlüftungen und sicherheitstechnische Maßnahmen nicht komplett eingezeichnet. Diese sind gemäß den gültigen Normen und Vorschriften anlagenspezifisch zu erstellen. Hydraulische und elektrische Details sind der Planungsunterlage Hydraulische Systemlösungen zu entnehmen!

### BWS-1

- Sole-/Wasser Wärmepumpe
- Trennspeicher
- ein Heizkreis
- ein Mischerkreis
- Solar - Warmwasserspeicher
- Erweiterung Solarkreis mit SM1

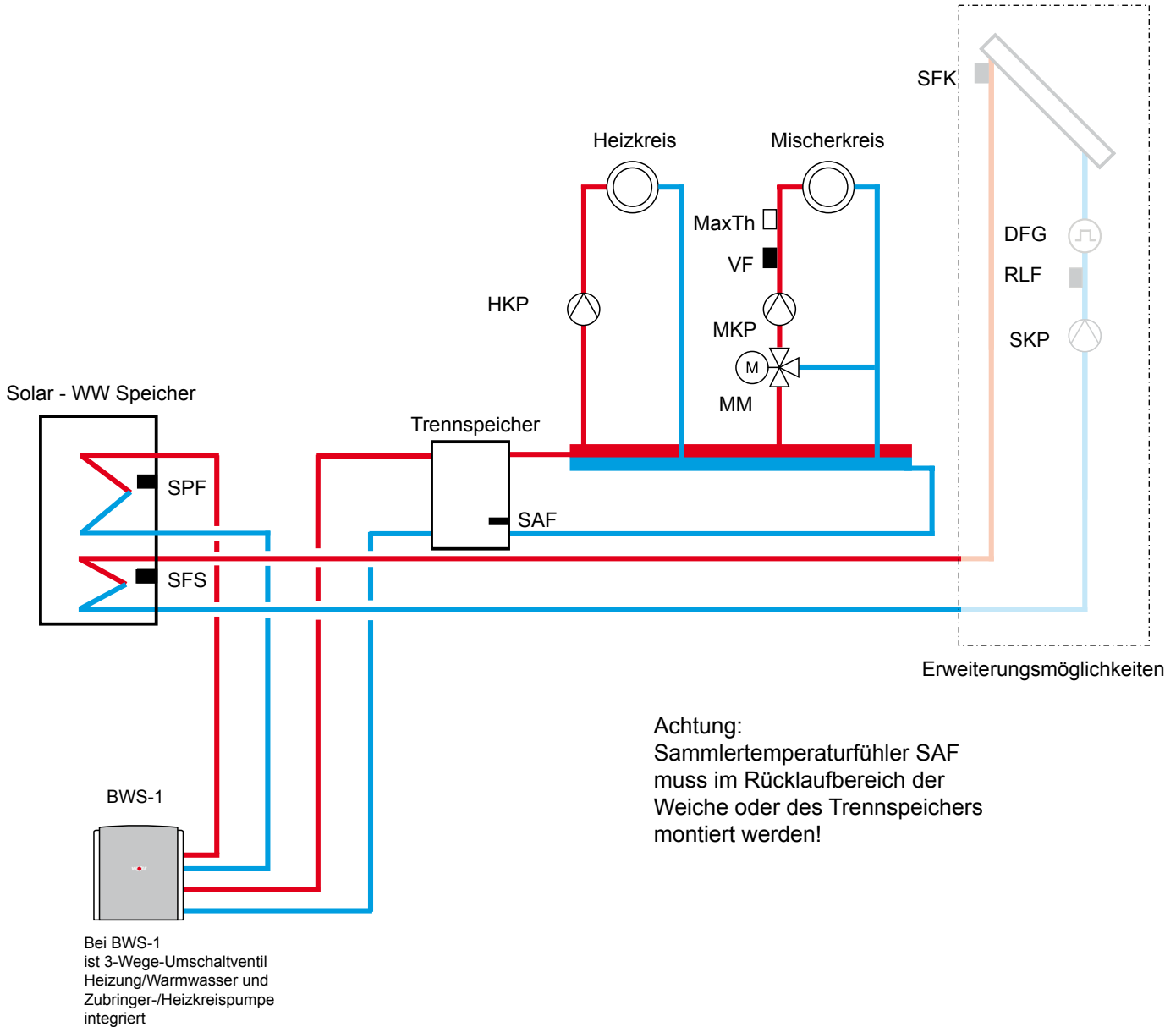

### Wichtiger Hinweis:

In diesem Prinzipschema sind Absperrorgane, Entlüftungen und sicherheitstechnische Maßnahmen nicht komplett eingezeichnet. Diese sind gemäß den gültigen Normen und Vorschriften anlagenspezifisch zu erstellen. Hydraulische und elektrische Details sind der Planungsunterlage Hydraulische Systemlösungen zu entnehmen!

### BWS-1 mit BKM

- Sole-/Wasser Wärmepumpe
- Kühlmodul BKM
- Holzvergaserkessel BVG
- Schichtenspeicher BSP-W oder BSH
- Mischer- / Kühlkreis mit Mischmodul MM (max.7)
- Warmwasserbereitung
- Erweiterung Solarkreis mit SM1

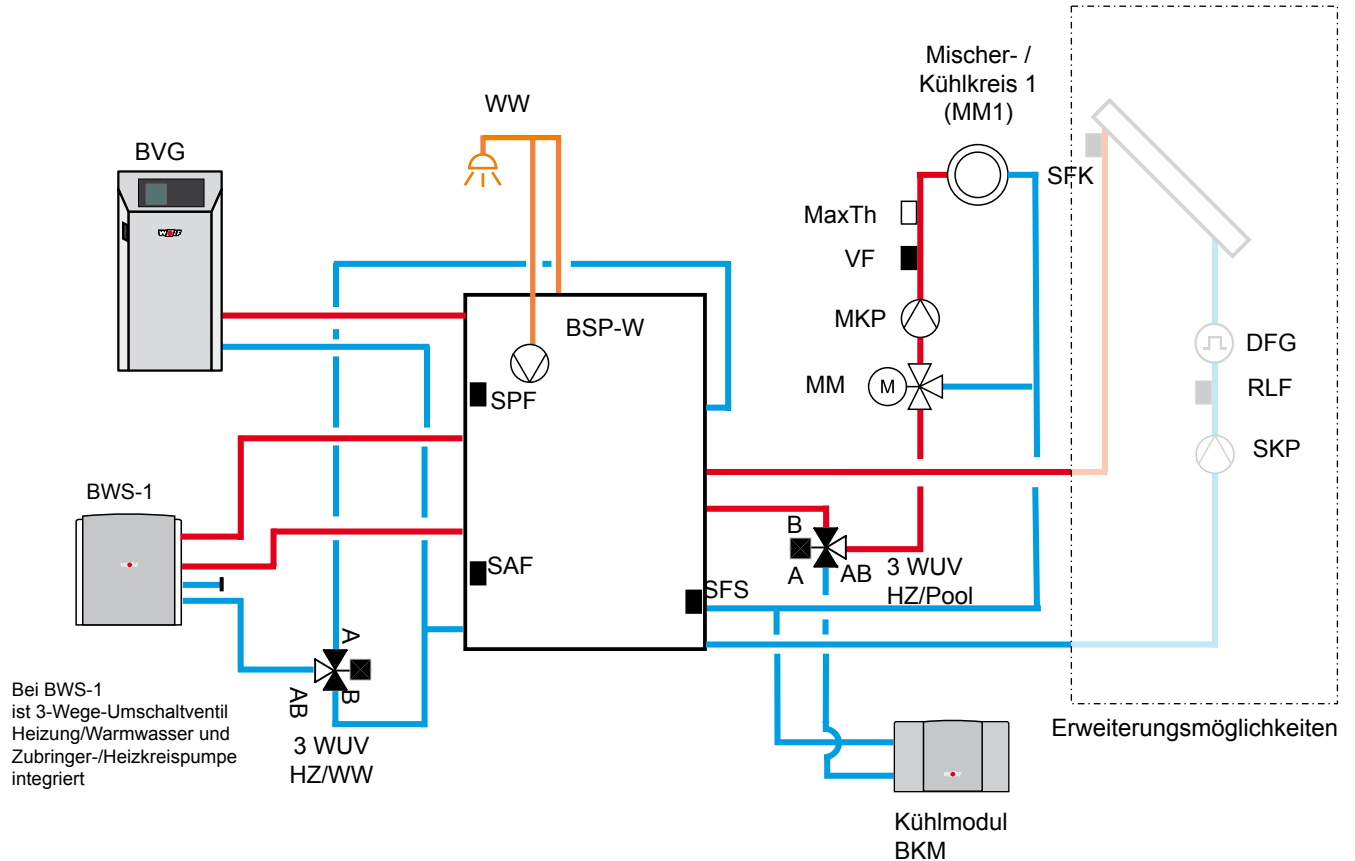

#### Wichtiger Hinweis:

In diesem Prinzipschema sind Absperrorgane, Entlüftungen und sicherheitstechnische Maßnahmen nicht komplett eingezeichnet. Diese sind gemäß den gültigen Normen und Vorschriften anlagenspezifisch zu erstellen. Hydraulische und elektrische Details sind der Planungsunterlage Hydraulische Systemlösungen zu entnehmen!

### BWS-1 mit BKM

- Sole-/Wasser Wärmepumpe
- Kühlmodul BKM
- Trennspeicher
- Mischer- / Kühlkreis mit Mischermodule MM (max.7)
- Warmwasserbereitung

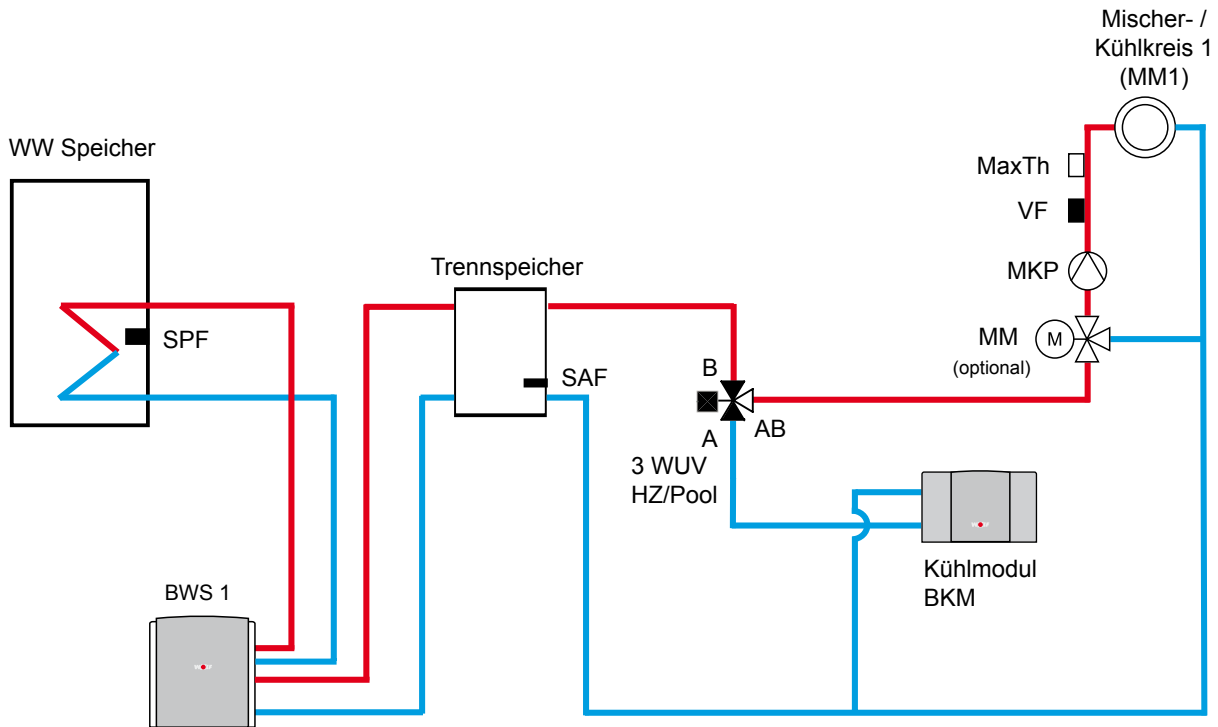

Bei BWS-1 ist 3-Wege-Umschaltventil Heizung/Warmwasser und Zubringer-/Heizkreispumpe integriert

**Achtung:**  
Sammlertemperaturfühler SAF muss im Rücklaufbereich der Weiche oder des Trennspeichers montiert werden!

### Wichtiger Hinweis:

In diesem Prinzipschema sind Absperrorgane, Entlüftungen und sicherheitstechnische Maßnahmen nicht komplett eingezeichnet. Diese sind gemäß den gültigen Normen und Vorschriften anlagenspezifisch zu erstellen. Hydraulische und elektrische Details sind der Planungsunterlage Hydraulische Systemlösungen zu entnehmen!

### BWS-1 mit BKM

- Sole-/Wasser Wärmepumpe
- Kühlmodul BKM
- Trennspeicher
- Mischer- / Kühlkreis mit Mischermodul MM (max.7)
- Warmwasserbereitung

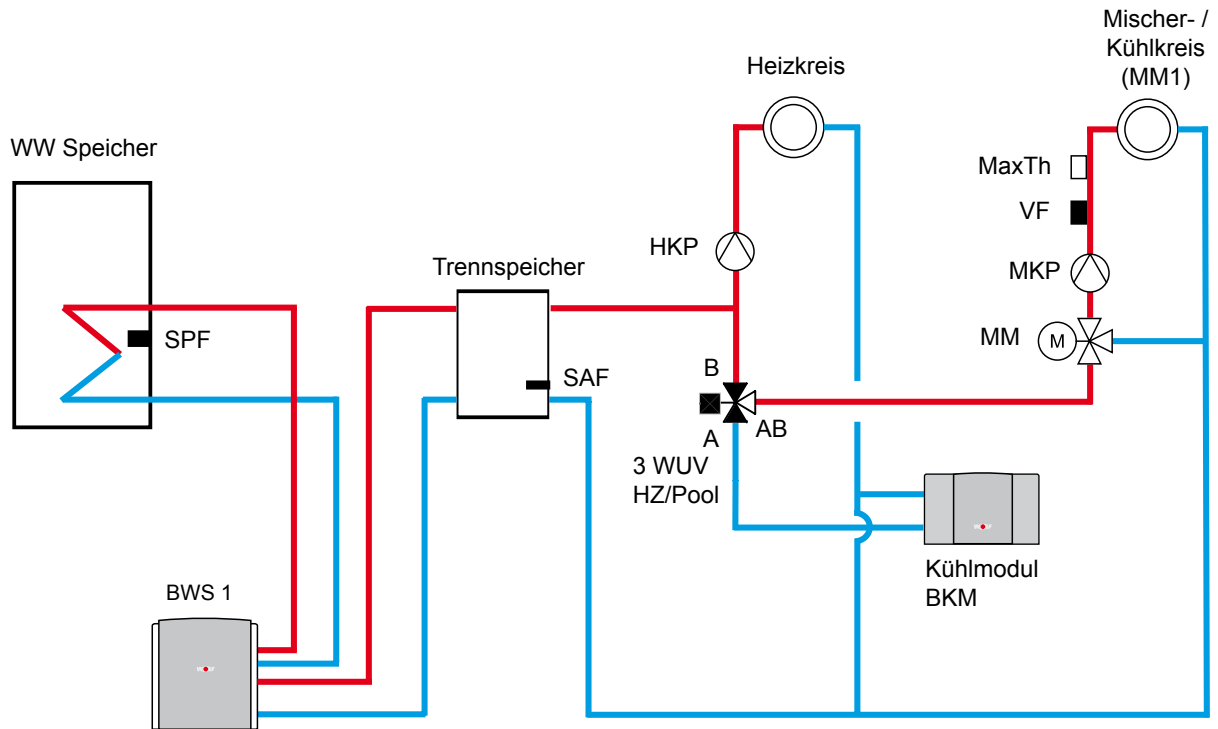

Bei BWS-1 ist 3-Wege-Umschaltventil Heizung/Warmwasser und Zubringer-/Heizkreispumpe integriert

**Achtung:**  
Sammlertemperaturfühler SAF muss im Rücklaufbereich der Weiche oder des Trennspeichers montiert werden!

### Wichtiger Hinweis:

In diesem Prinzipschema sind Absperrorgane, Entlüftungen und sicherheitstechnische Maßnahmen nicht komplett eingezeichnet. Diese sind gemäß den gültigen Normen und Vorschriften anlagenspezifisch zu erstellen. Hydraulische und elektrische Details sind der Planungsunterlage Hydraulische Systemlösungen zu entnehmen!

BWL-1 A, BWL-1 I

- Luft-/Wasser Wärmepumpe für Innen- und Aussenaufstellung
- Zusatzwärmeerzeuger ZWE mit Wasserinhalt > 10 Liter (Freigabe über A2)
- Schichtenspeicher BSP-W oder BSH
- Warmwasserbereitung
- Erweiterung Mischkreis durch MM (Max.6)
- Erweiterung Solarkreis mit SM1

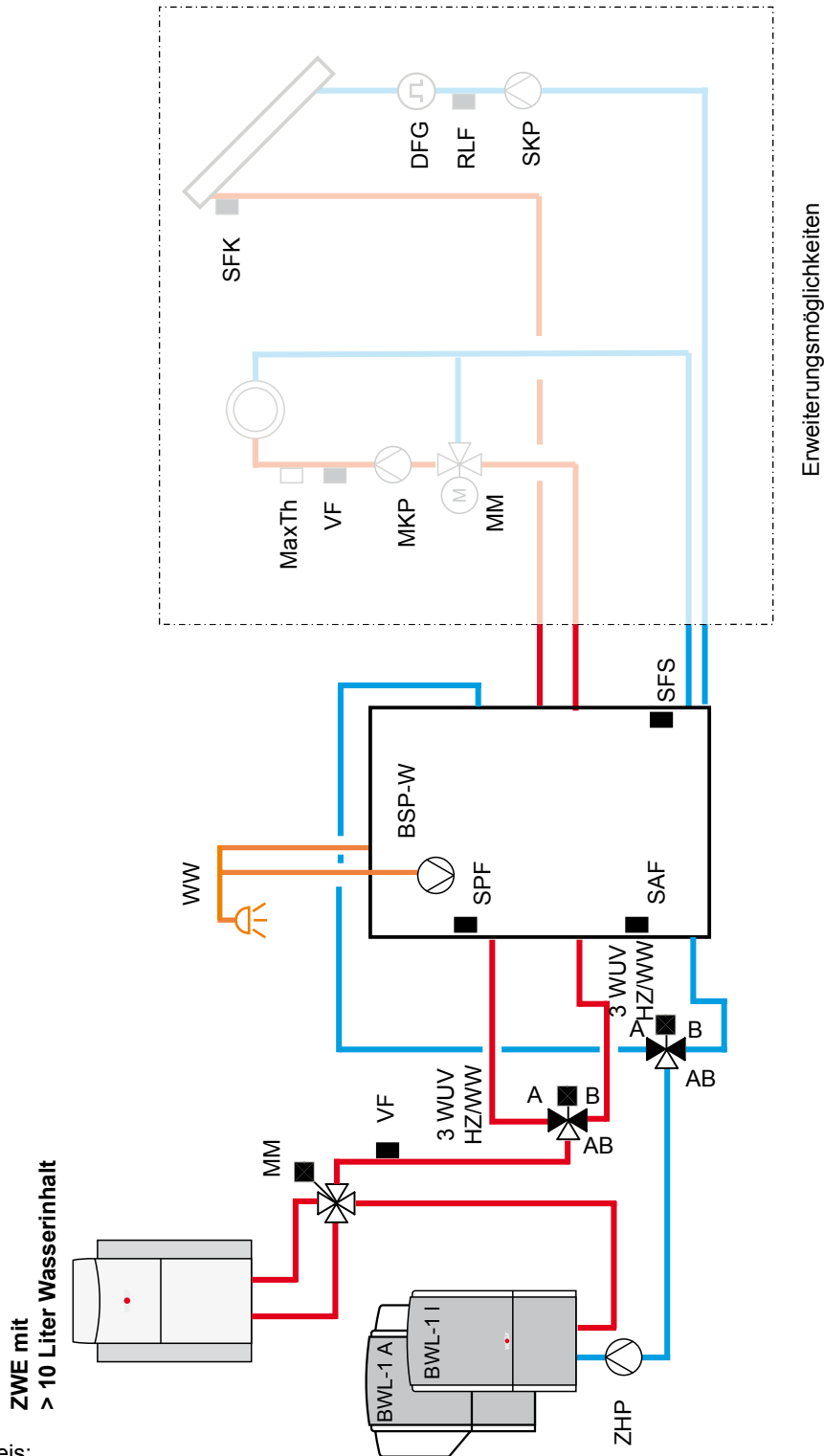

**Wichtiger Hinweis:**

In diesem Prinzipschema sind Absperrorgane, Entlüftungen und sicherheitstechnische Maßnahmen nicht komplett eingezeichnet. Diese sind gemäß den gültigen Normen und Vorschriften anlagenspezifisch zu erstellen.

Hydraulische und elektrische Details sind der Planungsunterlage Hydraulische Systemlösungen zu entnehmen!



BWL-1 A, BWL-1 I

- Luft-/Wasser Wärmepumpe für Innen- und Aussenaufstellung
- Zusatzwärmeerzeuger ZWE mit Wasserinhalt > 10 Liter (Freigabe über A2)
- Trennspeicher
- ein Heizkreis
- Warmwasserbereitung

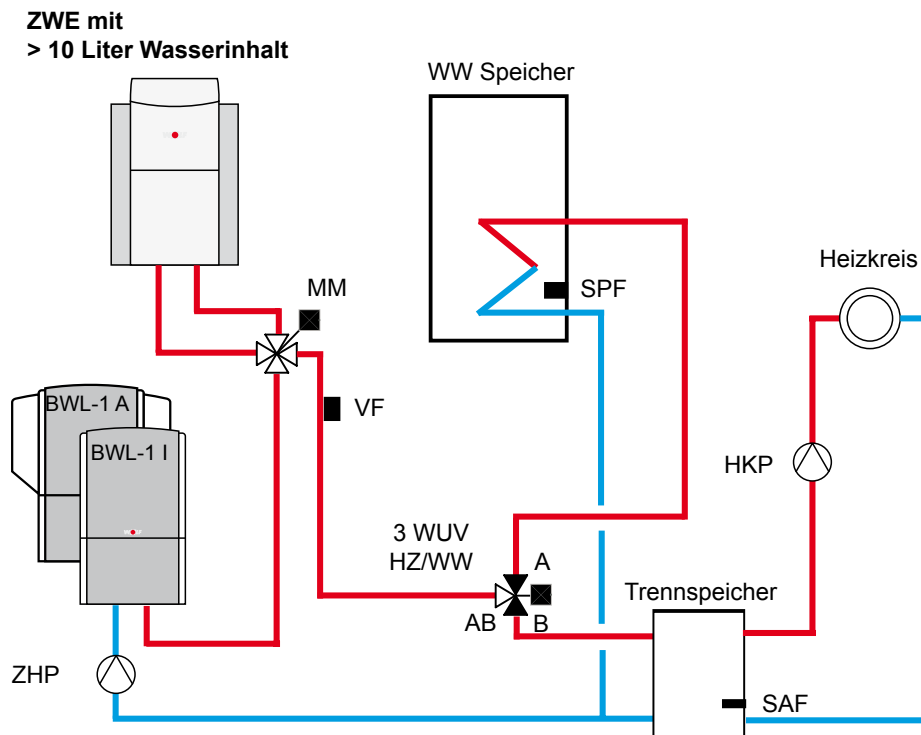

**Achtung:**  
 Sammlertemperaturfühler SAF  
 muss im Rücklaufbereich der  
 Weiche oder des Trennspeichers  
 montiert werden!

**Wichtiger Hinweis:**

In diesem Prinzipschema sind Absperrorgane, Entlüftungen und sicherheitstechnische Maßnahmen nicht komplett eingezeichnet. Diese sind gemäß den gültigen Normen und Vorschriften anlagenspezifisch zu erstellen. Hydraulische und elektrische Details sind der Planungsunterlage Hydraulische Systemlösungen zu entnehmen!

### BWS-1

- Sole-/Wasser Wärmepumpe,
- Zusatzwärmeerzeuger ZWE mit Wasserinhalt > 10 Liter (Freigabe über A2)
- Trennspeicher
- ein Heizkreis
- Warmwasserbereitung

**ZWE mit  
> 10 Liter Wasserinhalt**

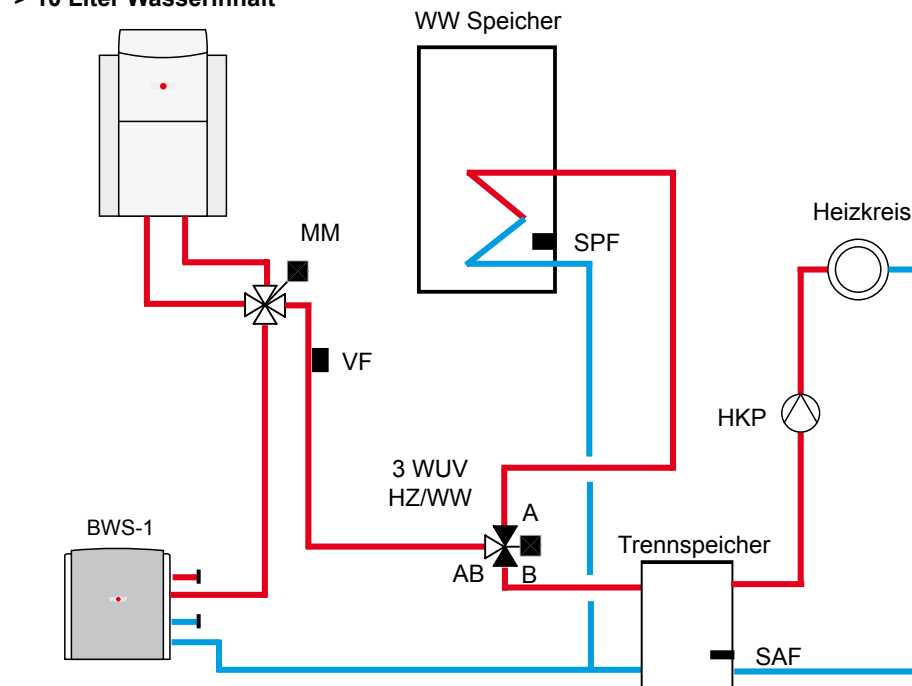

Bei BWS-1  
ist 3-Wege-Umschaltventil  
Heizung/Warmwasser und  
Zubringer-/Heizkreispumpe integriert  
**internes 3-Wege-Umschaltventil  
Heizung/Warmwasser  
muss abgesteckt werden**

**Achtung:**  
Sammlertemperaturfühler SAF  
muss im Rücklaufbereich der  
Weiche oder des Trennspeichers  
montiert werden!

#### Wichtiger Hinweis:

In diesem Prinzipschema sind Absperrorgane, Entlüftungen und sicherheitstechnische Maßnahmen nicht komplett eingezeichnet. Diese sind gemäß den gültigen Normen und Vorschriften anlagenspezifisch zu erstellen. Hydraulische und elektrische Details sind der Planungsunterlage Hydraulische Systemlösungen zu entnehmen!

### BWL-1 A, BWL-1 I

- Luft-/Wasser Wärmepumpe für Innen- und Aussenaufstellung
- Zusatzwärmeerzeuger ZWE mit Wasserinhalt < 10 Liter (Freigabe über A2)
- Trennspeicher
- ein Heizkreis
- Warmwasserbereitung

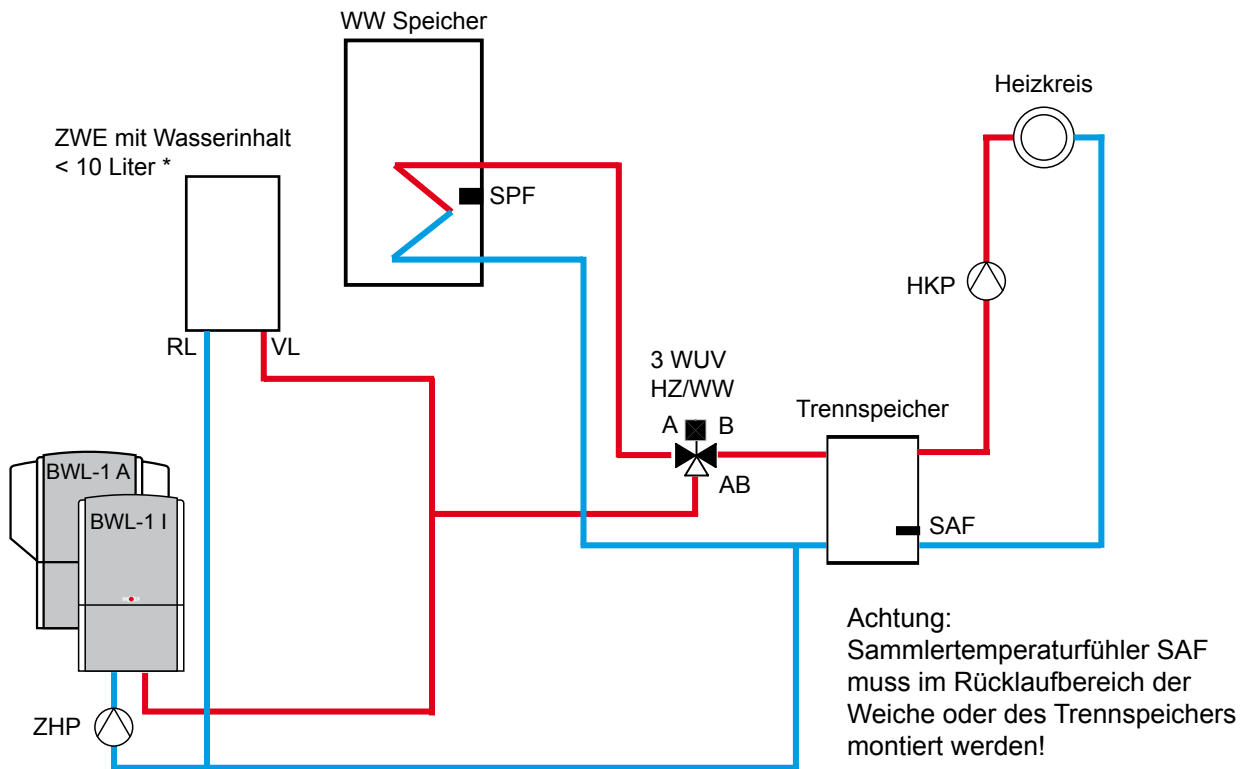

- \* Bei CGB-11,-20,-24 ist Kesselkreispumpe integriert.  
Bei COB ist externe Kesselkreispumpe zusätzlich notwendig!

#### Wichtiger Hinweis:

In diesem Prinzipschema sind Absperrorgane, Entlüftungen und sicherheitstechnische Maßnahmen nicht komplett eingezeichnet. Diese sind gemäß den gültigen Normen und Vorschriften anlagenspezifisch zu erstellen. Hydraulische und elektrische Details sind der Planungsunterlage Hydraulische Systemlösungen zu entnehmen!

### BWS-1

- Sole-/Wasser Wärmepumpe,
- Zusatzwärmeerzeuger ZWE mit Wasserinhalt < 10 Liter (Freigabe über A2)
- Trennspeicher
- ein Heizkreis
- Warmwasserbereitung

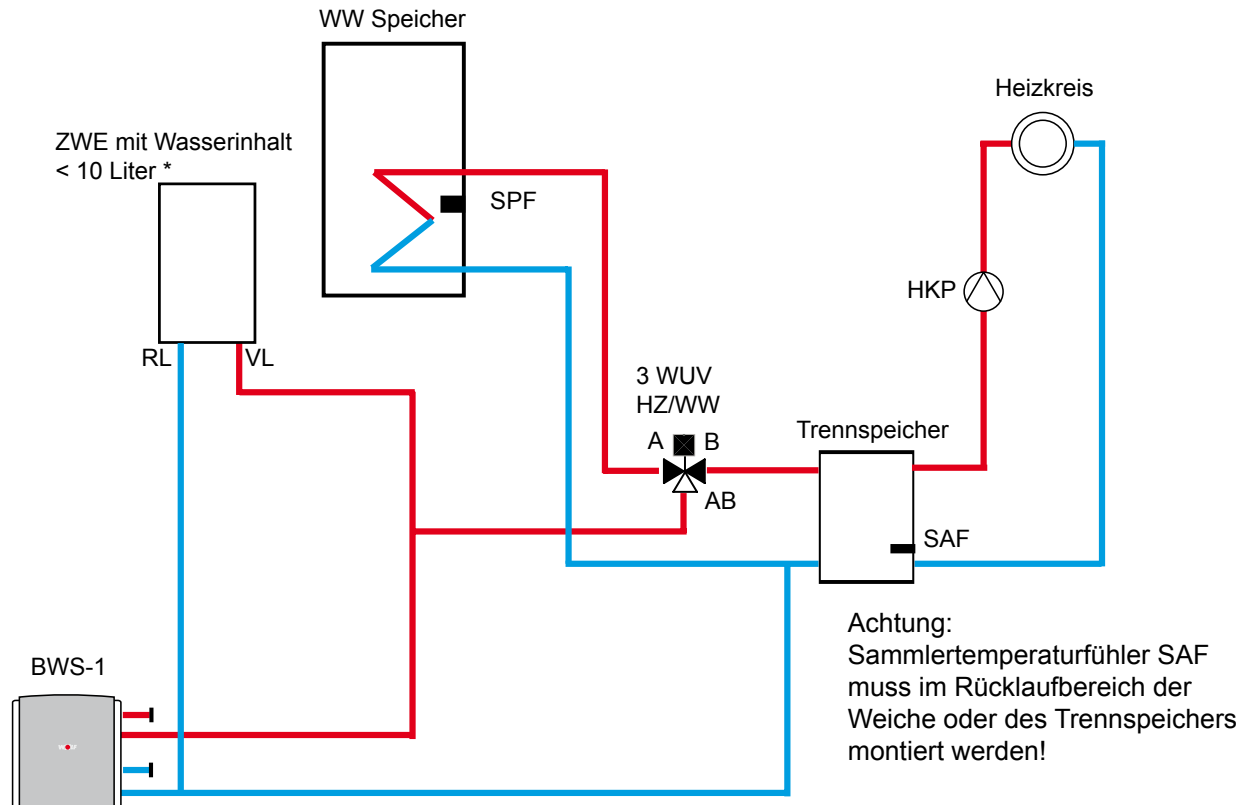

Bei BWS-1  
ist 3-Wege-Umschaltventil  
Heizung/Warmwasser und  
Zubringer-/Heizkreispumpe integriert  
**internes 3-Wege-Umschaltventil  
Heizung/Warmwasser  
muss abgesteckt werden**

- \* Bei CGB-11,-20,-24 ist Kesselkreispumpe integriert.  
Bei COB ist externe Kesselkreispumpe zusätzlich notwendig!

#### Wichtiger Hinweis:

In diesem Prinzipschema sind Absperrorgane, Entlüftungen und sicherheitstechnische Maßnahmen nicht komplett eingezeichnet. Diese sind gemäß den gültigen Normen und Vorschriften anlagenspezifisch zu erstellen. Hydraulische und elektrische Details sind der Planungsunterlage Hydraulische Systemlösungen zu entnehmen!

BWL-1 A, BWL-1 I

- Luft-/Wasser Wärmepumpe für Innen- und Aussenaufstellung
- Zusatzwärmeerzeuger ZWE mit Wasserinhalt < 10 Liter (Freigabe über A2)
- Schichtenspeicher BSP-W oder BSH
- Warmwasserbereitung
- ein Mischerkreis
- Erweiterung Mischerkreis durch MM (Max.6)
- Erweiterung Solarkreis mit SM1

**Wichtiger Hinweis:**  
 In diesem Prinzipschema sind Absperrorgane, Entlüftungen und sicherheitstechnische Maßnahmen nicht komplett eingezeichnet. Diese sind gemäß den gültigen Normen und Vorschriften anlagenspezifisch zu erstellen. Hydraulische und elektrische Details sind der Planungsunterlage Hydraulische Systemlösungen zu entnehmen!

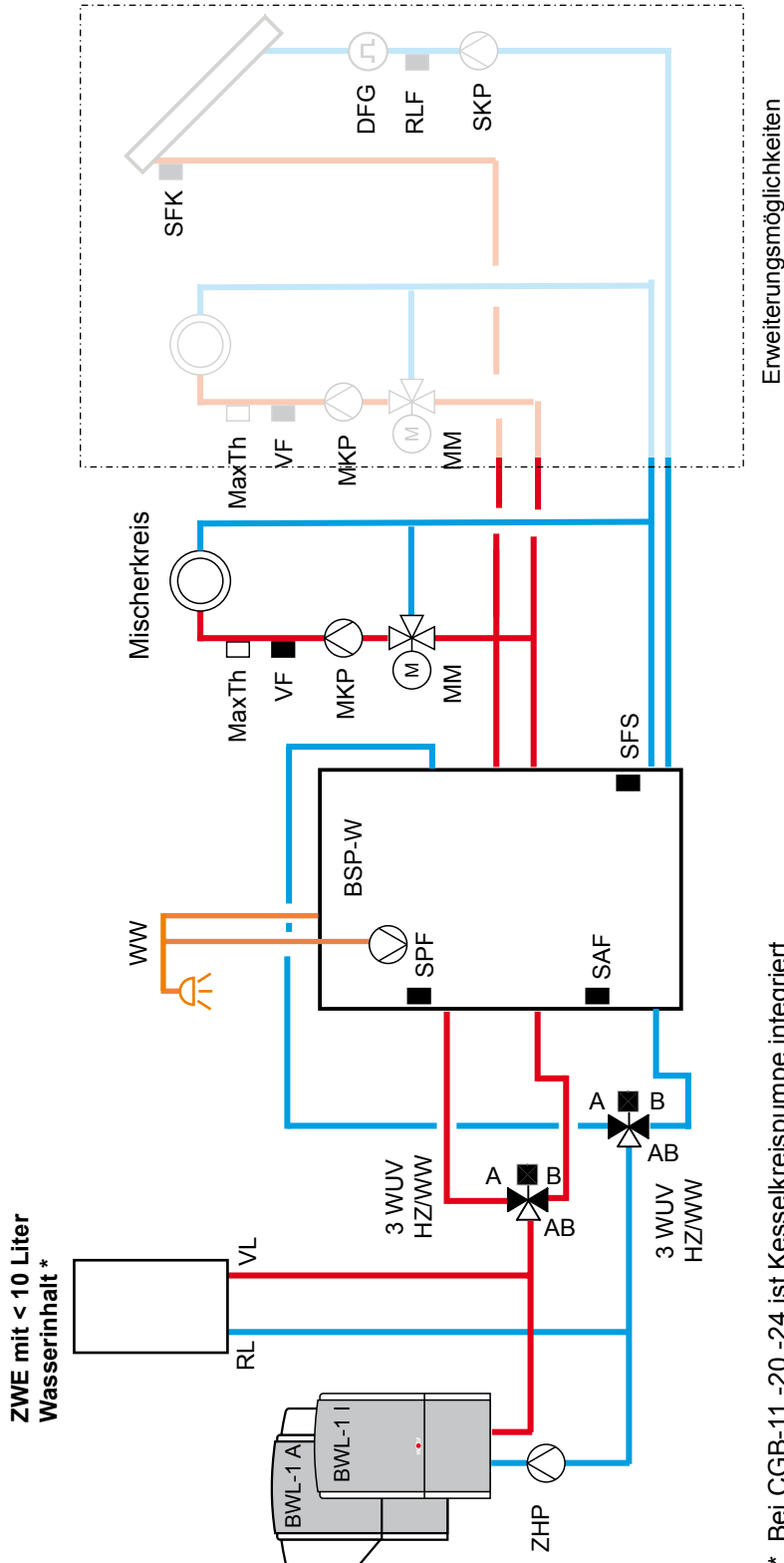

\* Bei CGB-11,-20,-24 ist Kesselkreispumpe integriert.  
 Bei COB ist externe Kesselkreispumpe zusätzlich notwendig!

### BWS-1

- Sole-/Wasser Wärmepumpe
- Zusatzwärmeerzeuger ZWE mit Wasserinhalt < 10 Liter (Freigabe über A2)
- Schichtenspeicher BSP-W oder BSH
- Warmwasserbereitung
- ein Mischerkreis
- Erweiterung Mischerkreis durch MM (Max.6)
- Erweiterung Solarkreis mit SM1

**Wichtiger Hinweis:**  
 In diesem Prinzipschema sind Absperrorgane, Entlüftungen und sicherheitstechnische Maßnahmen nicht komplett eingezeichnet. Diese sind gemäß den gültigen Normen und Vorschriften anlagenspezifisch zu erstellen. Hydraulische und elektrische Details sind der Planungsunterlage Hydraulische Systemlösungen zu entnehmen!

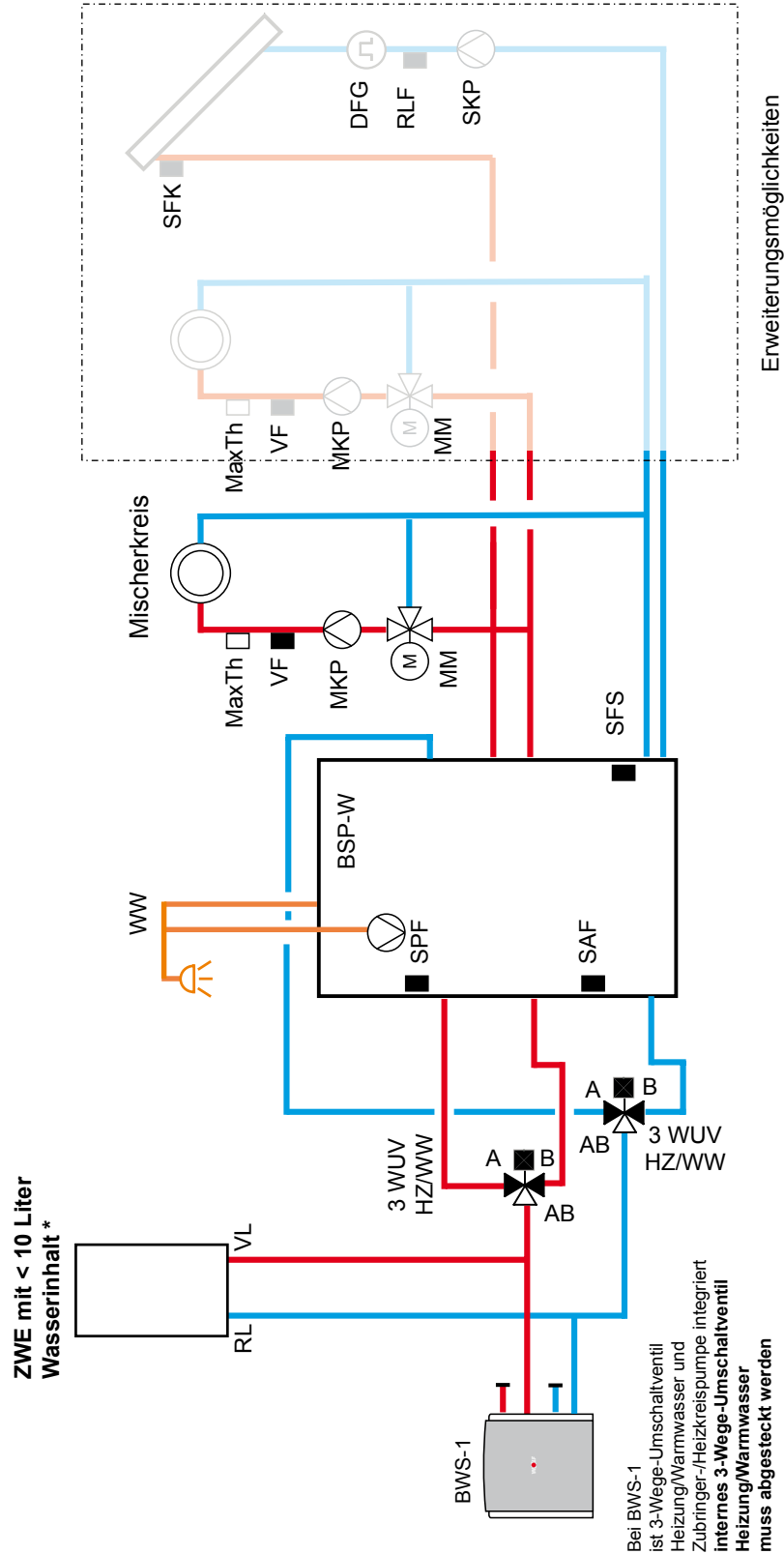

\* Bei CGB-11,-20,-24 ist Kesselkreispumpe integriert.  
 Bei COB ist externe Kesselkreispumpe zusätzlich notwendig!

BWL-1 A, BWL-1 I

- Luft-/Wasser Wärmepumpe für Innen- und Aussenaufstellung
- Zusatzwärmeerzeuger ZWE mit Wasserinhalt < 10 Liter (Freigabe über A2)
- Trennspeicher
- ein Heizkreis
- ein Mischerkreis
- Warmwasserbereitung

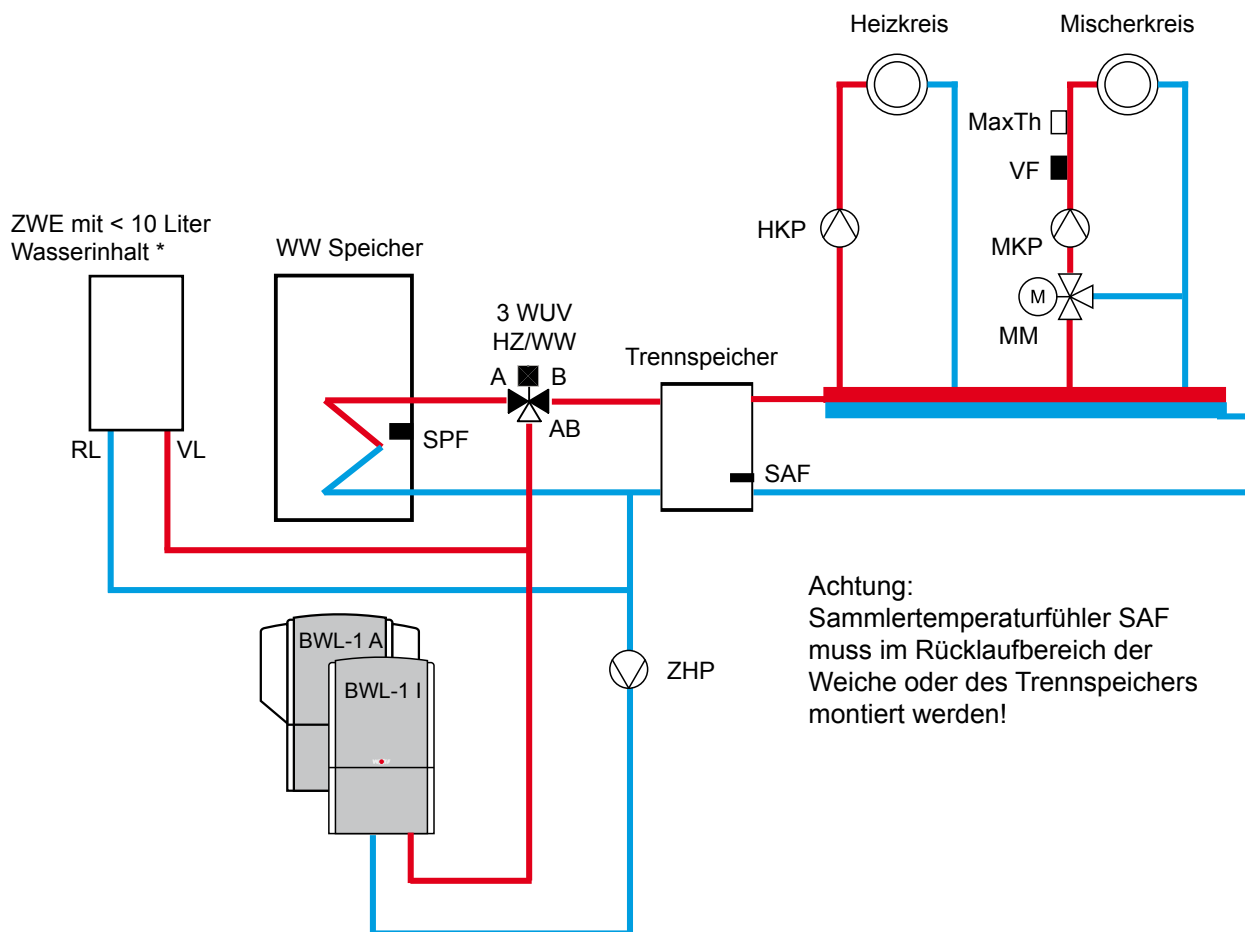

- \* Bei CGB-11,-20,-24 ist Kesselkreispumpe integriert.  
Bei COB ist externe Kesselkreispumpe zusätzlich notwendig!

**Wichtiger Hinweis:**

In diesem Prinzipschema sind Absperrorgane, Entlüftungen und sicherheitstechnische Maßnahmen nicht komplett eingezeichnet. Diese sind gemäß den gültigen Normen und Vorschriften anlagenspezifisch zu erstellen. Hydraulische und elektrische Details sind der Planungsunterlage Hydraulische Systemlösungen zu entnehmen!

### BWS-1

- Sole-/Wasser Wärmepumpe
- Zusatzwärmeerzeuger ZWE mit Wasserinhalt < 10 Liter (Freigabe über A2)
- Trennspeicher
- ein Heizkreis
- ein Mischerkreis
- Warmwasserbereitung

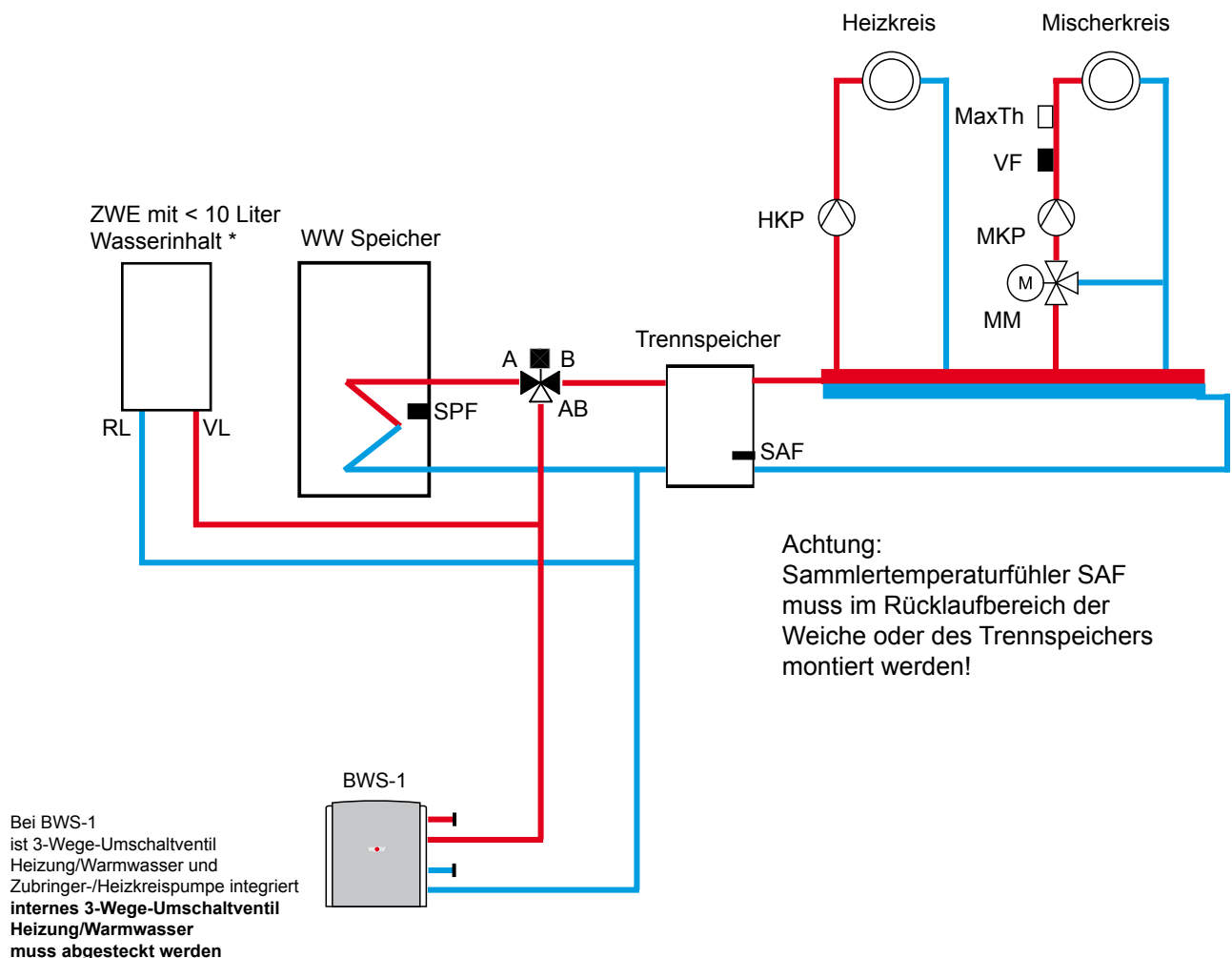

- \* Bei CGB-11,-20,-24 ist Kesselkreispumpe integriert.  
Bei COB ist externe Kesselkreispumpe zusätzlich notwendig!

#### Wichtiger Hinweis:

In diesem Prinzipschema sind Absperrorgane, Entlüftungen und sicherheitstechnische Maßnahmen nicht komplett eingezeichnet. Diese sind gemäß den gültigen Normen und Vorschriften anlagenspezifisch zu erstellen. Hydraulische und elektrische Details sind der Planungsunterlage Hydraulische Systemlösungen zu entnehmen!

### BWL-1 A, BWL-1 I

- Luft-/Wasser Wärmepumpe für Innen- und Aussenaufstellung
- Erweiterung mit z.B. Holzvergaserkessel BVG
- Puffer
- Trennspeicher
- ein Heizkreis
- Warmwasserbereitung

E1 = T\_EEQ  
VF = T\_Mischer

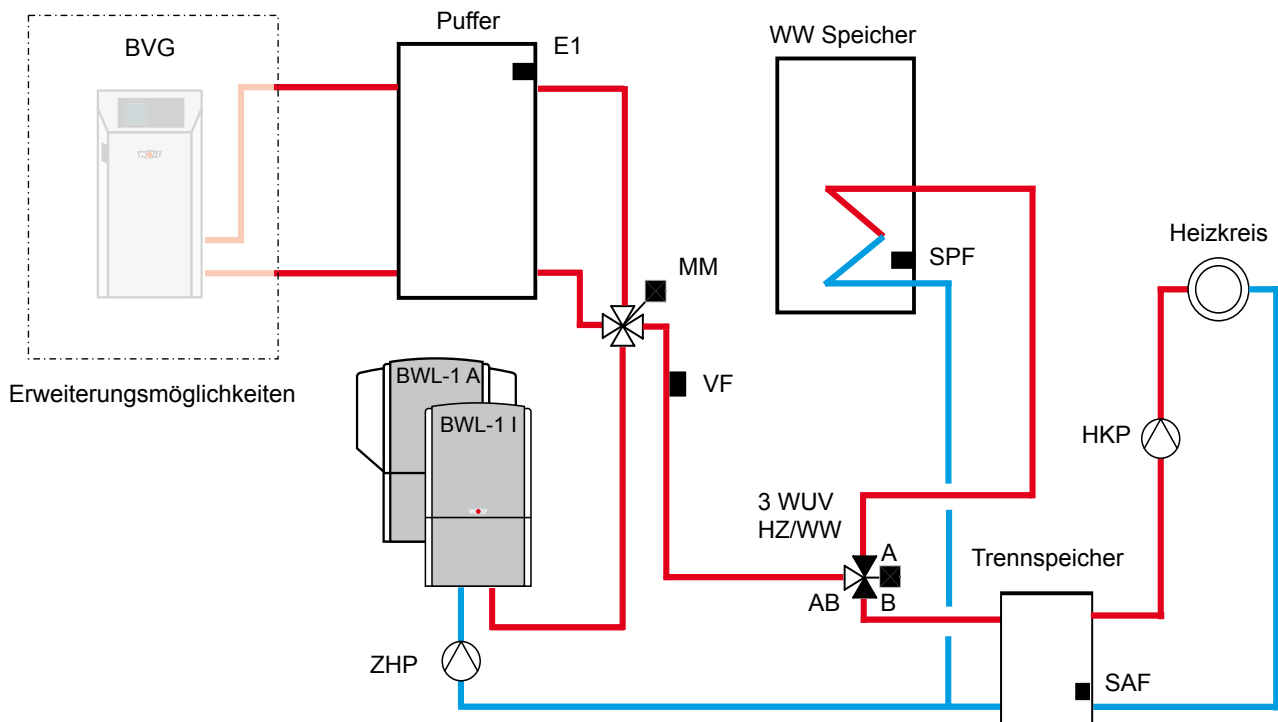

**Achtung:**  
Sammlertemperaturfühler SAF  
muss im Rücklaufbereich der  
Weiche oder des Trennspeichers  
montiert werden!

### Wichtiger Hinweis:

In diesem Prinzipschema sind Absperrorgane, Entlüftungen und sicherheitstechnische Maßnahmen nicht komplett eingezeichnet. Diese sind gemäß den gültigen Normen und Vorschriften anlagenspezifisch zu erstellen. Hydraulische und elektrische Details sind der Planungsunterlage Hydraulische Systemlösungen zu entnehmen!

### BWS-1

- Sole-/Wasser Wärmepumpe,  
Erweiterung mit z.B. Holzvergaserkessel BVG
- Puffer
- Trennspeicher
- ein Heizkreis
- Warmwasserbereitung

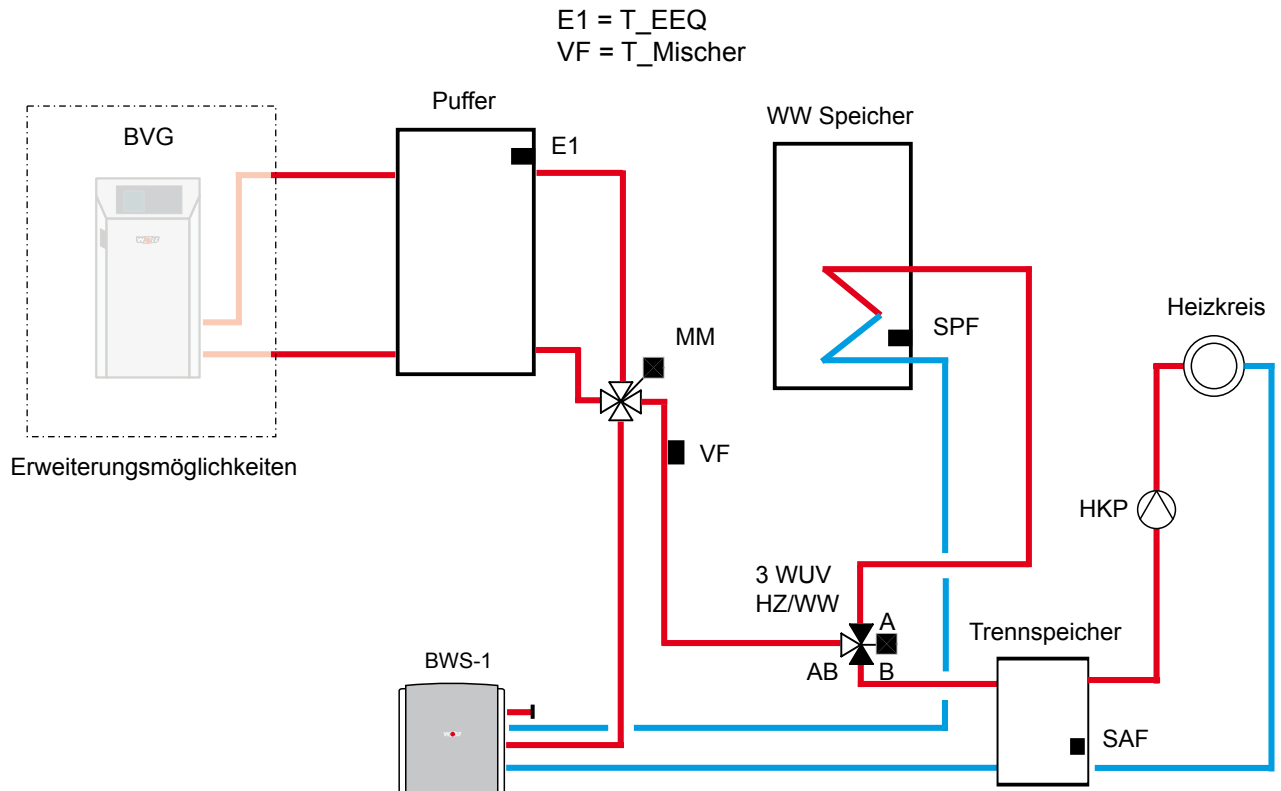

Bei BWS-1  
ist 3-Wege-Umschaltventil  
Heizung/Warmwasser und  
Zubringer-/Heizkreispumpe integriert  
**internes 3-Wege-Umschaltventil  
Heizung/Warmwasser  
muss abgesteckt werden**

**Achtung:**  
Sammlertemperaturfühler SAF  
muss im Rücklaufbereich der  
Weiche oder des Trennspeichers  
montiert werden!

### Wichtiger Hinweis:

In diesem Prinzipschema sind Absperrorgane, Entlüftungen und sicherheitstechnische Maßnahmen nicht komplett eingezeichnet. Diese sind gemäß den gültigen Normen und Vorschriften anlagenspezifisch zu erstellen. Hydraulische und elektrische Details sind der Planungsunterlage Hydraulische Systemlösungen zu entnehmen!

BWL-1 A, BWL-1 I

- Luft-/Wasser Wärmepumpe für Innen- und Aussenaufstellung
- Erweiterung mit z.B. Holzvergaserkessel BVG
- Puffer
- Reihenspeicher
- ein Heizkreis
- Warmwasserbereitung

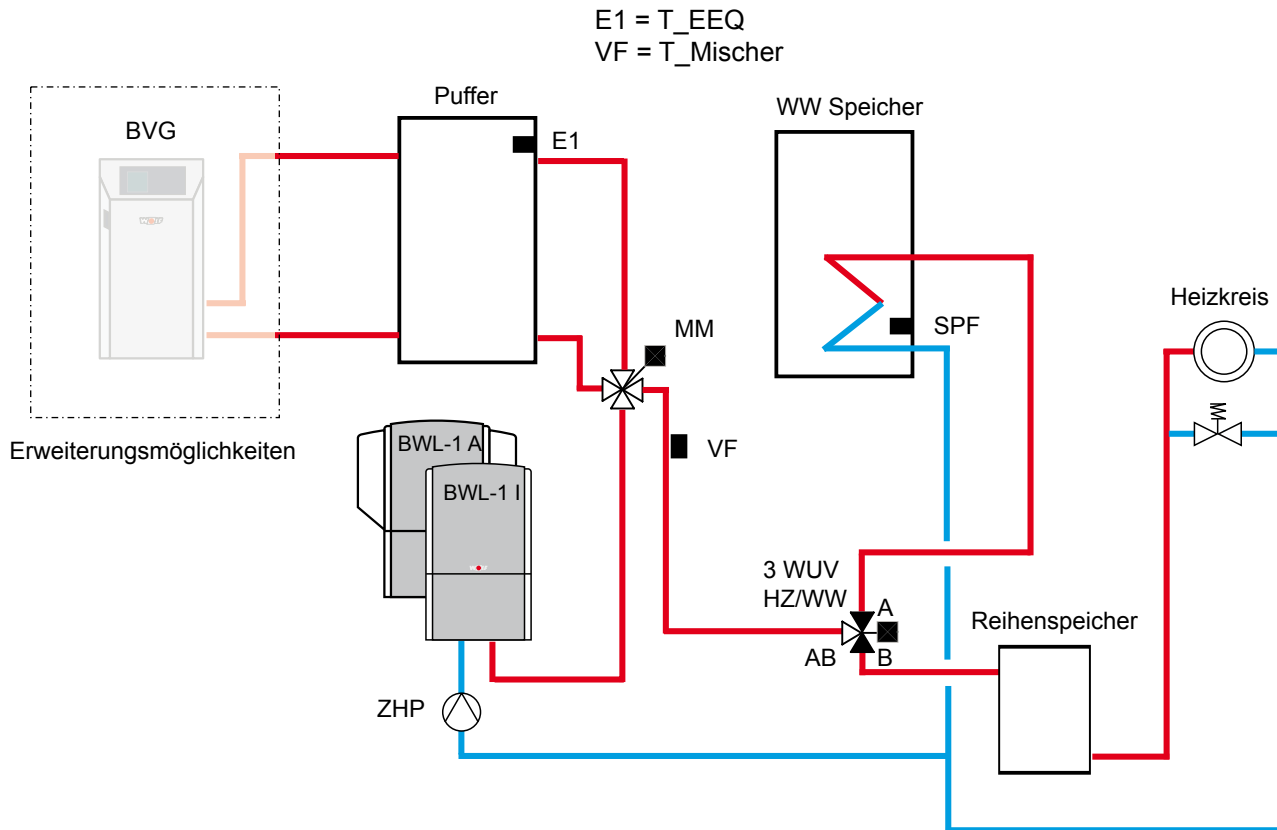

### Wichtiger Hinweis:

In diesem Prinzipschema sind Absperrorgane, Entlüftungen und sicherheitstechnische Maßnahmen nicht komplett eingezeichnet. Diese sind gemäß den gültigen Normen und Vorschriften anlagenspezifisch zu erstellen. Hydraulische und elektrische Details sind der Planungsunterlage Hydraulische Systemlösungen zu entnehmen!

### BWS-1

- Sole-/Wasser Wärmepumpe
- Erweiterung mit z.B. Holzvergaserkessel BVG
- Puffer
- Reihenspeicher
- ein Heizkreis
- Warmwasserbereitung

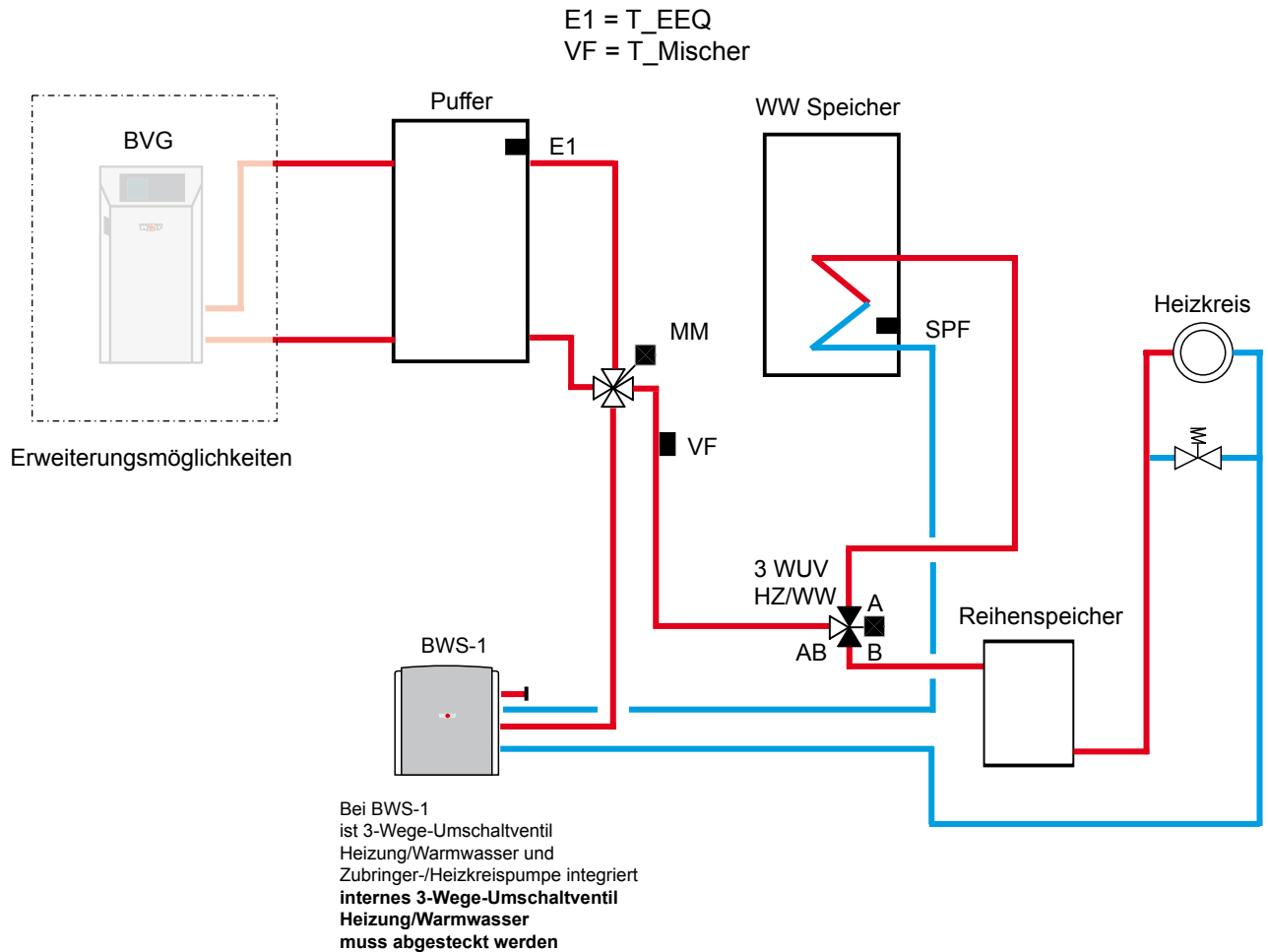

### Wichtiger Hinweis:

In diesem Prinzipschema sind Absperrorgane, Entlüftungen und sicherheitstechnische Maßnahmen nicht komplett eingezeichnet. Diese sind gemäß den gültigen Normen und Vorschriften anlagenspezifisch zu erstellen. Hydraulische und elektrische Details sind der Planungsunterlage Hydraulische Systemlösungen zu entnehmen!

### Externe Anforderung / Steuerung durch Gebäudeleittechnik GLT

$U_{in} = 0 \dots 10V$  an Eingang SAF:

$0V \leq U_{in} \leq 1V \rightarrow$  Wärmepumpe AUS  
 $1V < U_{in} \leq 5V \rightarrow$  Verdichter EIN  
 $5V < U_{in} \leq 10V \rightarrow$  Verdichter EIN + E-Heizung EIN (modulierend)  
 (Modulationsgrad =  $(U_{in} - 5V) * 20\%/V$ )  
 $1 \dots 15\% \rightarrow 15\%$  ,  $16\% \dots 90\% \rightarrow 16\% \dots 90\%$  ,  $91\% \dots 100\% \rightarrow 100\%$

#### Hinweise:

- Außentemperaturfühler AF anschließen
- Elektro-Heizung aktivieren (WP090)
- Bivalenzpunkt auf Maximalwert stellen (WP091)  
(nur bei Softwarestand kleiner FW1.30)
- min. Sperrzeit nach Verdichter-Abschaltung = 4 Minuten
- **max. Anzahl Verdichter-Starts pro Stunde = 3 (TAB 2007) durch GLT sicherstellen**
- während Abtaubetrieb schaltet Ausgang A2, um der GLT den Abtaubetrieb anzuzeigen!



### Betriebsart WW Ladung bei Anlagenkonfiguration 51

Die Betriebsart WW Ladung bei Anlagenkonfig. 51 kann durch Entfernung des Speicherfühler SPF, Durchführung von Parameterreset und Neueinstellung der Anlagenkonfiguration unterbunden werden.

#### BWL-1 A, BWL-1 I

- Luft-/Wasser Wärmepumpe für Innen- und Aussenaufstellung
- 0 - 10V Ansteuerung (am Eingang SAF)

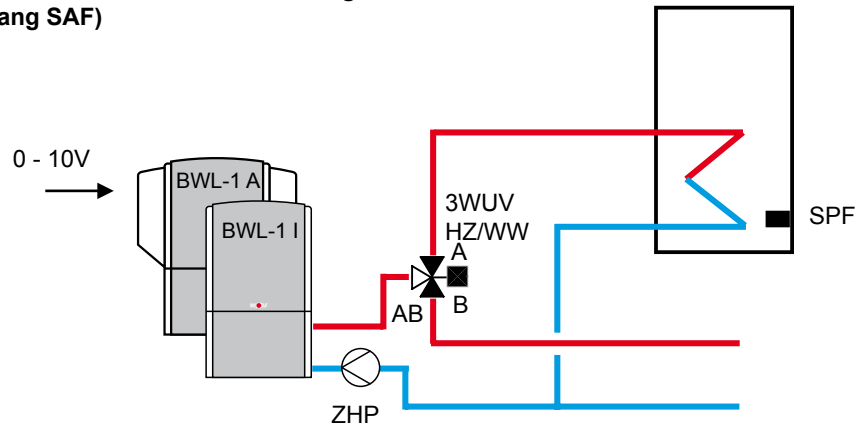

#### BWS-1

- Sole-/Wasser Wärmepumpe
- 0 - 10V Ansteuerung (am Eingang SAF)

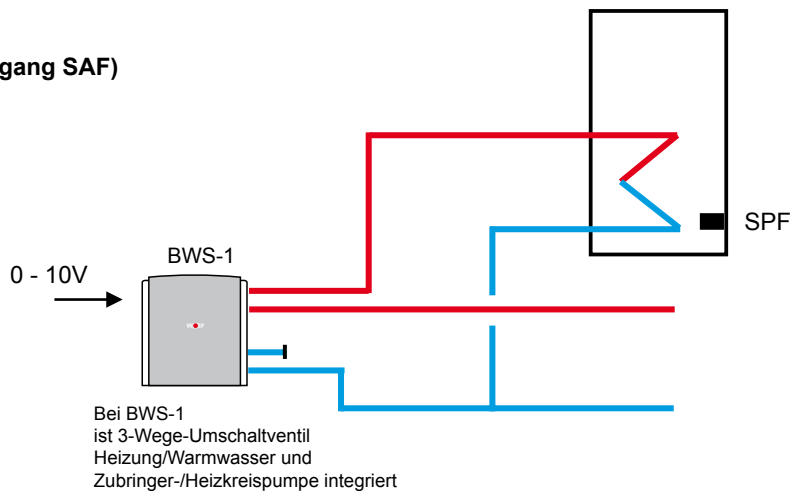

#### Wichtiger Hinweis:

In diesen Prinzipschemen sind Absperrorgane, Entlüftungen und sicherheitstechnische Maßnahmen nicht komplett eingezeichnet. Diese sind gemäß den gültigen Normen und Vorschriften anlagenspezifisch zu erstellen. Hydraulische und elektrische Details sind der Planungsunterlage Hydraulische Systemlösungen zu entnehmen!

### Externe Anforderung / Steuerung durch Gebäudeleittechnik GLT

Externer potentialfreier Kontakt an Eingang SAF:

Offen → Wärmepumpe AUS  
Geschlossen → Verdichter AN

Hinweise:

- Außentemperaturfühler AF anschließen
- es erfolgt keine Zuschaltung der Elektro-Heizung (ausgenommen Frostschutz)
- min. Sperrzeit nach Verdichter-Abschaltung = 4 Minuten
- **max. Anzahl Verdichter-Starts pro Stunde = 3 (TAB 2007) durch GLT sicherstellen**
- während Abtaubetrieb schaltet Ausgang A2, um der GLT den Abtaubetrieb anzuzeigen!



### Betriebsart WW Ladung bei Anlagenkonfiguration 52

Die Betriebsart WW Ladung bei Anlagenkonfig. 52 kann durch Entfernung des Speicherfühler SPF, Durchführung von Parameterreset und Neueinstellung der Anlagenkonfiguration unterbunden werden.

### BWL-1 A, BWL-1 I

- Luft-/Wasser Wärmepumpe für Innen- und Aussenaufstellung
- On - Off Ansteuerung (am Eingang SAF)

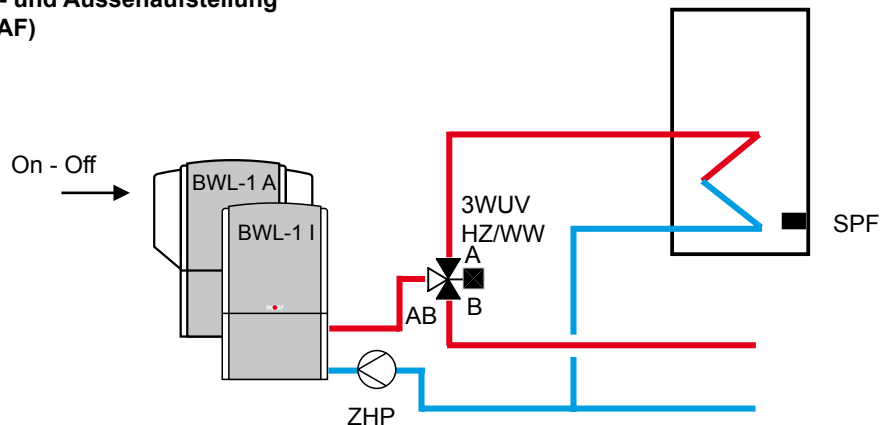

### BWS-1

- Sole-/Wasser Wärmepumpe
- On - Off Ansteuerung (am Eingang SAF)

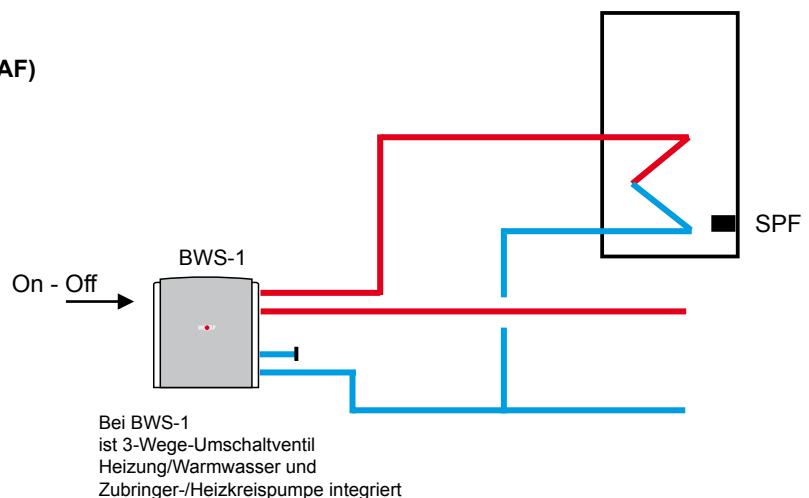

### Wichtiger Hinweis:

In diesen Prinzipschemen sind Absperrorgane, Entlüftungen und sicherheitstechnische Maßnahmen nicht komplett eingezeichnet. Diese sind gemäß den gültigen Normen und Vorschriften anlagenspezifisch zu erstellen. Hydraulische und elektrische Details sind der Planungsunterlage Hydraulische Systemlösungen zu entnehmen!

## Parameter Reset

Grundeinstellungen und Fachmannparameter können durch einen Parameter-Reset auf Werkseinstellung zurückgesetzt werden. Der Wärmepumpenmanager wird somit in den Auslieferungszustand versetzt.

Der Parameter-Reset wird ausgelöst durch Drücken und Halten des Bedientknopfs der Betriebs- und Informationsanzeige der Wärmepumpe während des Einschaltens des Wartungs-Hauptschalters.

Zur Bestätigung erscheint auf dem LC-Display kurz die Meldung „Parameter-Reset“.

Im Anschluss daran startet der Wärmepumpenmanager mit Werkseinstellungen.

## Alarmmeldungen Sanftanlaufgerät

Um den Verdichter zu schonen und um das Versorgungsnetz nicht unnötig zu belasten besitzen die Wärmepumpen BWL-1 und BWS-1 (ausgenommen BWS-1-06) ein elektronisches AC-Motorsanftanlaufgerät (Sanftanläufer). Dieses in der Steuereinheit der jeweiligen Wärmepumpe befindliche Gerät (Q20) sorgt für einen kontrollierten Start und Betrieb des Verdichters.

Der Sanftanläufer verfügt über 2 Anzeige-LEDs.

Die grüne LED „SUPPLY“ zeigt durch Dauerleuchten das Anstehen von Netzspannung an.

Während Warte- bzw. Erholzeiten blinkt die grüne LED.

Die rote LED „ALARM“ zeigt durch eine Blinkfolge einen Alarmzustand bzw. eine Alarmmeldung an.

## Übersicht Alarmmeldungen Sanftanlaufgerät

Anzahl Blinken der roten LED	Beschreibung	Aktion
2	Fehler Drehfeld	Richtige Phasenfolge sicherstellen
3	Fehler Unter-/Überspannung (330 VAC > Ue > 470 VAC (für > 1s))	Automatischer Reset nach 5 Min. Erholzeit wenn Spannung ok
4	Fehler Netzfrequenz (45 Hz > f > 65 Hz )	Automatischer Reset nach 5 Min. Erholzeit wenn Netzfrequenz ok
5	Fehler Überstrom während Anlauf (> 4*Ie (für > 1s))	Automatischer Reset nach 5 Min. Erholzeit, nach zweimaligem Auftreten in Folge ist ein manueller Reset durch „Netz-Aus-Ein“ durch den Wartungs-Hauptschalter nötig
6	Fehler Anlaufzeit (t > 1s)	Automatischer Reset nach 5 Min. Erholzeit, nach zweimaligem Auftreten in Folge ist ein manueller Reset durch „Netz-Aus-Ein“ durch den Wartungs-Hauptschalter nötig
7	Fehler Übertemperatur	Automatischer Reset wenn Temperatur ok
8	Fehler Überstrom während Betrieb (> Ie+15% (für > 1s))	Automatischer Reset nach 5 Min. Erholzeit
9	Fehler Versorgungsspannung	Anschluss aller Phasen sicherstellen, Automatischer Reset nach 5 Min. Erholzeit

## Schwimmbadladebetrieb (Betriebsart „Pool“)

- Fachmannparameter WP002=„Pool“ ermöglicht die externe Anforderung über Eingang E1 (z.B. für Schwimmbadladebetrieb durch Schließerkontakt eines Schaltthermostat)
- Fachmannparameter WP003=„Pool“ ermöglicht die Ansteuerung von Ausgang A1 (z.B. für Schwimmbadladepumpe).

Bei externer Anforderung erfolgt Umschaltung des 3-Wege-Umschaltventil „3WUV HZ/Pool“, der Betrieb des Verdichters und ggf. nach Verzögerung (WP023)

die Zuschaltung von E-Heizung oder Zusatzwärmeerzeuger.

Schwimmbadladebetrieb ist nicht möglich während „WW Ladung“ und während „Heizbetrieb“.

Im Winter ist Schwimmbadladebetrieb nur möglich, wenn das System außerhalb der Heizungs-Schaltzeiten ist und zugleich die gemittelte Außentemperatur größer als die Einstellung ECO-ABS ist.

## Technische Daten BWL-1

TYP		BWL-1 -08-A	BWL-1 -08-I	BWL-1 -10-A	BWL-1 -10-I	BWL-1 -12-A	BWL-1 -12-I	BWL-1 -14-A	BWL-1 -14-I
Heizleistung / COP	A2/W35 nach EN255	kW / - 8,3 / 4,0		9,3 / 3,9		11,5 / 3,8		13,4 / 3,7	
	A2/W35 nach EN14511	kW / - 8,4 / 3,8		9,6 / 3,7		11,7 / 3,7		13,5 / 3,6	
	A7/W35 nach EN14511	kW / - 8,7 / 4,5		9,8 / 4,4		11,9 / 4,3		13,6 / 4,2	
	A7/W45 nach EN14511	kW / - 10,4 / 3,7		11,7 / 3,6		14,4 / 3,5		13,0 / 3,3	
	A10/W35 nach EN14511	kW / - 9,9 / 4,7		11,1 / 4,6		13,8 / 4,5		13,7 / 4,5	
	A-7/W35 nach EN14511	kW / - 7,5 / 3,3		8,5 / 3,2		10,4 / 3,1		11,5 / 3,0	
Gesamthöhe	A mm	1665	1665	1665	1665	1665	1665	1665	1665
Gesamtbreite	B mm	1505	985	1505	985	1505	985	1505	985
Gesamttiefe	C mm	1105	810	1105	810	1105	810	1105	810
Heizungsvorlauf / Heizungsrücklauf / Anschluss	G (IG)	1½"		1½"		1½"		1½"	
Freier Querschnitt Luftkanäle	mm	-	550 x 550	-	550 x 550	-	550 x 550	-	550 x 550
Schalleistungspegel	dB(A)	56	50	56	50	58	52	61	55
Schalldruckpegel Innen in 1m Abstand um die Wärmepumpe gemittelt (im Aufstellraum)	dB(A)	-	46	-	46	-	48	-	50
Schalldruckpegel Außen in 1m Abstand um Luftanschlüsse gemittelt (Freifeld)	dB(A)	47	-	47	-	49	-	51	-
Schalldruckpegel Außen in 5m Abstand um Luftanschlüsse gemittelt (Freifeld)	dB(A)	33	-	33	-	35	-	37	-
Schalldruckpegel Außen in 10m Abstand um Luftanschlüsse gemittelt (Freifeld)	dB(A)	27	-	27	-	29	-	31	-
Temperatur Betriebsgrenzen Heizwasser	°C	+20 bis +63		+20 bis +63		+20 bis +63		+20 bis +63	
max. Temperatur Heizwasser bei -7° Außen-temp.	°C	+55		+55		+55		+55	
Temperatur Betriebsgrenzen Luft °C	°C	-25 bis +40		-25 bis +40		-25 bis +40		-25 bis +40	
Kältemitteltyp / Füllmenge (Kältekreis hermetisch geschlossen)	- / kg	R407C / 3,4		R407C / 4,4		R407C / 4,5		R407C / 5,1	
Maximaler Betriebsdruck Kältekreis	bar	30		30		30		30	
Kältemittelöl		FV50S		FV50S		FV50S		FV50S	
Wasservolumenstrom minimal (10K) / nominal (5K) / maximal (4K)	l/min	16 / 32 / 40		17,8 / 35,6 / 44,6		21,6 / 43,2 / 54,2		25 / 50 / 62,3	
Druckverlust Wärmepumpe bei nominalen Wasservolumenstrom	mbar	110		124		165		240	
Luftvolumenstrom bei maximaler externer Pressung bei A2/W35 nach EN 14511	m³/h	3200		3200		3400		3800	
Maximale externe Pressung (einstellbar)	Pa	-	20 - 50	-	20 - 50	-	20 - 50	-	20 - 50
Leistung E-Heizung 3 Phasen 400V	kW	1 bis 6		1 bis 6		1 bis 6		1 bis 8	
Maximale Stromaufnahme E-Heizung	A	9,6		9,6		9,6		12,8	
Maximaler Verdichterstrom innerhalb der Einsatzgrenzen	A	6,9		7,5		9,4		11	
Leistungsaufnahme / Stromaufnahme / cos φ bei A2/W35 nach EN14511	kW / A / -	2,2 / 4,2 / 0,79		2,6 / 4,8 / 0,78		3,2 / 5,9 / 0,76		3,75 / 6,9 / 0,75	
Anlaufstrom (Sanftanlauf)	A	26		31		37		39	
Maximale Anzahl Verdichterstarts pro Stunde.	1/h	3		3		3		3	
Typ. Leistungsaufnahme BWL-1 in Standby LP (Low Power)	W	5,8		5,8		5,8		5,8	
Schutzart	IP	IP24		IP24		IP24		IP24	
Gewicht <sup>1)</sup>	kg	202	217	225	242	226	244	237	255
Elektroanschluss / Absicherung (allpolig abschaltend)									
Verdichter		3~ PE / 400VAC / 50Hz / 10A/C				3~ PE / 400VAC / 50Hz / 16A/C			
E-Heizung		3~ PE / 400VAC / 50Hz / 10A/B						3~ PE / 400VAC / 50Hz / 16A/B	
Steuerspannung		1~ NPE / 230VAC / 50Hz / 10A/B							

<sup>1)</sup> Für BWL-1-08 A / -10A / -12 A / -14 A werden zusätzliche Verkleidungshauben separat geliefert (Gewicht 37kg)

Die in dieser Tabelle genannten Angaben gelten für einen unverschmutzten Wärmetauscher

## Technische Daten BWS-1

TYP		BWS-1-06	BWS-1-08	BWS-1-10	BWS-1-12	BWS-1-16	
Heizleistung / COP	B0/W35 nach EN255	kW / -	6,3 / 5,0	8,7 / 5,0	11,1 / 5,0	12,3 / 4,9	17,4 / 4,8
	B0/W35 nach EN14511	kW / -	5,9 / 4,7	8,4 / 4,7	10,8 / 4,7	12,0 / 4,7	16,8 / 4,6
	B0/W55 nach EN14511	kW / -	5,3 / 2,8	7,4 / 2,8	9,2 / 2,9	10,5 / 2,8	15,8 / 2,8
	B5/W35 nach EN14511	kW / -	6,9 / 5,3	9,7 / 5,4	12,3 / 5,4	13,8 / 5,3	19,9 / 5,3
	B-5/W45 nach EN14511	kW / -	4,8 / 3,1	6,8 / 3,2	8,6 / 3,1	9,7 / 3,1	14,7 / 3,2
Gesamthöhe	A mm	740	740	740	740	740	
Gesamtbreite	B mm	600	600	600	600	600	
Gesamttiefe	C mm	650	650	650	650	650	
Heizungsvor-/rücklauf, Warmwasservor-/rücklauf, Soleein-/austritt	G (AG)	1½"	1½"	1½"	1½"	1½"	
Schallleistungspegel	dB(A)	41	42	42	43	43	
Schalldruckpegel in 1m Abstand um die Wärmepumpe gemittelt (im Raum)	dB(A)	39	40	40	41	41	
Temperatur Betriebsgrenzen Heizwasser	°C	+20 bis +63	+20 bis +63	+20 bis +63	+20 bis +63	+20 bis +63	
Temperatur Betriebsgrenzen Sole	°C	-5 bis +20	-5 bis +20	-5 bis +20	-5 bis +20	-5 bis +20	
Kältemitteltyp / Füllmenge (Kältekreis hermetisch geschlossen)	-kg	R407C / 1,8	R407C / 2,0	R407C / 2,25	R407C / 2,8	R407C / 3,1	
Maximaler Betriebsdruck Kältekreis	bar	30	30	30	30	30	
Kältemittelöl		FV50S	FV50S	FV50S	FV50S	FV50S	
Wasservolumenstrom minimal (10K) / nominal (5K) / maximal (4K)	l/min	9,1 / 16,6 / 21,6	11,6 / 24 / 30	15 / 30,8 / 38,3	16,6 / 34,1 / 43,3	24,1 / 48,3 / 60	
	Restförderhöhe bei DT 5K	mbar	580	510	450	480	440
	3-Wege-Ventil für Warmwasserladekreis		integriert	integriert	integriert	integriert	integriert
	Hocheffizienzpumpe Heizkreis		Wilco Tec RS 25/7	Wilco Tec RS 25/7	Wilco Tec RS 25/7	Wilco Stratos Para 25/1-8	Wilco Stratos Para 25/1-8
Solevolumenstrom minimal (5K) / nominal (4K) / maximal (3K)	l/min	15 / 18,3 / 25	20 / 25,8 / 34,3	26,6 / 33,3 / 44,1	29,1 / 36,6 / 48,3	40,8 / 50,8 / 67,8	
	Restförderhöhe bei DT 4K (30% Sole / 0°C)	mbar	480	440	410	550	440
	Minimale Solekonzentration / Frostschutz	% / °C	25 / -13	25 / -13	25 / -13	25 / -13	25 / -13
	Hocheffizienzpumpe Solekreis		Wilco Stratos Para 25/1-7	Wilco Stratos Para 25/1-7	Wilco Stratos Para 25/1-7	Wilco Stratos Para 25/1-8	Wilco Stratos Para 25/1-8
Leistung E-Heizung 3 Phasen 400V	KW	1 bis 6	1 bis 6	1 bis 6	1 bis 6	1 bis 6	
Maximale Stromaufnahme E-Heizung	A	9,6	9,6	9,6	9,6	9,6	
Maximaler Verdichterstrom innerhalb der Einsatzgrenzen	A	4	5,2	6,9	7,5	11	
Leistungsaufnahme / Stromaufnahme / cos φ bei B0/W35	kW / A / -	1,3 / 2,3 / 0,75	1,8 / 3,2 / 0,80	2,3 / 4,3 / 0,76	2,6 / 4,6 / 0,75	3,7 / 7 / 0,75	
Leistungsaufnahme der Heizkreispumpe bei nominalen Durchsatz	W	45	55	60	100	110	
Leistungsaufnahme der Solepumpe bei nominalen Durchsatz	W	55	60	65	110	120	
Anlaufstrom direkt / Sanftanlauf	A	27/-	-/21	-/26	-/31	-/39	
Verdichterstarts max.	1/h	3	3	3	3	3	
Typ. Leistungsaufnahme BWS-1 in Standby LP (Low Power)	W	5,8	5,8	5,8	5,8	5,8	
Schutzart	IP	IP20	IP20	IP20	IP20	IP20	
Gewicht	kg	141	145	149	169	174	
Elektroanschluss / Absicherung (allpolig abschaltend)		3~ PE / 400VAC / 50Hz / 10A/C				3~ PE / 400VAC / 50Hz / 16A/C	
Verdichter		3~ PE / 400VAC / 50Hz / 10A/B					
E-Heizung		1~ NPE / 230VAC / 50Hz / 10A/B					
Steuerspannung							

Die in dieser Tabelle genannten Angaben gelten für einen unverschmutzten Wärmetauscher



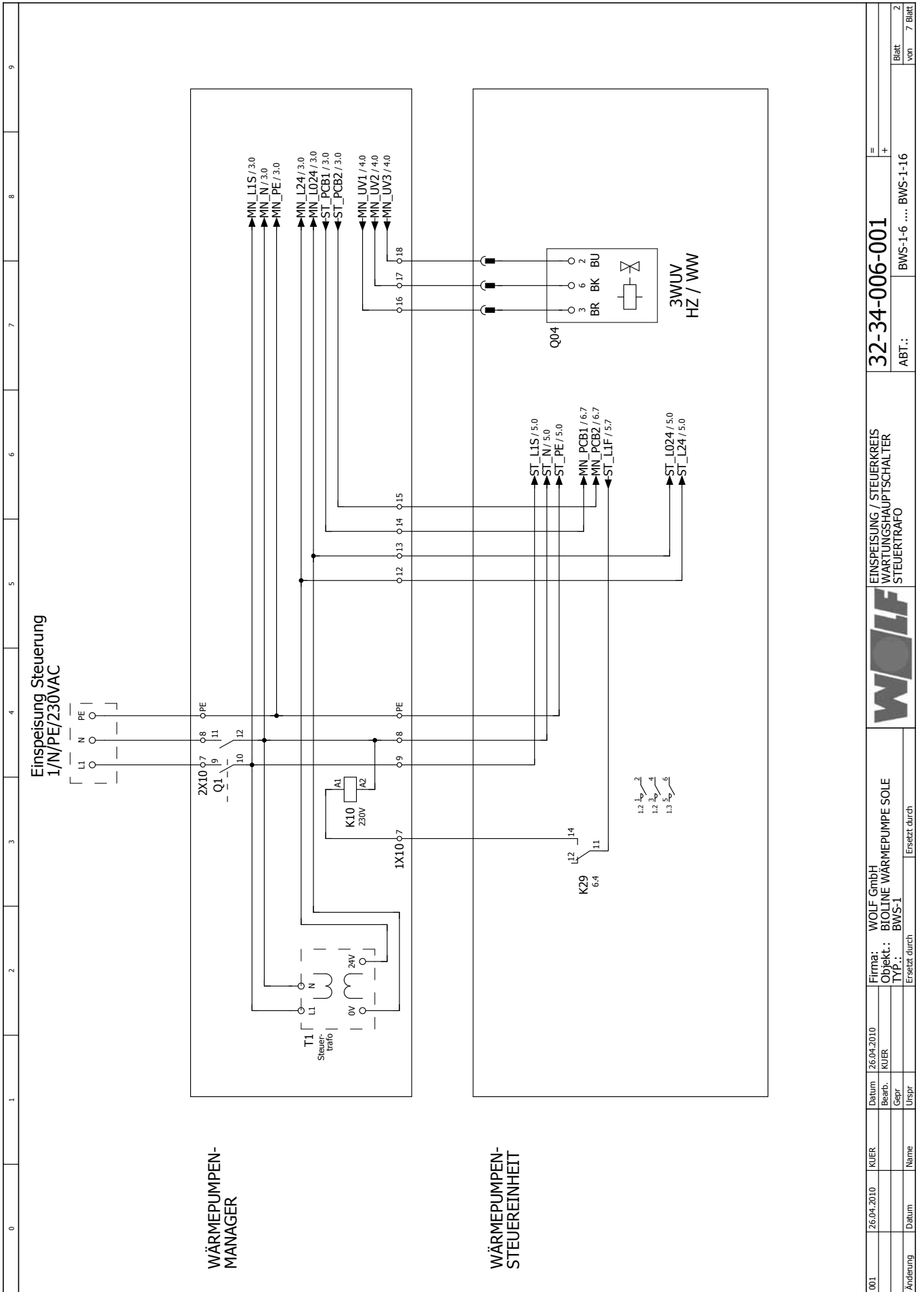

001	26.04.2010	KUER	Firma: WOLF GmbH	32-34-006-001	=
		Bearb. KUER	Objekt: BIOLINE WÄRMEPUMPE SOLE	ABT.: BWS-1-6 .... BWS-1-16	+
		Gepr. Unspr	Typ: BWS-1		
Änderung	Datum	Name	Ersetzt durch		
			EINSPESUNG / STEUERKREIS WARTUNGSHAUPTSCHALTER STEUERTRAF0		
			Blatt 2		
			von 7 Blatt		

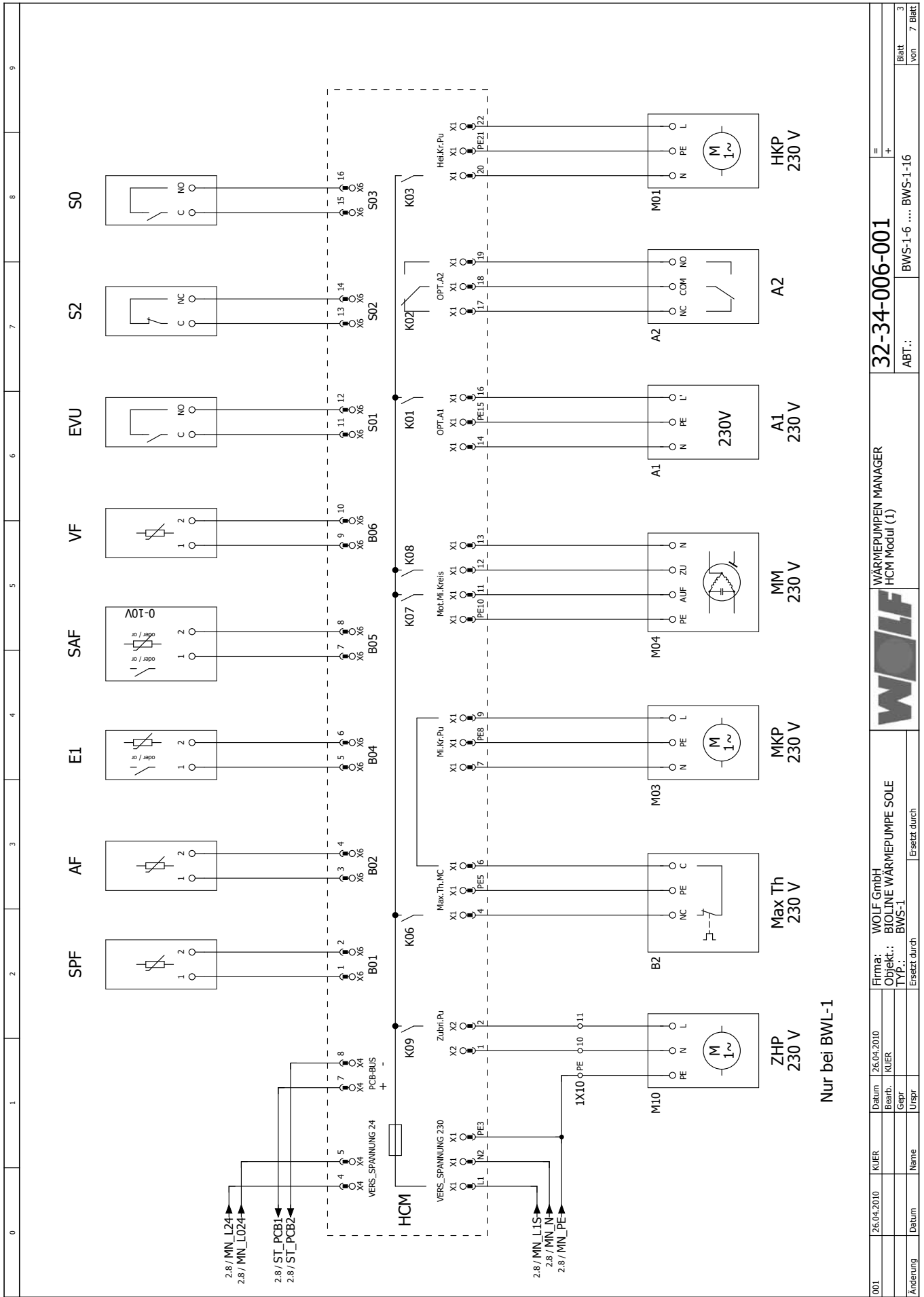

Nur bei BWL-1

001	26.04.2010	KUER	Datum	26.04.2010	Firma:	WOLF GmbH	32-34-006-001	=	+	Blatt	3
		KUER	Bearb.	KUER	Objekt.:	BIOLINE WÄRMEPUMPE SOLE				von	7
			Gepr		TYP.:	BWS-1				ABT.:	BWS-1-6 .... BWS-1-16
			Unsr		Ersetzt durch						

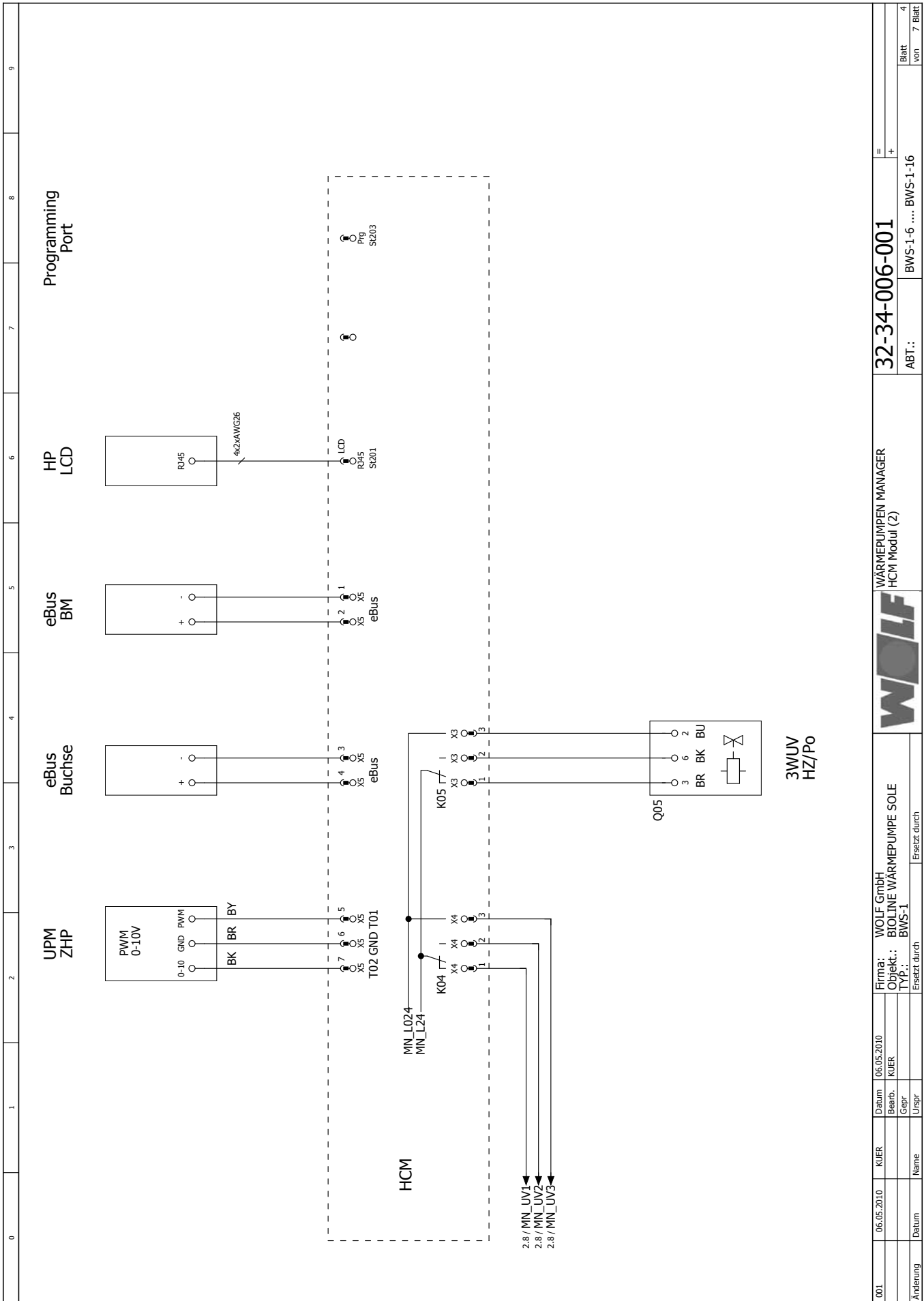

001	06.05.2010	KUER	Datum	06.05.2010	06.05.2010	WOLF GmbH	WÄRMEPUMPEN MANAGER	32-34-006-001	=
		KUER	Rearb.	KUER		Objekt:	HCM Modul (2)		+
			Gepr			TYP.:		ABT.:	
			Urspr					BWS-1-6 .... BWS-1-16	
Änderung	Datum	Name	Ersetzt durch		Blatt				
			Ersetzt durch		von				
					7 Blatt				
					4				

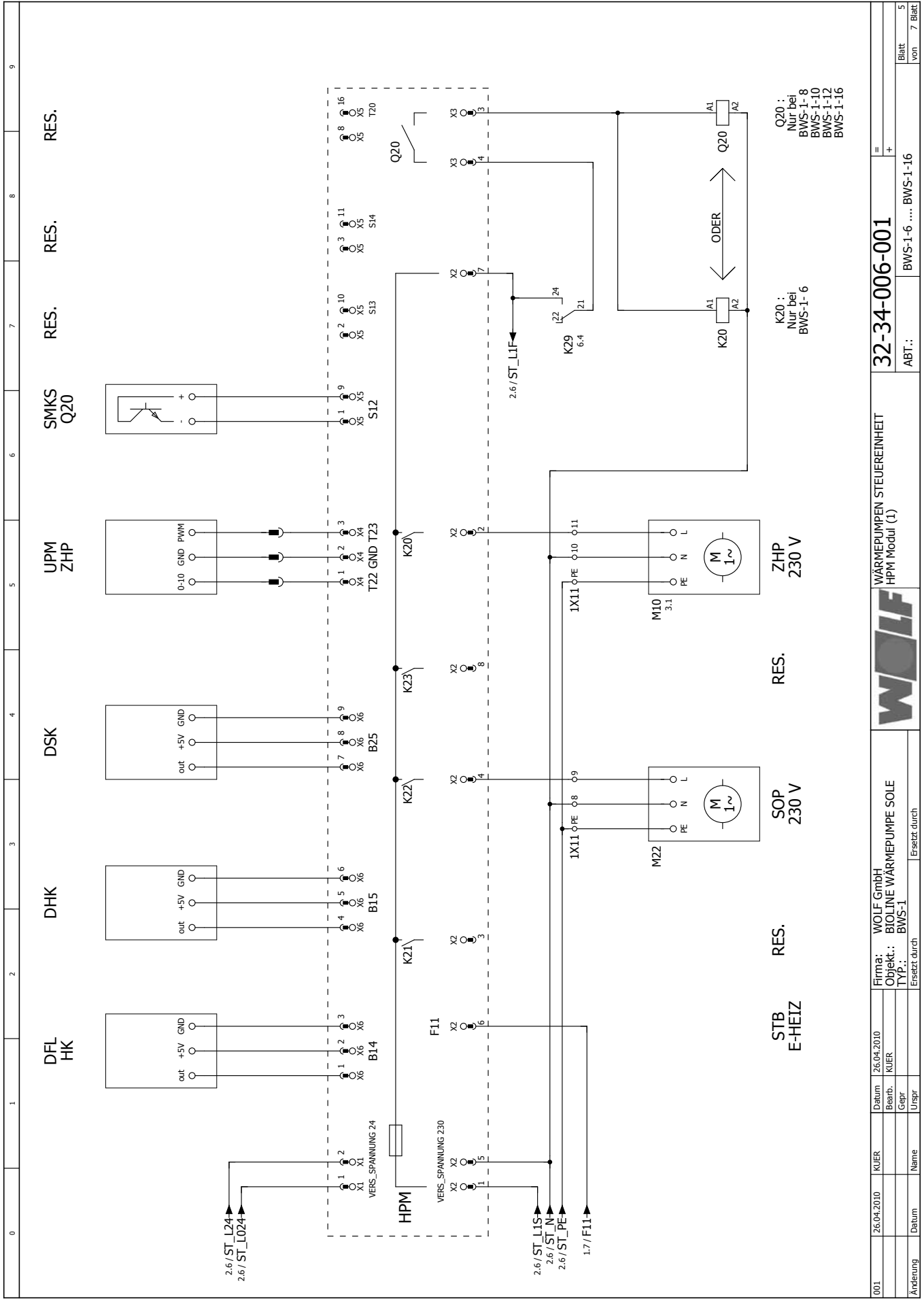

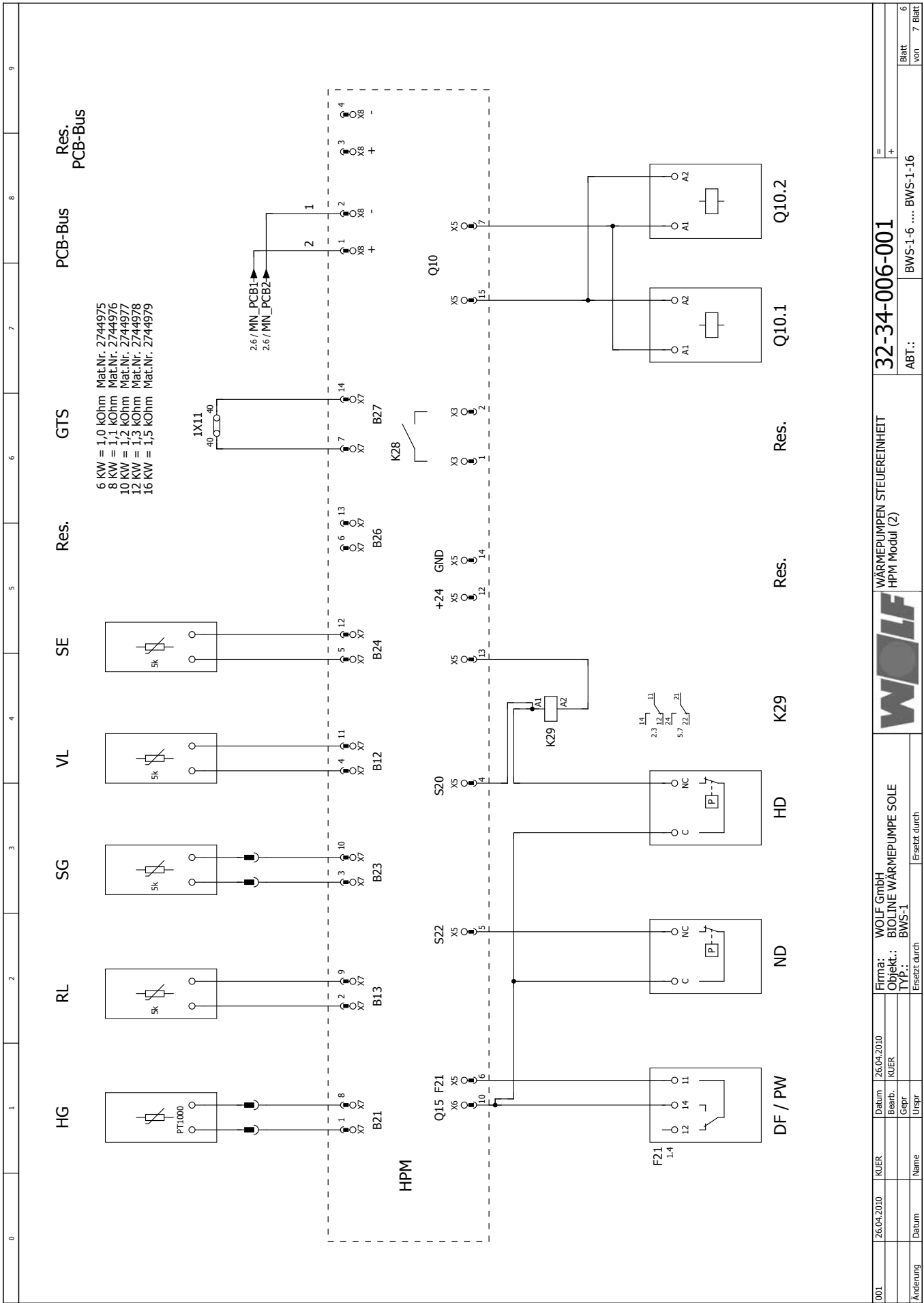

001	26.04.2010	KUJER	Datum	26.04.2010	Firma:	WOLF GmbH	32-34-006-001	WÄRMEPUMPEN STEUEREINHEIT	ABT.:	BWS-1-6 .... BWS-1-16	=	Blatt	6
		KUJER	Rearb.	KUJER	Objekt.:	BIOLINE WÄRMEPUMPE SOLE		HPM Modul (2)			+	von	7 Blatt
			Gepr.		TYP.:	BWS-1							
Änderung	Datum	Name	Urspr		Ersetzt durch								



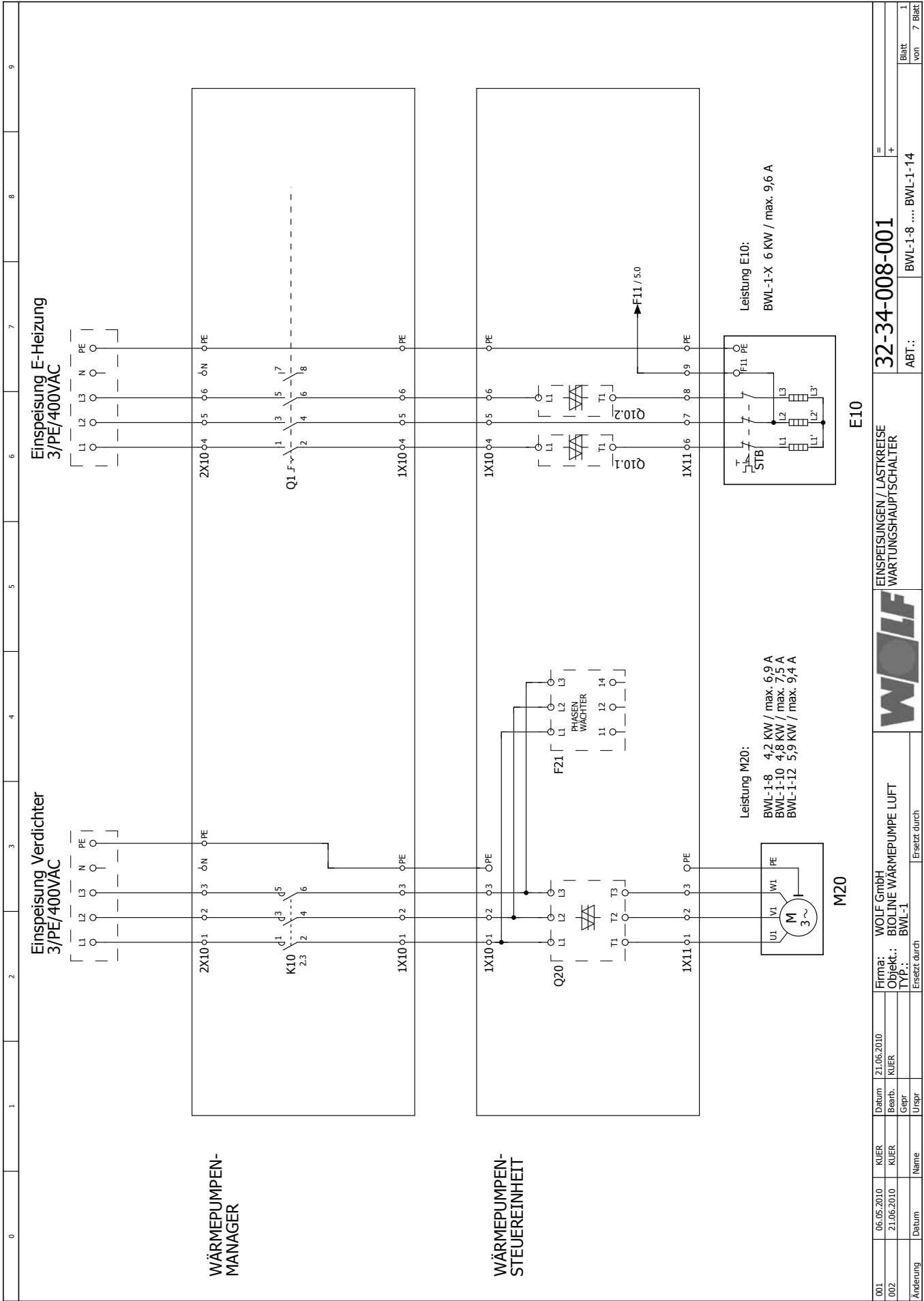

001	06.05.2010	KUER	21.06.2010	KUER	Firma: WOLF GmbH	Ersetzt durch	E10	=
002	21.06.2010	KUER	KUER	Objekt: BIOLINE WÄRMEPUMPE LUFT	EINSPEISUNGEN / LASTKREISE WARTUNGSHAUPTSCHALTER			
Änderung	Datum	Name	Gepr	Unspr	TYP.: BWL-1	Ersetzt durch	ABT.: BWL-1-8 .... BWL-1-14	
								Blatt 1
								von 7 Blatt

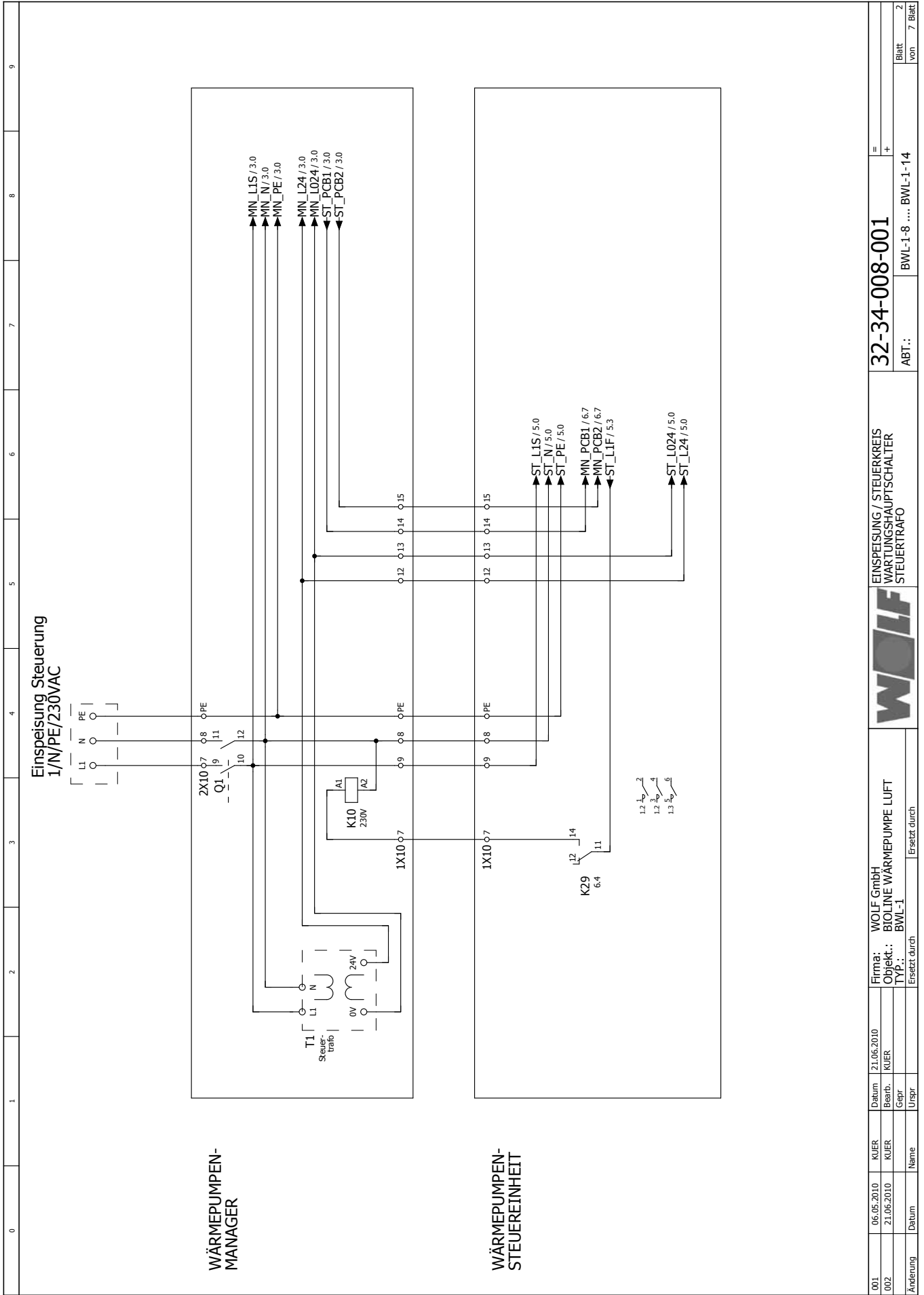



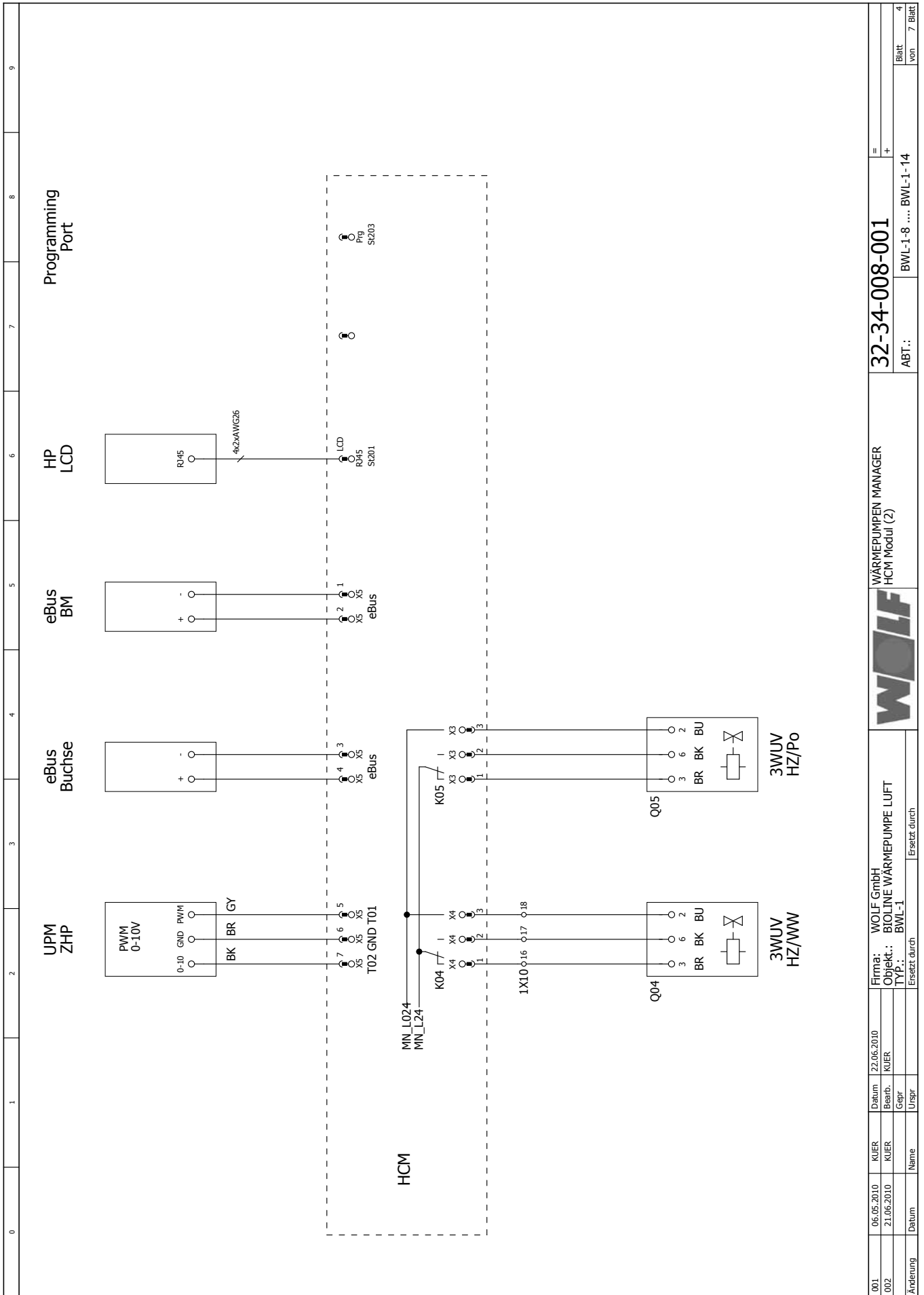

0	1	2	3	4	5	6	7	8	9															
<table border="1"> <tr> <td>Änderung</td> <td>Datum</td> <td>Name</td> <td>Urspr</td> <td>Ersetzt durch</td> </tr> <tr> <td>001</td> <td>06.05.2010</td> <td>KUER</td> <td></td> <td></td> </tr> <tr> <td>002</td> <td>21.06.2010</td> <td>KUER</td> <td></td> <td></td> </tr> </table>										Änderung	Datum	Name	Urspr	Ersetzt durch	001	06.05.2010	KUER			002	21.06.2010	KUER		
Änderung	Datum	Name	Urspr	Ersetzt durch																				
001	06.05.2010	KUER																						
002	21.06.2010	KUER																						
Firma: WOLF GmbH					WÄRMEPUMPEN MANAGER																			
Objekt.: BIOLINE WÄRMEPUMPE LUFT					HCM Modul (2)																			
TYP: BWL-1					32-34-008-001																			
Ersetzt durch					ABT.: BWL-1-8 ... BWL-1-14																			
					Blatt von 7 Blatt 4																			



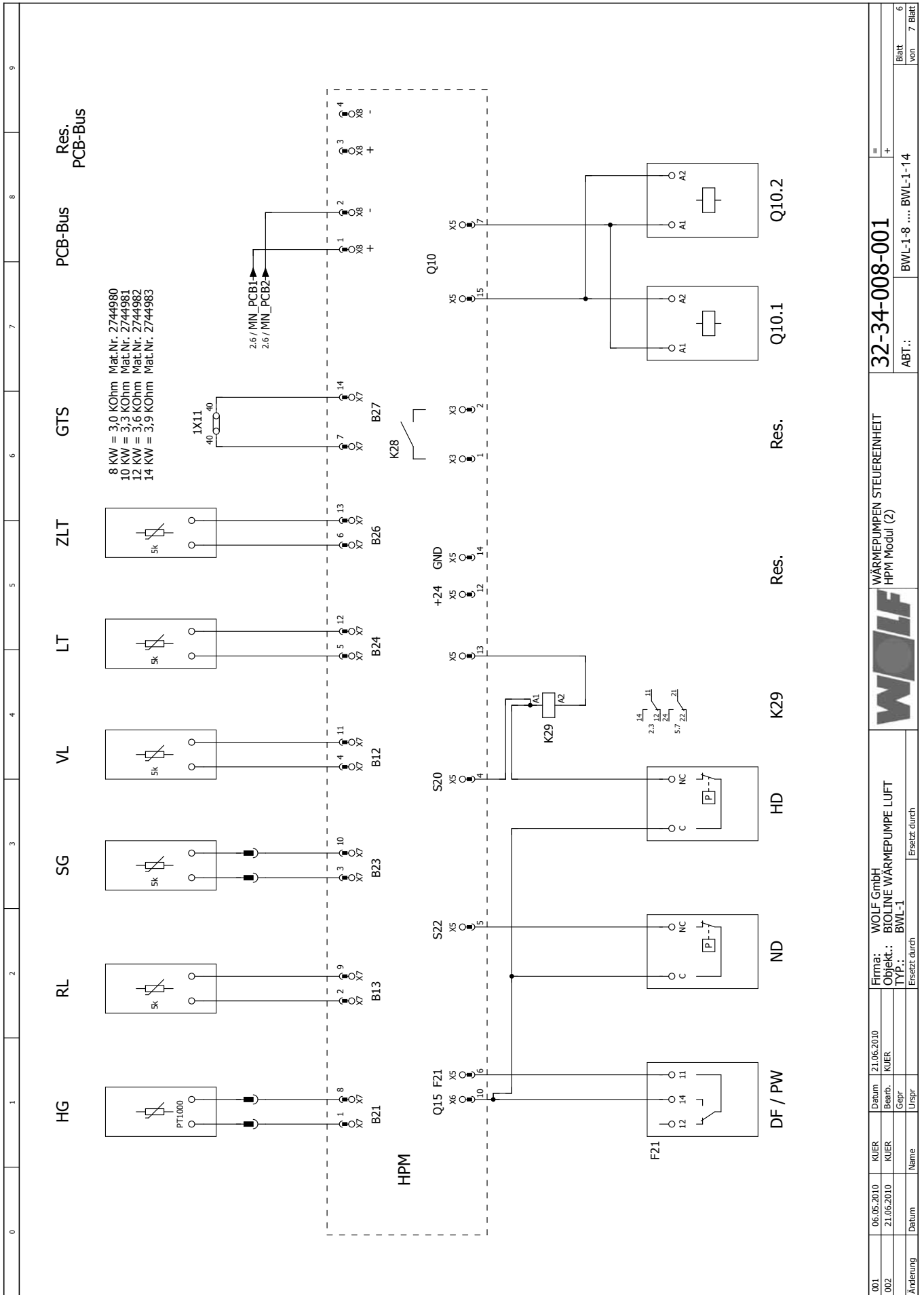

001	06.05.2010	KUER	21.06.2010	Firma: WOLF GmbH	WÄRMEPUMPEN STEUEREREINHEIT	32-34-008-001	=
002	21.06.2010	KUER	KUER	Objekt.: BIOLINE WÄRMEPUMPE LUFT	HPM Modul (2)	BWL-1-8 ... BWL-1-14	+
Änderung	Datum	Name	Urspr	TYP.: BWL-1	ABT.:		
				Ersetzt durch			
				Ersetzt durch			
							Blatt von 6
							7 Blatt

## Legende

	Bezeichnung
AF	Außenfühler
A1	parametrierbarer Ausgang A1 (230V)
A2	parametrierbarer Ausgang A2 (potentialfreier Wechselkontakt)
BR / BN	braun
BK	schwarz
BU	blau
DF / PW	Störmeldung Drehfeld- / Phasenwächter
DFL HK	Heizkreisdurchfluß
DHK	Heizkreisdruck
DSK	Solekreisdruck
eBus Buchse	eBus Klinkebuchse WPM-1
eBus BM	eBus BM
EVU	Energieversorger Freigabe / Sperre
E1	Parametrierbarer Eingang 1
E10	Elektro Heizung HK
E20	Ölumpfeheizung
F21	Verdichter Drehfeld-Phasenwächter
GTS	Geräte Type Stecker
GY	grau
HCM	Heater Circuit Modul
HD	Hochdruckwächter
HG	Heißgastemperatur
HPM	Heat Pump Modul
HP LCD	Wärmepumpenanzeige
HKP	Heizkreispumpe
K10	Verdichter Sicherheitsschutz
K20	Verdichter Schütz
K29	Sicherheitskette Koppelrelais
K30	Ventilatorstörung Koppelrelais
LT	Lamellentemperatur
MaxTh	Maximalthermostat Mischerkreispumpe
MKP	Mischerkreispumpe
MM	Mischermotor
M20	Verdichter Motor
M22	Ventilatormotor
ND	Niederdruckschalter
PCB-Bus	PCB-Bus
Q1	Wartungshauptschalter
Q10.1 Q10.2	E-Heizung HK Halbleiterrelais
Q20	Verdichter Sanftanläufer
Q21 230V	4 Wege Umschaltventil Prozeßumkehr
RL	Rücklauftemperatur
SAF	Sammllrücklauffühler / programmierbarer Eingang E2
SE	Soleeintrittstemperatur
SG	Sauggastemperatur
SMK M22	Störmeldekontakt Ventilator
SMKS Q20	Störmeldekontakt Sanftanläufer
SOP	Solekreispumpe
SPF	Speicherfühler
STB E-Heiz	STB E-Heizung HK
S0	S0-Schnittstelle (Energiezählersignal)
S2	Reserve
T1	Steuertransformator 24V
UPM M22	Drehzahl Ventilator
UPM ZHP	Drehzahl ZHP
VF	Vorlauffühler (Mischerkreis)
VL	Vorlauffühler
ZHP	Zubringer- / Heizkreispumpe
ZLT	Zulufttemperatur
3WUV HZ / Po	3-Wege Umschaltventil Heizung / Pool
3WUV HZ / WW	3-Wege Umschaltventil Heizung / Warmwasser

01	06.05.2010	KUER	22.06.2010	KUER	Firma: WOLF GmbH Objekt.: BIOLINE WÄRMEPUMPE LUFT TYP.: BWL-1	=	+	32-34-008-001	ABT.: BWL-1-8 .... BWL-1-14	Blatt von 7 Blatt
	02	21.06.2010		KUER						



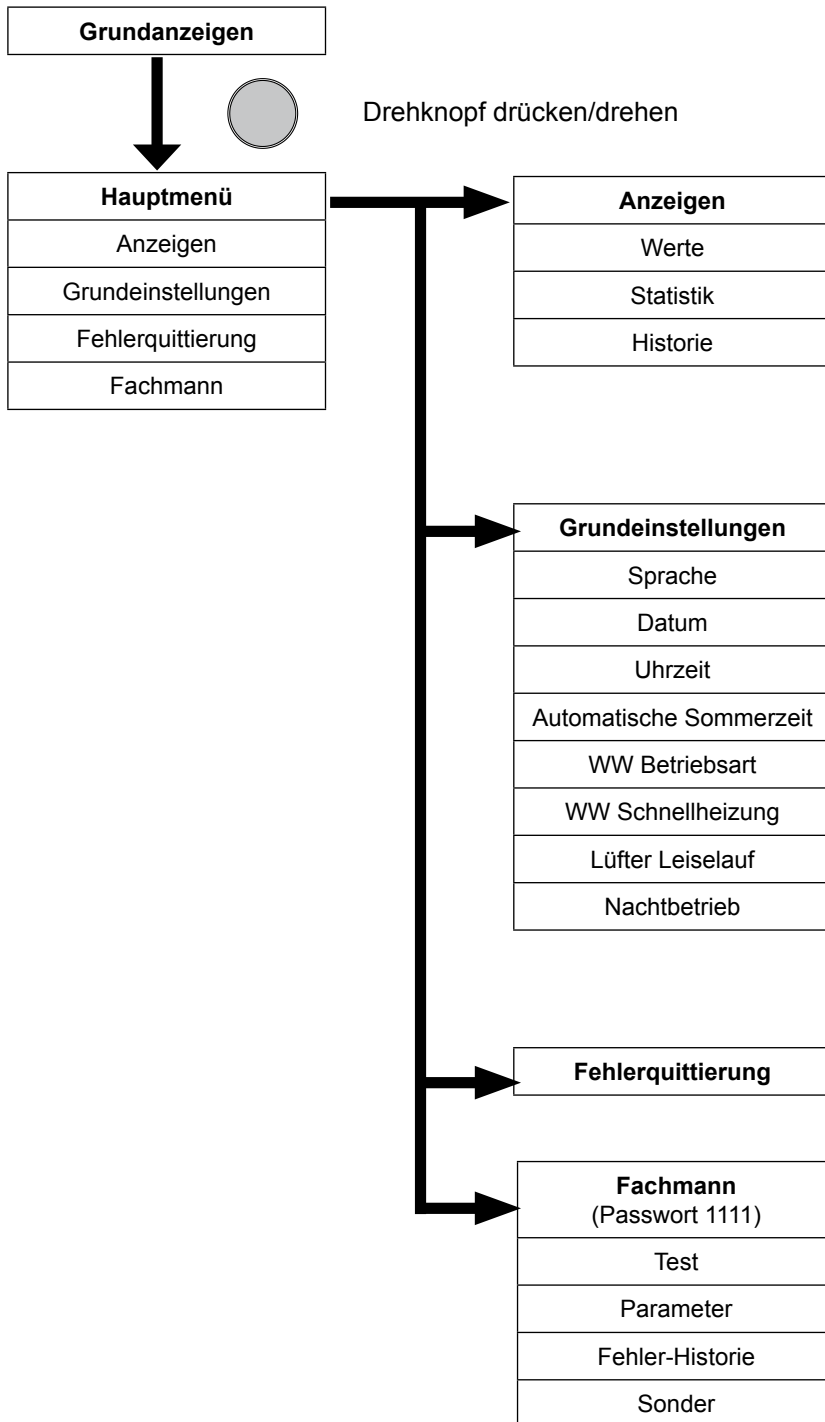

Die verschiedenen Menüpunkte werden dem Anlagentyp und der eingestellten Anlagenkonfiguration entsprechend angezeigt.

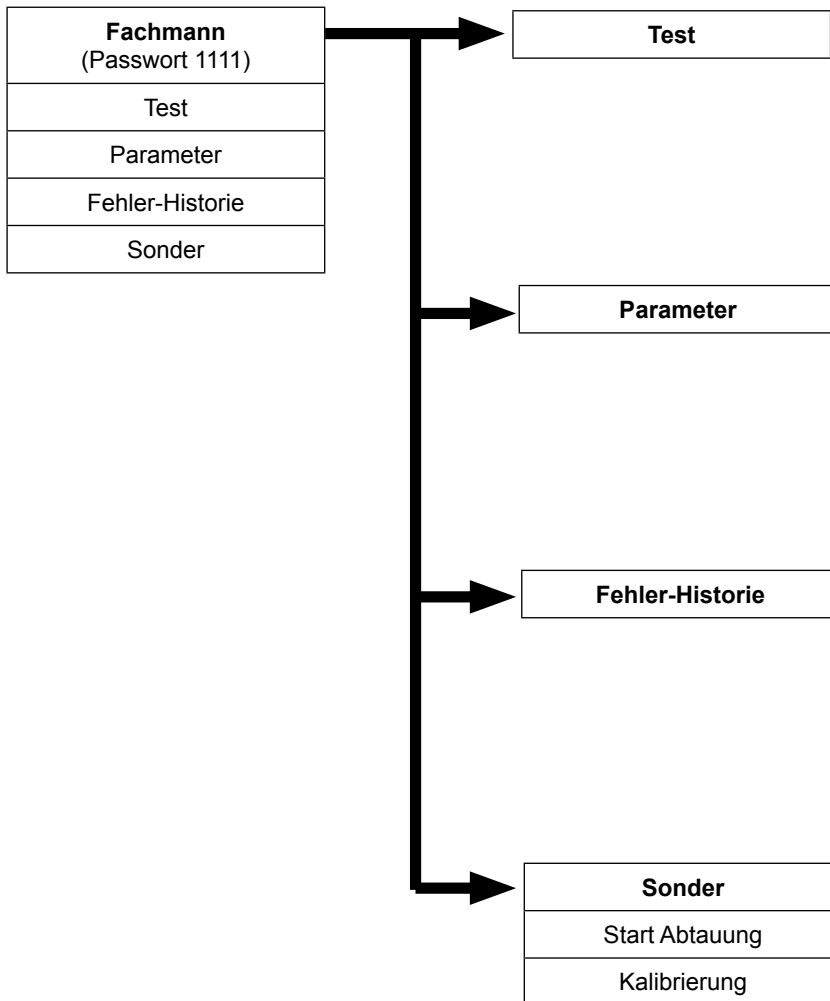

Die verschiedenen Menüpunkte werden dem Anlagentyp und der eingestellten Anlagenkonfiguration entsprechend angezeigt.

### Leitfaden zur Inbetriebnahme

Für eine erfolgreiche Inbetriebnahme der Anlage bezüglich der Adressierung und Parametrierung aller Regelungskomponenten und der Konfiguration der Anlage müssen nachstehende Schritte der Reihe nach befolgt werden.

#### **Hinweis:**

Anlagen-, Mischermodule- und Solarmodule-Parameter (A-, MM- und SOL-Parameter) finden Sie in der Fachmannebene des Bedienmodul BM.

Wärmepumpen-Parameter (WP-Parameter) finden Sie in der Fachmannebene der Betriebs- und Informationsanzeige des WPM-1.

- Schritt 1** „Montage“ und „Elektrischer Anschluss“ des Wärmepumpenmanagers WPM-1, der Wärmepumpe und aller Erweiterungsmodule wie Mischermodule MM, Solarmodule SM1/SM2 und Bedienmodule BM entsprechend den Anweisungen in der zugehörigen Anleitung befolgen.
- Schritt 2** Einstellung der Adressen (DIP-Schalter) des WPM-1 und des Steuergeräts, sowie aller zusätzlich vorhandenen Erweiterungs- und Bedienmodule (MM, BM) entsprechend den Anweisungen der zugehörigen Anleitung.
- Schritt 3** Anlage mittels Wartungs-Hauptschalter am WPM-1 sowie alle zusätzlich vorhandenen Erweiterungs- und Bedienmodule zeitgleich einschalten.  
Dies ist nötig zur Initialisierung des Wolf-Regelungssystems (WRS)!
- Schritt 4** Grundeinstellungen wie z.B. Sprache und WW-Betriebsart über die Betriebs- und Informationsanzeige des WPM-1 vornehmen.
- Schritt 5** Datum und Uhrzeit des Systems werden am BM mit eBus-Adresse 0 eingestellt (wenn vorhanden).
- Schritt 6** Einstellung der Anlagenkonfiguration der Wärmepumpe und weitere Einstellungen gemäß Anforderungen durch die entsprechenden WP-Parameter über die Bedien- und Informationsanzeige des WPM-1.  
Zur Auswahl der Parameter siehe „Übersicht der Fachmann-Parameter“ und „Beschreibung der Fachmann-Parameter“.
- Schritt 7** Einstellung der Anlagenkonfiguration der Erweiterungsmodule und weitere Einstellungen gemäß Anforderungen durch die entsprechenden MM- und SOL-Parameter über das BM.  
Zur Auswahl der Parameter siehe „Elektrischer Anschluss“, „Parameterliste“ und „Parameterbeschreibung“ in der zugehörigen Anleitung.
- Schritt 8** Weitere Grundeinstellungen wie z.B. Zeitprogramme des Systems über das Bedienmodul BM vornehmen.
- Schritt 9** Anlage mittels Wartungs-Hauptschalter neu starten (Netzspannung aus- und wieder einschalten). Nach bis zu 3 Min. ist die Anlage betriebsbereit.

#### **Hinweis:**

Werden Mischermodule 2-7 von BM (Adresse 0) bedient/parametriert, so erscheinen in der Status-Anzeige des BM die Symbole „Sonne“ und „Mond“ immer gleichzeitig, sobald einer der Mischer Wärme fordert.

**NTC**  
**Fühlerwiderstände**

Außentemperatur (AF), Externer Temperaturfühler an Eingang E1 (EEQ), Lamellentemperatur (LT), Rücklauftemperatur (RL), Sammlertemperatur (SAF), Sauggasttemperatur (SG), Soletemperatur Eintritt (SE), Vorlauftemperatur (VL), Vorlauftemperatur Kühlmodul BKM (VF), Vorlauftemperatur Mischerkeis (VF), Warmwasserspeichertemperatur (SPF), Zulufttemperatur (ZLT)

Temp. °C	Widerst. Ohm	Temp. °C	Widerst. Ohm	Temp. °C	Widerst. Ohm	Temp. °C	Widerst. Ohm
-21	51393	14	8233	49	1870	84	552
-20	48487	15	7857	50	1800	85	535
-19	45762	16	7501	51	1733	86	519
-18	43207	17	7162	52	1669	87	503
-17	40810	18	6841	53	1608	88	487
-16	38560	19	6536	54	1549	89	472
-15	36447	20	6247	55	1493	90	458
-14	34463	21	5972	56	1438	91	444
-13	32599	22	5710	57	1387	92	431
-12	30846	23	5461	58	1337	93	418
-11	29198	24	5225	59	1289	94	406
-10	27648	25	5000	60	1244	95	393
-9	26189	26	4786	61	1200	96	382
-8	24816	27	4582	62	1158	97	371
-7	23523	28	4388	63	1117	98	360
-6	22305	29	4204	64	1078	99	349
-5	21157	30	4028	65	1041	100	339
-4	20075	31	3860	66	1005	101	330
-3	19054	32	3701	67	971	102	320
-2	18091	33	3549	68	938	103	311
-1	17183	34	3403	69	906	104	302
0	16325	35	3265	70	876	105	294
1	15515	36	3133	71	846	106	285
2	14750	37	3007	72	818	107	277
3	14027	38	2887	73	791	108	270
4	13344	39	2772	74	765	109	262
5	12697	40	2662	75	740	110	255
6	12086	41	2558	76	716	111	248
7	11508	42	2458	77	693	112	241
8	10961	43	2362	78	670	113	235
9	10442	44	2271	79	649	114	228
10	9952	45	2183	80	628	115	222
11	9487	46	2100	81	608	116	216
12	9046	47	2020	82	589	117	211
13	8629	48	1944	83	570	118	205

**PT1000**  
**Fühlerwiderstände**

Heißgastemperatur (HG)

Temp. °C	Widerst. Ohm	Temp. °C	Widerst. Ohm	Temp. °C	Widerst. Ohm	Temp. °C	Widerst. Ohm
-30	882	20	1077	70	1271	140	1535
-20	921	30	1116	80	1309	160	1610
-10	960	40	1155	90	1347	200	1758
0	1000	50	1194	100	1385	-	-
10	1039	60	1232	120	1461	-	-



Bei Installation, Inbetriebnahme, Wartung, Reparatur sind die Vorschriften und Richtlinien auf Seite 5 und 6 zu berücksichtigen!

Fehler-Code	Kurz-bezeichnung	Mögliche Ursache	Abhilfe	Störung verriegelnd (Fehlerquittierung erforderlich)
12	T_Vorlauf	Vorlauftemperatur außerhalb zulässigem Wertebereich (0 ... 90 °C)	Vorlauftemperatur prüfen	nein
		Zuleitung zum Fühler defekt	Zuleitung und Steckverbindung prüfen	
		Fühler defekt	Fühler prüfen / tauschen	
14	T_WWasser	Warmwasserspeichertemperatur außerhalb zulässigem Wertebereich (0 ... 95 °C)	Warmwasserspeichertemperatur prüfen	nein
		Zuleitung zum Fühler defekt	Zuleitung und Steckverbindung prüfen	
		Fühler sitzt nicht ordnungsgemäß an Messstelle	Fühler Position prüfen und ggf. korrekt einsetzen	
		Fühler defekt	Fühler prüfen / tauschen	
15	T_Außen	Außentemperatur außerhalb zulässigem Wertebereich (-39 ... 50 °C)	Außentemperatur prüfen	nein
		Zuleitung zum Fühler defekt	Zuleitung und Steckverbindung prüfen	
		Fühler defekt	Fühler prüfen / tauschen	
16	T_Rücklauf	Rücklauftemperatur außerhalb zulässigem Wertebereich (0 ... 90 °C)	Rücklauftemperatur prüfen	nein
		Zuleitung zum Fühler defekt	Zuleitung und Steckverbindung prüfen	
		Fühler defekt	Fühler prüfen / tauschen	
37	BCC geändert	Typ der Wärmepumpe geändert bzw. Parameterstecker (Geräte Type Stecker GTS) der Wärmepumpe geändert	Parameterstecker (Geräte Type Stecker GTS) prüfen	ja (BCC-Reset nur durch Kundendienst)
			Zuleitung und Steckverbindung prüfen	
			BCC reset durchführen	
38	BCC ungültig	Typ der Wärmepumpe ungültig bzw. Parameterstecker (Geräte Type Stecker GTS) der Wärmepumpe ungültig / fehlt	Parameterstecker (Geräte Type Stecker GTS) prüfen	ja (BCC-Reset nur durch Kundendienst)
			Zuleitung und Steckverbindung prüfen	
			BCC reset durchführen	
70	T_Mischer	Mischertemperatur außerhalb zulässigem Wertebereich (0 ... 90 °C)	Mischer- Vorlauftemperatur prüfen	nein
		Zuleitung zum Fühler defekt	Zuleitung und Steckverbindung prüfen	
		Fühler sitzt nicht ordnungsgemäß an Messstelle	Fühler Position prüfen und ggf. korrekt einsetzen	
		Fühler defekt	Fühler prüfen / tauschen	
78	T_Samm-lerRL	Sammlerrücklauftemperatur außerhalb zulässigem Wertebereich (0 ... 95 °C)	Maximale Speichertemperatur begrenzen	nein
		Zuleitung zum Fühler defekt	Zuleitung und Steckverbindung prüfen	
		Fühler sitzt nicht ordnungsgemäß an Messstelle	Fühler Position prüfen und ggf. korrekt einsetzen	
		Fühler defekt	Fühler prüfen / tauschen	
101	E-Heizung	E-Heizstab nicht angeschlossen	Zuleitung und Steckverbindung prüfen	nein
			Fehlerquittierung, wenn WP090 = AUS	
		STB des Elektro-Heizstabes hat ausgelöst:		
		- vor Inbetriebnahme der Wärmepumpe	STB-Reset am E-Heizstab durchführen	
		- Verkalkung des Heizstabes	Wurden die Angaben zur Heizwasserbehandlung in der Montageanleitung beachtet? STB-Reset am E-Heizstab durchführen, nach max. 3x Reset den E-Heizstab tauschen!	
- Luft im Heizstab	Trockenbrand, den E-Heizstab tauschen!			

Fehler-Code	Kurz-bezeichnung	Mögliche Ursache	Abhilfe	Störung verriegelnd (Fehlerquittierung erforderlich)
102	Netz Verd.	Störung Verdichter-Phasenüberwachung, Meldung durch Drehfeld-Phasenwächterbaustein F21	Phasenausfall / Phasenfolge bauseitig prüfen	nein
			Kontakt EVU-Sperre prüfen	
103	Sanftanlauf	(Reserve, kein Fehler!)	(Reserve, kein Fehler!)	nein
104	Ventilator	Ventilator-Koppelrelais K30 defekt	Ventilator-Koppelrelais prüfen	nein
		Ventilator ohne Funktion:		
		- Sicherung auf HPM defekt	Sicherung Fuse 230V auf HPM prüfen / tauschen	
		- Ventilator fest	auf Leichtgängigkeit prüfen, ggf. Blockade entfernen	
		- Ventilator überhitzt	Hardware-Reset durch Trennung von Spannungsversorgung für >= 1 Min.	
		- Ventilator defekt	Ventilator tauschen	
105	Verdichter	--- (Reserve, kein Fehler!)	--- (Reserve, kein Fehler!)	ja
106	Druck Sole	Druck im Solekreis außerhalb zulässigem Wertebereich (0,5 ... 3,0 bar)	Druck im Solekreis prüfen	nein
		Zuleitung zum Drucksensor defekt	Zuleitung und Steckverbindung prüfen	
		Drucksensor defekt	Drucksensor tauschen	
107	Druck HK	Druck im Heizkreis außerhalb zulässigem Wertebereich (0,5 ... 3,0 bar)	Druck im Heizkreis prüfen	nein
		Zuleitung zum Drucksensor defekt	Zuleitung und Steckverbindung prüfen	
		Drucksensor defekt	Drucksensor tauschen	
108	Niederdruck	Störung Niederdruck (Kältekreis / Sauggas-Seite)		ja
		BWS-1: Durchfluss Solekreis zu gering	Soleseitigen Durchfluss prüfen und ggf. Schmutzfilter reinigen, Solefrostschutz gemäß Wartungsanleitung (3062915) prüfen	
		BWL-1: Luftvolumenstrom zu gering	Luftkanäle / Ventilator prüfen ggf. Verdampfer gemäß Wartungsanleitung (3062915) reinigen, Einstellungen Ventilatordrehzahl prüfen	
		ND-Pressostat defekt	auf Durchgang prüfen und ggf. durch Kältefachmann tauschen	
		Kältemittelmangel	Überprüfung der thermodynamischen Größen gemäß Serviceunterlagen (3063006) durch Kältetechniker	
		Expansionsventil defekt	Überprüfung der thermodynamischen Größen gemäß Serviceunterlagen (3063006) durch Kältetechniker	
109	Hochdruck	Störung Hochdruck (Kältekreis / Heißgas-Seite)		nein
		Durchfluss Heizkreis / Warmwasserkreis zu gering:		
		- Luft im System	System entlüften	
		- Wasserfilter im Heizkreis verschmutzt	Wasserfilter reinigen	
		- Heizkreise teilweise geschlossen (kein Pufferspeicher vorhanden)	Heizkreise öffnen, ggf. Einstellung Überströmventile prüfen	
		Heiz-/Warmwasservorlauftemperatur zu hoch	Soll-Vorlauftemperatur reduzieren	
		WW-Ladung	Ausreichende Wärmeübertragungsfläche der Heizwendel prüfen	
		HD-Pressostat defekt	auf Durchgang prüfen und ggf. durch Kältefachmann tauschen	

(ab 4. Störung innerhalb 3h: ja)

Fehler-Code	Kurz-bezeichnung	Mögliche Ursache	Abhilfe	Störung verriegelnd (Fehlerquittierung erforderlich)
110	T_Sauggas	Sauggastemperatur außerhalb zulässigem Wertebereich	Sauggastemperatur prüfen	nein
		Zuleitung zum Fühler defekt	Zuleitung und Steckverbindung prüfen	
		Fühler sitzt nicht ordnungsgemäß an Messstelle	Fühler Position prüfen und ggf. korrekt einsetzen	
		Fühler defekt	Fühler prüfen / tauschen	
		BWS-1: Sauggastemperatur zu gering wegen unzureichendem Durchfluss im Solekreis	Solepumpe prüfen, Durchfluss prüfen und einstellen Frostschutz prüfen	
		BWL-1: Sauggastemperatur zu gering weil Verdampfer vereist, verschmutzt oder Ventilator defekt	Luftseitigen Volumenstrom prüfen, ggf. manuelle Abtauung durchführen	
		Sauggastemperatur zu hoch wegen Verdichterstillstand	Ansteuerung Verdichter prüfen Bei Auslösung des im Verdichter integrierten Schutzschalter (Klixon) muss Reset durch Abkühlung abgewartet werden (bis zu 6h).	
111	T_Heißgas	Heißgastemperatur außerhalb zulässigem Wertebereich	Heißgastemperatur prüfen	ja
		BWS-1: Abschaltung bei > 120°C		
		BWL-1: Abschaltung bei > 120°C wenn Zulufttemperatur > -5 °C Abschaltung bei > 110°C wenn Zulufttemperatur < -5 °C		
		Zuleitung zum Fühler defekt	Zuleitung und Steckverbindung prüfen	
		Fühler sitzt nicht ordnungsgemäß an Messstelle	Fühler Position prüfen und ggf. korrekt einsetzen	
		Fühler defekt	Fühler prüfen / tauschen	
		Kältemittelmangel, Einstellung Expansionsventil oder Defekt am Verdichter	Überprüfung der thermodynamischen Größen gemäß Serviceunterlagen (3063006) durch Kältetechniker	
112	T_Zuluft	Zulufttemperatur außerhalb zulässigem Wertebereich (-39 ... 60 °C)	Zulufttemperatur prüfen	nein
		Zuleitung zum Fühler defekt	Zuleitung und Steckverbindung prüfen	
		Fühler nicht mittig im Cu-Rohr positioniert	Fühler Position prüfen und ggf. korrekt einsetzen	
		Fühler defekt	Fühler prüfen / tauschen	
113	T_Lamelle	Lamellentemperatur außerhalb zulässigem Wertebereich (-30 ... 60 °C)	Lamellentemperatur prüfen	nein
		Zuleitung zum Fühler defekt	Zuleitung und Steckverbindung prüfen	
		Fühler sitzt nicht ordnungsgemäß an Messstelle	Fühler Position prüfen und ggf. korrekt einsetzen	
		Fühler defekt	Fühler prüfen / tauschen	
114	T_Sole Ein	Soleeintrittstemperatur außerhalb zulässigem Wertebereich (-5 ... 20 °C)	Soleeintrittstemperatur prüfen	nein
		Zuleitung zum Fühler defekt	Zuleitung und Steckverbindung prüfen	
		Fühler sitzt nicht ordnungsgemäß an Messstelle	Fühler Position prüfen und ggf. korrekt einsetzen	
		Fühler defekt	Fühler prüfen / tauschen	

Fehler-Code	Kurz-bezeichnung	Mögliche Ursache	Abhilfe	Störung verriegelnd (Fehler-quittierung erforderlich)
115	MaxTh	Elektrischer Anschluß Maximalthermostat nicht korrekt	Anschlußleitung und Steckverbindung prüfen	nein
		Maximal-Thermostat Mischerkreis ausgelöst	Vorlauftemperatur nach Mischer prüfen	
		Ansteuerung Mischer fehlt / falsch	Zuleitung und Steckverbindung prüfen	
			Ansteuerung Mischer prüfen	
		Mischer prüfen / tauschen		
3-Wege-Umschaltventil (bei direktem Fußbodenkreis) schaltet nicht	3-Wege-Umschaltventil HZ/WW prüfen			
		Maximal-Thermostat defekt	auf Durchgang prüfen und ggf. tauschen	
116	ESM (E1)	Meldung einer externen Störung an parametrimtem Eingang E1	Externe Störung beheben	nein
			Zuleitung und Steckverbindung prüfen	
117	PCB verp.	Bus-Verbindung (HCM/HPM) verpolt	Zuleitung und Steckverbindung prüfen	nein
118	PCB unterbr.	Bus-Verbindung (HCM/HPM) unterbrochen	Zuleitung und Steckverbindung prüfen DIP-Schalter auf Regelungsplatine HPM prüfen (4xOFF)	nein
119	Abtauenergie	Abtauenergie in Heizkreis zu gering während Aktivabtauung (T_VL < 5 °C od. T_RL < 15 °C od. Durchfluss HK < Min.) für mehr als 10h	T_VL, T_RL, Durchfluss HK und E-Heizung prüfen, ggf. kurzzeitig Heizkreisvolumen reduzieren	nein
120	Autoabtauung	Störung der Natur- od. Aktivabtaufunktion (bei 3 in Folge über max. Zeit abgebrochene Abtauungen)		ja
		Zuleitung zu Sauggas-, Zuluft- oder Lamellenfühler defekt	Zuleitung und Steckverbindung prüfen	
		Sauggas-, Zuluft- oder Lamellenfühler nicht korrekt in Position	Fühler Position prüfen und ggf. korrekt einsetzen	
		Fühler defekt	Fühler prüfen / tauschen	
		Fühlerkalibrierung nicht i.O. (T_Lamelle, T_Zuluft)	Prüfen und ggf. Fühlerkalibrierung durchführen	
		Luftführung ungünstig	Luftführung prüfen	
		Verdampfer vereist	manuelle Abtauung durchführen	
		max. Zeit der Abtauung überschritten	max. Zeit der Naturabtauung (WP075) oder der Aktivabtauung (WP074) erhöhen	
	Grenztemperatur für Aktivabtauung (WP071) erhöhen			
	Störung Kältekreis	Überprüfung der thermodynamischen Größen gemäß Serviceunterlagen (3063006) durch Kältetechniker		
121	„4-Wege-Ventil“	T_Heißgas - T_Sauggas > 30 K nach max. Zeit Aktivabtauung		ja
		Fühler defekt	Zuleitung und Steckverbindung prüfen	
			Fühler Position prüfen und ggf. korrekt einsetzen	
			Fühler prüfen / tauschen	
		Magnetspule defekt	Funktion / Ansteuerung Magnetspule prüfen mit manueller Abtauung	
	4/2-Wege-Umschalt-Ventil defekt	manuelle Abtauung starten und Überprüfung der thermodynamischen Größen gemäß Serviceunterlagen (3063006) durch Kältetechniker		
122	Strömung Quelle	Strömungswächter defekt	Strömungswächter prüfen	nein
		Durchströmung Quelle zu gering	Durchströmung Quelle prüfen	
123	T_Sole Aus	Soleaustrittstemperatur außerhalb zulässigem Wertebereich	Soleaustrittstemperatur prüfen	nein
		Zuleitung zum Fühler defekt	Zuleitung und Steckverbindung prüfen	
		Fühler sitzt nicht ordnungsgemäß an Messstelle	Fühler Position prüfen und ggf. korrekt einsetzen	
		Fühler defekt	Fühler prüfen / tauschen	
		Minimale Soleaustrittstemperatur unterschritten	Durchströmung Quelle prüfen	