



Technik, die dem Menschen dient.

Montage- / Bedienungsanleitung

2-Kanal-Telefonferschaltkontakt

Inhaltsverzeichnis

Inhaltsverzeichnis	Seite
Funktionsübersicht / Normen und Vorschriften	3
Elektrischer Anschluß	4
Inbetriebnahme	5
Bedienung	6-7
Technische Daten	8

Funktionsübersicht/ Normen und Vorschriften

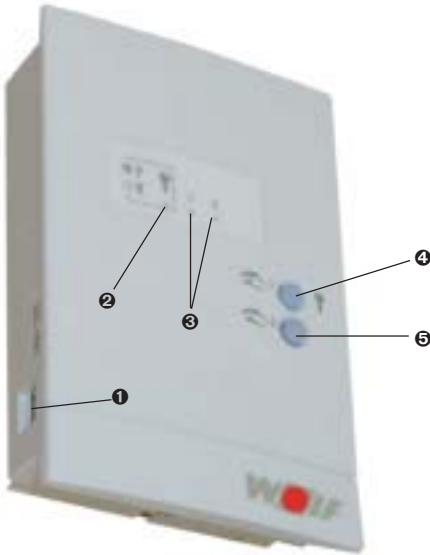

- ❶ Anschluß an das Fernsprechnetz (RJ11)
- ❷ Anzeige Zugangscode aktiv
- ❸ Anzeige Ausgangszustände
- ❹ Taste zur manuellen Umschaltung Ausgang 1 oder zur Aktivierung/Deaktivierung des Codes.
- ❺ Taste zur manuellen Umschaltung Ausgang 2

Normen und Vorschriften

- Die Installation und Inbetriebnahme darf lt. DIN EN 50110-1 Teil 1 nur von Elektrofachkräften durchgeführt werden.
- Die örtlichen EVU-Bestimmungen sowie VDE-Vorschriften sind einzuhalten.
- DIN VDE 0100 Bestimmungen für das Errichten von Starkstromanlagen bis 1000 V.
- DIN VDE 0105-100 Betrieb von elektrischen Anlagen

Ferner gelten für Österreich die ÖVE-Vorschriften sowie die örtliche Bauordnung.

Montage

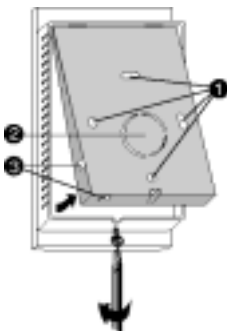

Um das Gerät an der Wand zu befestigen, muß es von seiner Grundplatte getrennt werden.

Hierzu die Schraube der Abdeckung lösen, wie nebenstehend dargestellt. Die so vom Gehäuse getrennte Grundplatte muß an den mit ❶ gekennzeichneten Aussparungen mit Dübeln und Schrauben entweder Aufputz- oder auf eine Unterputz-Dose (Abstand 60 mm) an der Wand befestigt werden. Durch Abbrechen eines der dünnen Stege entsteht ein Spalt, durch den bei Bedarf die Anschlußkabel durchgeführt werden können.

(❷ für eine Unterputz-Dose, ❸ für Aufputzmontage)

Elektrischer Anschluß

Anschluß

Vor jeglichen Arbeiten am Gerät Stromversorgung unterbrechen. Um das Gerät anzuschließen, muß es von seiner Grundplatte getrennt werden. Bei Unterputz-Montage müssen die Drähte von hinten in das Gerät eingeführt werden.

Bei Aufputz-Montage müssen die Drähte seitlich über eine Kabelöffnung in das Gerät eingeführt werden.

Der Anschluß an die Telefonleitung erfolgt mittels eines Kabels mit RJ11-Stecker / TAE-Stecker. Der RJ11-Stecker wird mit dem Gerät verbunden. Der TAE-Stecker wird an der Telefondose angesteckt.

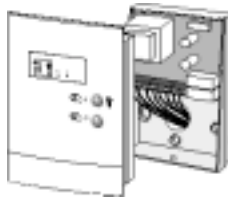

Unterputzmontage

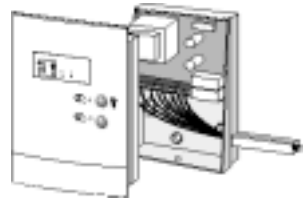

Aufputzmontage

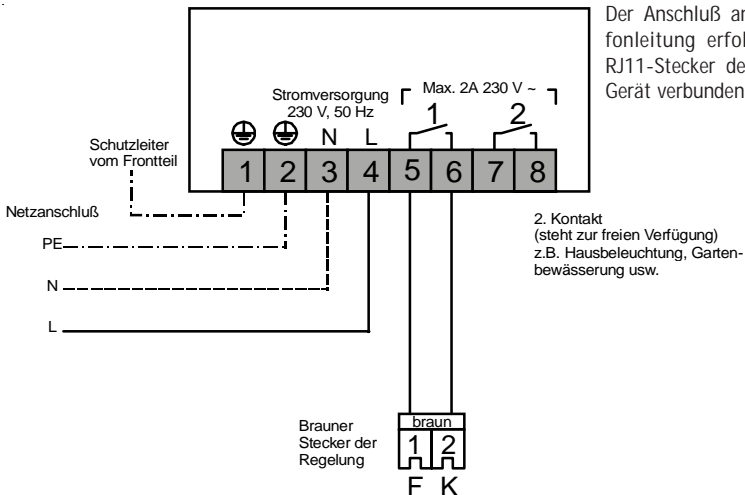

Der Anschluß an die Telefonleitung erfolgt mittels RJ11-Stecker der mit dem Gerät verbunden wird.

Bei diesem Schaltbild handelt es sich um eine Prinzip-Darstellung. Es sind keine Schutzvorrichtungen und sonstiges von den Normen gefordertes Zubehör abgebildet.

Für die Steuerung bestimmter Geräte ist es erforderlich, den Ausgang mit einem Schütz zu verbinden, dessen Größe von der zu steuernden Leistung abhängig ist.









Wichtig:

Um eine ordnungsgemäße Funktion des integrierten Überspannungsschutzes zu gewährleisten (siehe Technische Daten), muß das Gerät geerdet werden. (Klemme 2). Der sich im Gerät befindende Schutzleiter (gelb-grüne Ader) muß an Klemme 1 angeschlossen werden.

Sprachwahl

Im Auslieferungszustand ist die Menüsprache Deutsch. Zum Verändern der Menüsprache muß das Gerät von seiner Grundplatte getrennt werden. Das Gerät drehen, um Zugriff auf die rückseitigen Schaltkreise zu erhalten.



Jumper bei der gewünschten Menüsprache anbringen:

A	B		
			Französisch
			Spanisch
			Deutsch
			Englisch

 = Jumper vorhanden

Aktivierung bzw. Deaktivierung des Geheimcodes

Der Zugriff auf die Funktionen des Fernschaltkontaktes kann per Geheimcode geschützt werden. Dieser Code ist seitlich am Gerät angebracht. Um den Code zu aktivieren bzw. deaktivieren, die  Taste etwa 5 Sekunden drücken.

LED  leuchtet = Code aktiviert
 LED  leuchtet nicht = Code deaktiviert

Funktionsweise des Kontaktes am Ausgang 2 umkehren

Es ist möglich, die Funktionsweise des Ausgangsrelais 2 (Schließer ⇒ Öffner) umzukehren. Hierzu die Taste  2 etwa 5 Sekunden drücken.

Wenn die Funktion des Ausgangs 2 invertiert ist:
 Blinkende Anzeige ⇒ Kontakt geöffnet, Gerät antwortet: Kanal 2 ist eingeschaltet
 Anzeige aus ⇒ Kontakt geschlossen, Gerät antwortet: Kanal 2 ist eingeschaltet.

Bedienung des Telefonferschaltkontaktes

Ein- und Ausschalten

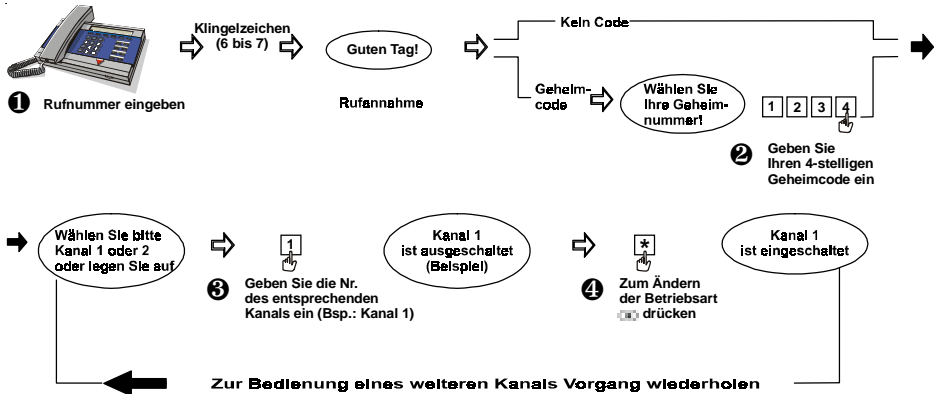

- **2**: Falls der eingegebene Code falsch ist, gibt Ihnen das Gerät die Nachricht "Code falsch". Sie haben drei Versuche, um den richtigen Code einzugeben. Nach drei falschen Eingaben legt das Gerät automatisch auf.
- Nach 35 Sek. ohne Betätigung einer Taste an Ihrem Telefon legt der Telefonferschalter automatisch auf.
- Sie haben 3 Min. Zeit, alle gewünschten Bedienungen durchzuführen,
- Die Tasten dürfen nicht während der Ansagen gedrückt werden.

Timerbetrieb (1 bis 255 Stunden)

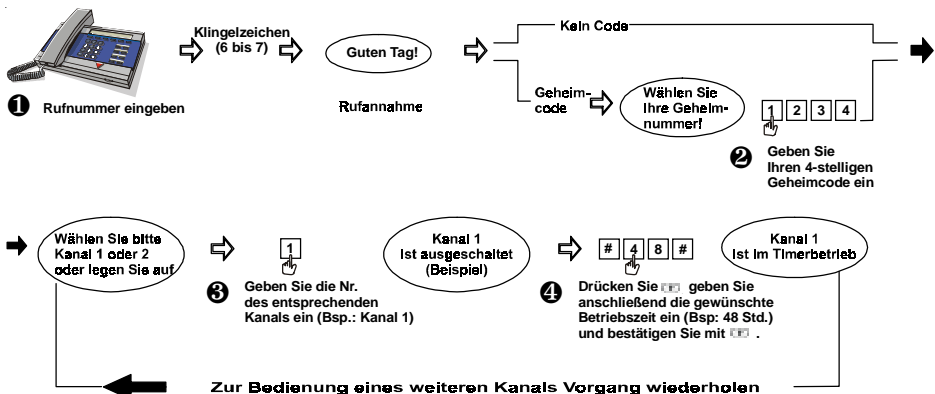

Bedienung des Telefonferschaltkontaktes

Betrieb mit Anrufbeantworter



Damit der Telefonferschaltkontakt den Anruf vor dem Anrufbeantworter beantwortet, wie folgt vorgehen:

1. Rufnummer wählen, ein Klingelzeichen abwarten, wieder auflegen und 10 Sekunden warten.
2. Innerhalb einer Minute Rufnummer erneut wählen. Gerät nimmt den Anruf nach einem Klingelzeichen entgegen (vor dem Anrufbeantworter).

Manuelle Bedienung

Der Telefonferschaltkontakt verfügt an der Vorderseite über 2 Drucktasten, die dem Anwender eine manuelle Bedienung seiner angeschlossenen Geräte ermöglichen. Ein kurzer Druck auf die Taste 1 oder 2 verändert den Betriebszustand der Kanäle 1 oder 2 und der entsprechenden LED-Anzeige.

Telefonferschaltkontakt zum Auflegen zwingen

Wenn der Telefonferschaltkontakt einen Anruf entgegen genommen hat, bevor der Benutzer abnehmen konnte müssen nacheinander die Tasten   gedrückt werden, um die Leitung freizugeben und mit dem Anrufer sprechen zu können.

Betrieb eines Anrufbeantworters an derselben Leitung

Wählen Sie Ihre Telefonnummer, warten Sie 1 Klingelzeichen ab, legen Sie auf und warten Sie 10 Sekunden.

Sie haben 1 Minute Zeit, Ihre Nummer erneut zu wählen.

Der Telefonferschaltkontakt stellt die Verbindung nach 1 Klingelzeichen (vor dem Anrufbeantworter) her.

Zuordnung der Steuerungen (Bsp.: Heizung, Hausbeleuchtung, ...)

Steuerung 1 =

Steuerung 2 =

Wichtig: Die Tasten dürfen nicht während der Ansagen gedrückt werden. Zum Unterbrechen der Verbindung nacheinander die Tasten   drücken.

Technische Daten

- Stromversorgung 230 V, 50 Hz
- Schutzklasse II
- Stromverbrauch 4 VA
- 2 Ausgänge Arbeitskontakt 2 A 230 V
(Möglichkeit zur Umkehr der Funktionsweise des Kontaktes 2)
- 6-7 Klingelzeichen vor Leitungsbelegung
- 4 Sprachen (Deutsch, Englisch, Spanisch, Französisch)
- Manuelle Steuerung der Ausgangskontakte
- Visuelle Anzeige bei Vorhandensein eines Codes
- Visuelle Anzeige des Schaltzustandes der Ausgänge
- Blitzschutz des Eingangs der Telefonleitung im Gehäuse integriert
 - 48 V = Fernsprechen
 - Verkehrsleistung:
10 kA Welle 8/20,
Restspannung < 900 V
- Zulassung CTR21
- Raumgehäuse: 128 x 85 x 31 mm
- Wandbefestigung oder auf UP-Dose
- Kompatibel mit allen Mehrfrequenz- und Mobiltelefonen
- Kompatibel mit Anlagen, die mit einem Anrufbeantworter ausgestattet sind.
- Anschluß an das Telefonnetz über TAE-Stecker

Notizzettel zum Ausfüllen und Aufbewahren

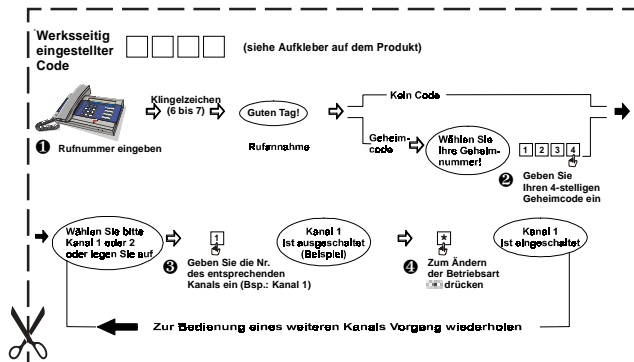



Technik, die dem Menschen dient.

Instructions de montage / Mode d'emploi

Enclenchement par téléphone à 2 canaux

Table des matières

Table des matières	Page
Aperçu fonctionnel / Normes et prescriptions	11
Raccordement électrique	12
Mise en service	13
Maniement	14-15
Données techniques	16

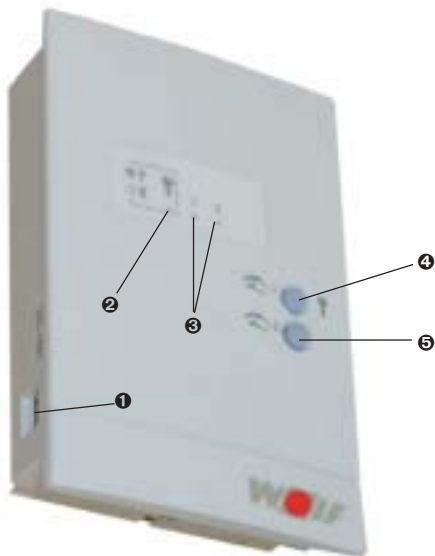

- ❶ Raccordement au réseau téléphonique (RJ11)
- ❷ Affichage du code d'accès actif
- ❸ Affiche des états des sortie
- ❹ Touche pour commutation manuelle de la sortie 1 ou pour l'activation / désactivation du code.
- ❺ Touche pour commutation manuelle de la sortie 2

Normes et prescriptions

- L'installation et la mise en service ne peuvent être effectuées, selon DIN EN 50110-1, partie 1, que par des électriciens qualifiés.
- Les réglementations des compagnies locales d'électricité et les prescriptions VDE doivent être suivies.
- DIN VDE 0100 Spécifications pour la mise en œuvre d'installations à courant fort jusqu'à 1000 V
- DIN VDE 0105-100 Utilisation d'installations électriques

De plus, pour l'Autriche, sont d'application les spécifications de l'ÖVE ainsi que les décrets locaux sur la construction.

Montage

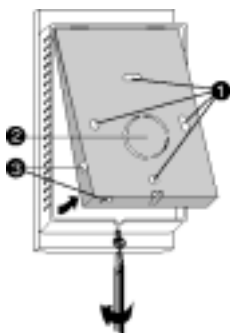

Pour la fixation de l'appareil au mur, celui-ci doit être détaché de son embase.

Pour cela, déserrer les vis du couvercle, comme illustré ci-contre. L'embase, ainsi détachée du boîtier, doit être fixée au mur à travers les trous repérés par ❶ à l'aide de chevilles et de vis en saillie ou bien dans un blochet d'encastrement (distance 60 mm). Si nécessaire, le câble de raccordement peut être introduit par la perforation pratiquée en brisant une des fines parois.

(❷ pour un blochet d'encastrement, ❸ pour une pose en saillie)

Raccordement électrique

Raccordement

Avant toute intervention, isoler l'appareil de l'alimentation électrique. Pour le raccordement de l'appareil, celui-ci doit être détaché de son embase.

Pour un montage encastré, les fils doivent venir de l'arrière de l'appareil. Pour un montage en saillie, les fils doivent être introduits dans l'appareil par un passage de câble latéral.

Le raccordement à la ligne téléphonique s'opère au moyen d'un câble muni d'une fiche RJ11 et d'une fiche TAE. La fiche RJ11 est raccordée à l'appareil. La fiche TAE est placée sur la prise de téléphone.

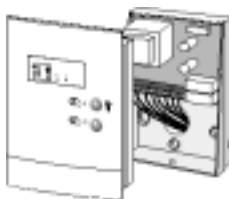

Montage encastré

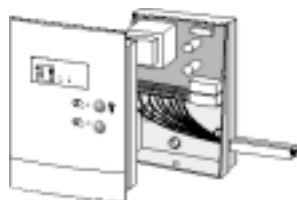

Montage en saillie

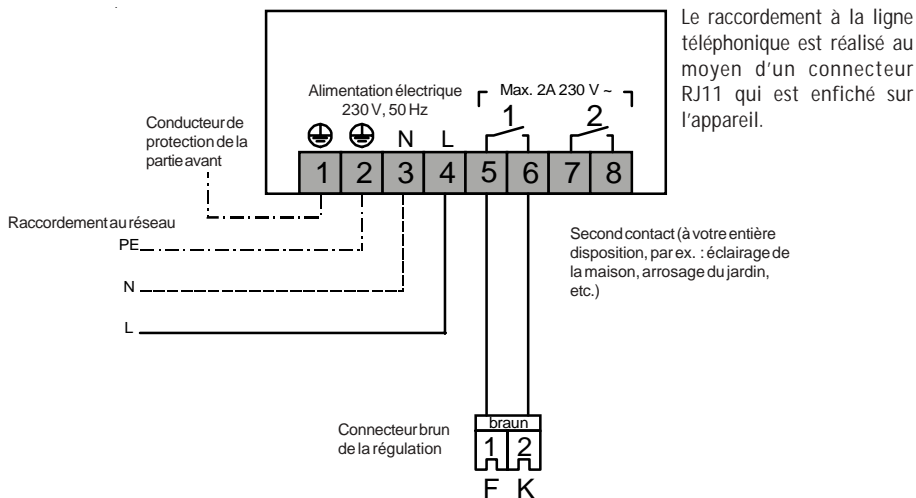

Le raccordement à la ligne téléphonique est réalisé au moyen d'un connecteur RJ11 qui est enfiché sur l'appareil.

Cette illustration est un schéma de principe. Aucun équipement de protection ou accessoire divers préconisé par les normes n'est représenté. Pour la commande d'un appareil déterminé, il est nécessaire de raccorder la sortie à un contacteur dont la taille dépend de la puissance à commander.









Important :

Afin de garantir le bon fonctionnement de la protection intégrée contre les surtensions (voir Données techniques), l'appareil doit être mis à la terre (borne 2). Le conducteur de protection se trouvant dans l'appareil (conducteur jaune-vert) doit être raccordé à la borne 1.

Choix de la langue

A la livraison, les menus sont en allemand. Pour le changement de la langue des menus, l'appareil doit être détaché de son embase. Retourner l'appareil pour avoir accès aux circuits de la face arrière.

Poser le cavalier de pontage en fonction de la langue souhaitée :

A	B		
			Français
			Espagnol
			Allemand
			Anglais

 = cavalier présent

Activation ou désactivation du code secret

L'accès aux fonctions des contacts d'enclenchement à distance peut être protégé par un code secret. Ce code est apposé sur le côté de l'appareil. Pour activer ou désactiver le code, appuyer pendant environ 5 secondes sur la touche .

DEL  allumée = code activé

DEL  éteinte = code désactivé

Inverser le fonctionnement du contact de la sortie 2

Il est possible d'inverser le fonctionnement du relais de sortie 2 (fermeture ⇒ ouverture). Pour cela, appuyer sur la touche  2 pendant 5 secondes environ.

Quand la fonction de la sortie 2 est inversée :

affichage clignotant ⇒ contact ouvert, l'appareil répond : le canal 2 est enclenché.

affichage éteint ⇒ contact fermé, l'appareil répond : le canal 2 est déclenché.

Utilisation du contact d'enclenchement par téléphone

Enclenchement et déclenchement

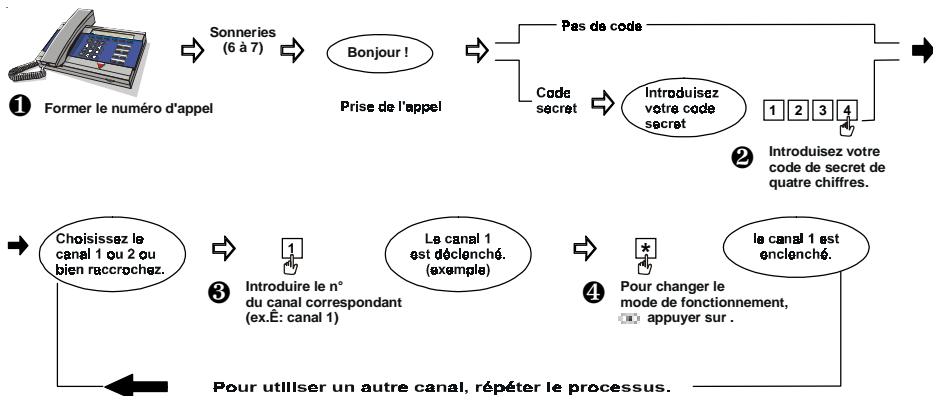

- **2** : Si le code introduit n'est pas le bon, l'appareil délivre le message „Code erroné“. Vous avez droit à trois essais pour introduire le bon code. Après trois tentatives infructueuses, l'appareil raccroche automatiquement.
- Après un délai de 35 secondes sans appuyer sur une touche de votre téléphone, le contacteur par téléphone raccroche automatiquement.
- Vous avez trois minutes pour effectuer toutes les commandes souhaitées.
- Les touches ne doivent pas être manipulées pendant les annonces.

Fonctionnement en minuterie (de 1 à 255 heures)

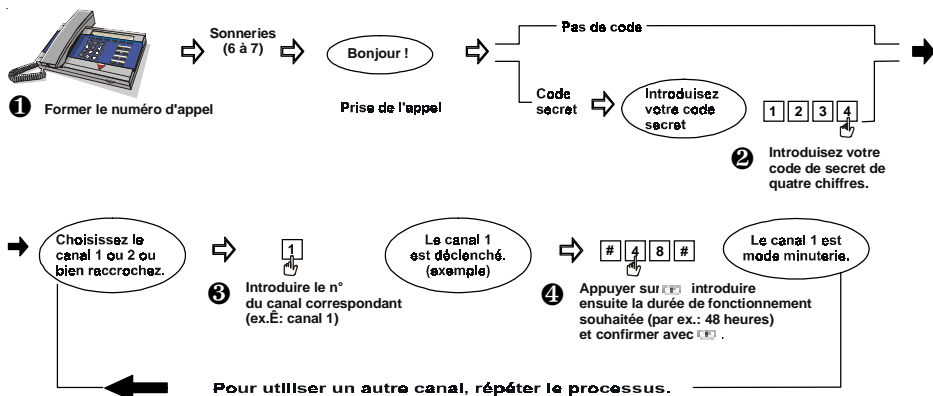

Utilisation du contact d'enclenchement par téléphone

Fonctionnement avec répondeur téléphonique



Pour que l'appareil d'enclenchement par téléphone prenne l'appel avant le répondeur téléphonique, procéder comme suit.

1. Former le numéro d'appel, attendre une sonnerie, raccrocher et attendre 10 secondes.
2. Reformuler le numéro d'appel avant qu'une minute ne soit écoulée. L'appareil répond à l'appel après une sonnerie (avant le répondeur).

Fonctionnement manuel

La face avant de l'appareil d'enclenchement par téléphone est munie de 2 boutons poussoirs que l'utilisateur peut employer pour faire fonctionner les dispositifs raccordés. Une brève pression sur la touche 1 ou 2 modifie l'état de fonctionnement du canal 1 ou 2 et des DEL correspondantes.

Raccrochage forcé de l'appareil d'enclenchement par téléphone

Si l'appareil d'enclenchement par téléphone a répondu à un appel avant que l'utilisateur n'ait pu répondre, il faut appuyer successivement sur les touches   afin de libérer la ligne et de permettre la conversation avec l'interlocuteur.

Fonctionnement d'un répondeur téléphonique sur la même ligne

Formez votre numéro d'appel, attendez la première sonnerie, raccrochez et attendez 10 secondes.

Vous disposez d'une minute pour former de nouveau votre numéro d'appel.

L'appareil d'enclenchement par téléphone décroche après 1 sonnerie (avant le répondeur).

Affectation des commandes (par ex. : chauffage, éclairage de la maison,...)

Commande 1 =

Commande 2 =

Important : Les touches ne doivent pas être manipulées pendant les annonces. Pour interrompre la communication avec l'appareil, appuyez sur les touches  .

Données techniques

- Alimentation électrique 230 V, 50 Hz
- Classe de protection II
- Courant absorbé 4 VA
- 2 sorties, contact de travail 2 A, 230 V
(possibilité d'inversion du mode de fonctionnement du contact 2)
- 6-7 sonneries avant prise de la ligne
- 4 langues (allemand, anglais, espagnol, français)
- Commande manuel des contacts de sortie
- Indication visuelle de l'activation d'un code secret
- Indication visuelle de l'état d'enclenchement des sorties
- Protection parafoudre de l'entrée de ligne téléphonique intégrée au boîtier
 - 48 V = téléphonie
 - Puissance de trafic :
10 kA onde 8/20,
Tension résiduelle < 900 V
- Homologation CTR21
- Dimensions du boîtier : 128 x 85 x 31 mm
- Fixation murale ou en boîte encastrée
- Compatible avec tous les téléphones mobiles et multibandes
- Compatible avec les installations équipées d'un répondeur téléphonique
- Raccordement au réseau téléphonique par fiche TAE

Aide-mémoire à remplir et à conserver

